

HR	KORISNIČKI PRIRUČNIK
CZ	NÁVOD K OBSLUZE
EE	KASUTUSJUHEND
GR	ΕΓΧΕΙΡΙΔΙΟ ΧΡΗΣΤΗ
HU	KEZÉLESI ÚTMUTATÓ
ISL	NOTANDAHANDBÓK
IT	MANUALE D'USO
NOR	BRUKERHÅNDBOK
PL	PODRĘCZNIK UŻYTKOWNIKA
PT	MANUAL DO UTILIZADOR
SI	UPORABNIŠKI PRIROČNIK
ES	MANUAL DEL USUARIO
SE	HANDBOK
DK	BRUGER MANUAL
FIN	KÄYTTÄJÄN KÄSIKIRJA

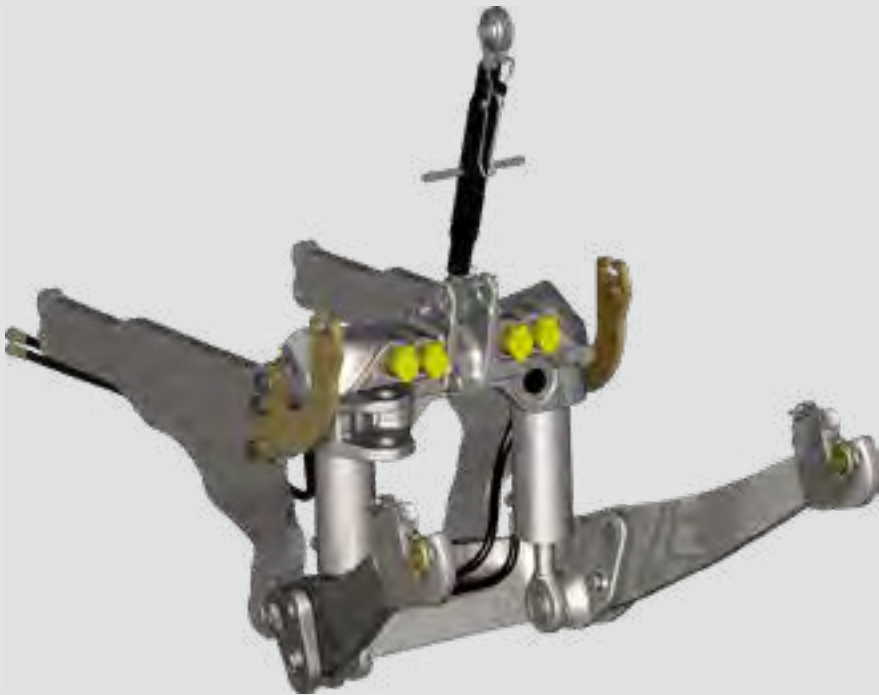



Prije uporabe prednjeg podizača pažljivo pročitajte informacije o instalaciji, sklapanju i održavanju sadržane u ovom korisničkom priručniku.

KORISNIČKI PRIRUČNIK

Prednji podizač

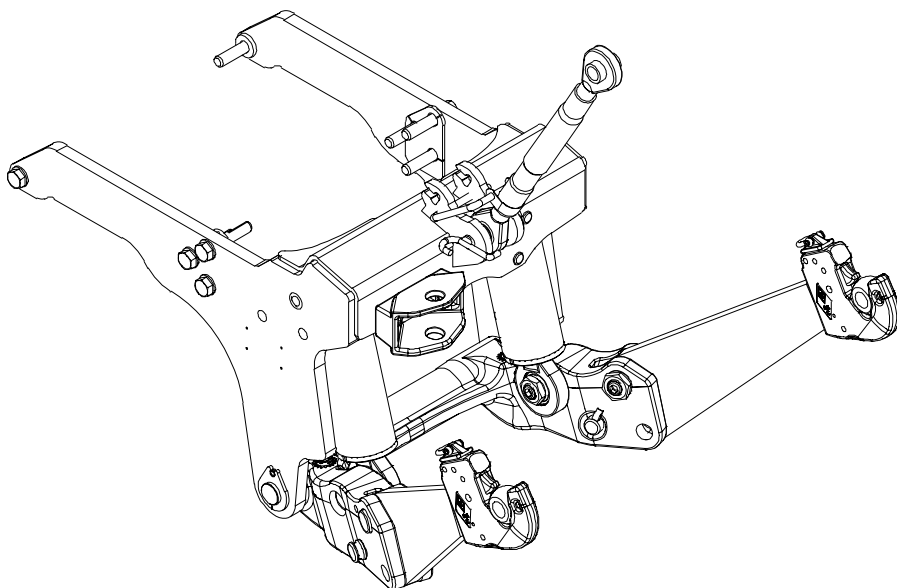

ZUIDBERG

FRONTLINE SYSTEMS

Serijski broj:

© 2000-2019 Zuidberg Frontline Systems B.V.

Sva prava zadržana. Ni jedan dio ove publikacije ne smije se umnožavati i/ili publicirati bilo kojom tehnikom tiskanja, fotokopiranja, mikrofilma ili na bilo koji drugi način, bez prethodnog pisanog odobrenja od strane Zuidberg Frontline Systems B.V. T. Ovo se također odnosi na popratne crteže i dijagrame.

Zuidberg Frontline Systems B.V. zadržava pravo izmjene komponenata u bilo koje vrijeme, bez pisane ili izravne obavjesti kupcima. Sadržaj ovoga priručnika tako može biti izmijenjen bez prethodne obavjesti.

Za informacije o postupcima održavanja ili popravcima koji nisu uključeni u ovaj priručnik, molimo obratite se vašem dobavljaču.

Ovaj priručnik je sastavljen s krajnjom pažnjom, ali Zuidberg Frontline Systems B.V. ne može preuzeti ikakvu odgovornost za bilo kakve greške u ovom dokumentu ili njihove posljedice.

Sadržaj

1	Opći podaci	5
1.1	Predgovor	5
1.2	Uvod	5
1.3	Ikone i simboli	5
1.4	CE označavanje	6
1.5	Identifikacija prednjeg podizača	6
1.6	Servisiranje i tehnička podrška	6
2	Sigurnosna pravila	7
2.1	Opći podaci	7
2.2	Upute za korisnika	7
2.3	Korisnici	7
2.4	Naljepnice na prednjem podizaču	8
2.5	Sigurnosna pravila	8
2.6	Sigurnosni propisi	9
3	Tehnički podaci	10
3.1	Sustav prednjeg podizača	10
4	Transportiranje	10
5	Montaža i sastavljanje	10
5.1	Sigurnosna sredstva	10
6	Radni elementi, rad i uporaba	11
6.1	Prednji podizač	11
6.1.1	Hidraulički spojevi	11
6.1.2	Višestruki ventil	12
6.1.3	Položaj podiznih krakova	13
6.1.4	Priključivanje oruđa	14
6.1.5	Odvajanje oruđa	15
6.2	Vožnja na javnoj cesti	15
6.3	Rad sprijeda	16
6.4	Akumulator i manometar	16
6.4.1	Akumulator i vožnja na javnoj cesti	16
6.5	Uporabe	17
6.5.1	Cilj	17
6.5.2	Neovlaštena uporaba	17
6.6	Podešavanje svjetala	17
7	Održavanje	17
7.1	Održavanje sustava prednjeg podizača	18
8	Naručivanje dijelova	19
9	Okoliš i odlaganje otpada	19
10	Deklaracija o sukladnosti	20

1 Opći podaci

1.1 Predgovor

Ovaj dokument je zamišljen kao referentna knjiga namijenjena samo ovlaštenim korisnicima, koji mogu na siguran način upotrebljavati i održavati proizvod naveden na koricama ovoga dokumenta. Čuvajte priručnik na određenom mjestu, na primjer s ostalim dokumentima vašega traktora. Ako izgubite ovaj priručnik, naručite drugi primjerak od vašeg dobavljača.

U ovom priručniku naći ćete informacije o sigurnosti, tehničkim specifikacijama, radu i održavanju. Nađite vremena da pažljivo pročitate ovaj dokument prije uporabe prednjeg podizača.

Svi prednji podizači proizvedeni u firmi Zuidberg Frontline Systems B.V. pažljivo su projektirani i u suglasnosti su s važećim Europskim direktivama i CE označavanjem. Iz toga razloga, kao i iz drugih, nisu dopuštene nikakve izmjene prednjeg podizača.

Prednji podizač je pažljivo pregledan prije nego je isporučen vama.

Zapišite serijski broj prednjeg podizača u za to namijenjeno mjesto na koricama ovoga dokumenta, da biste ga imali pri ruci u slučaju kvara i ako želite kontaktirati dobavljača.

Firma Zuidberg Frontline Systems B.V. nije odgovorna niti obavezna za bilo kakvu štetu ili povredu nastalu uslijed nepridržavanja uputa navedenih u ovom priručniku.

1.2 Uvod

Prednji podizač je namijenjen za priključivanje odgovarajuće opreme. Uporaba u bilo koju drugu svrhu smatra se nepravilnom uporabom i stoga nije dopuštena, a proizvođač nije odgovoran za takvu uporabu.

Prednji podizač što ste ga kupili projektiran je isključivo za:

Dizanje strojeva i komponenata projektiranih za priključivanje i korištenje na prednjem podizaču, pomoću učvršćenja u tri točke. Ali, samo i isključivo nakon što je prednji podizač montiran na traktor za koji je projektiran i to s opterećenjem manjim od maksimalnog dopuštenog opterećenja, kako je naznačeno na identifikacijskoj pločici.

U korisničkom priručniku za određenu opremu, možete naći više podataka jesu li ta oruđa odgovarajuća za uporabu s prednjim podizačem. Pedantno se pridržavajte korisničkih priručnika oruđa o kojima je riječ.

Prednji podizač se isporučuje u kompletu, sa svim potrebnim montažnim materijalima te hidrauličkim komponentama, ako ih ima.

1.3 Ikone i simboli

Ovaj dokument sadrži slijedeće ikone i simbole:



Savjet

Prijedlozi i savjeti za pojednostavljenje određenih procedura.



Pozor !

Procedure koje mogu prouzročiti osobnu povredu i/ili oštećenje prednjeg podizača, okolnih objekata ili okruženja, ako se ne izvode s oprezom.



Upute za zaštitu okoliša

1.4 CE označavanje

Prednji podizač je konstruiran prema bitnim zahtjevima Direktive o strojevima 98/37/EZ i EMC Direktive 97/23/EZ pa je prema tomu CE označen. CE označavanje znači da prednji podizač zadovoljava bitne zahtjeve mjerodavnih Europskih direktiva. Odgovornost za CE označavanje postaje nevažeća za firmu Zuidberg Frontline Systems B.V. i prenosi se na kupca, ako nisu zadovoljeni slijedeći uvjeti:

- Prednji podizač smije se koristiti samo u skladu sa sadržajem ovoga korisničkog priručnika.
- Originalno stanje prednjeg podizača ne smije se izmjenjivati bez pisanog odobrenja od strane Zuidberg Frontline Systems B.V.
- CE označavanje odnosi se na prednji podizač samo u kombinaciji s traktorom za koji je taj sustav projektiran.
- Upute za montažu moraju se pedantno slijediti.

1.5 Identifikacija prednjeg podizača

Identifikacijska pločica prednjeg podizača (sl. 1.1) pričvršćena je na prednjoj strani mjenjačke kutije.

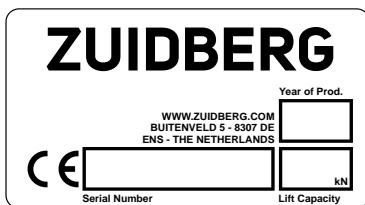

Sl. 1.1: Identifikacijska pločica prednjeg sustava za dizanje

1.6 Servisiranje i tehnička podrška

Informacije o dijelovima te postupcima održavanja ili popravcima koji nisu obuhvaćeni ovim dokumentom, molimo, potražite od vašeg dobavljača. Pri tomu imajte pri ruci podatke koji su navedeni na identifikacijskoj pločici.

2 Sigurnosna pravila

2.1 Opći podaci

Zuidberg Frontline Systems B.V. ne preuzima nikakvu odgovornost ili obaveze bilo koje vrste za štete ili povrede koje su prouzročene nedosljednim pridržavanjem sigurnosnih pravila i instrukcija danih u ovom dokumentu ili nastalih uslijed nemara prilikom uporabe i održavanja isporučenoga prednjeg podizača i priključaka, ako ih ima. Ovisno o specifičnim uvjetima rada i korištenim priključcima, mogu biti potrebne i dodatne sigurnosne upute. Ako uočite potencijalnu opasnost prilikom uporabe prednjeg podizača, odmah se obratite vašem dobavljaču. Korisnik prednjeg sustava za dizanje uvijek je u potpunosti odgovoran za pridržavanje lokalnih sigurnosnih propisa i smjernica.

2.2 Upute za korisnika

Svaka osoba koja radi na prednjem podizaču ili pomoću njega mora biti upoznata sa sadržajem ovoga korisničkog priručnika i pedantno se pridržavati uputa ovdje iznesenih. Nikada ne mijenjajte redoslijed potrebnih postupaka.

Ovaj priručnik treba držati na određenom mjestu u blizini traktora, tako da je uvijek na raspolaganju korisnicima tijekom cijeloga radnog vijeka prednjeg podizača.

2.3 Korisnici

Da bi smio upravljati prednjim podizačem, korisnik mora imati važeću vozačku dozvolu za vozilo kojim se radi, ako je tako propisano državnim zakonom. U svakom slučaju, korisnik mora imati navršenih 16 godina, osim ako lokalni zakon ne propisuje višu minimalnu dobnu granicu. Najviša dobna granica uvijek je stvar odluke.

2.4 Naljepnice na prednjem podizaču

Naljepnice na prednjem podizaču i na PTO (tablica 2.1 i sl. 2.1) čine dio primjenjenih sigurnosnih mjera. One se ne smiju prekrivati ili uklanjati i moraju biti prisutne i čitljive tijekom cijeloga radnoga vijeka prednjeg podizača. Nečitljive ili oštećene naljepnice odmah zamijenite ili obnovite. Ove naljepnice možete dobiti kod vašeg dobavljača.

Broj	Opis	Broj pozicije
1	Identifikacijska pločica	2001865
2	Pritegnuti vijke	2003975
3	Zabranjeno za uporabu	2004643

Tablica 2.1 Objašnjenje brojeva pozicija

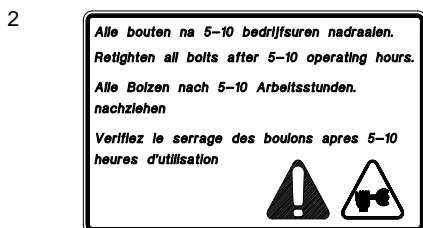
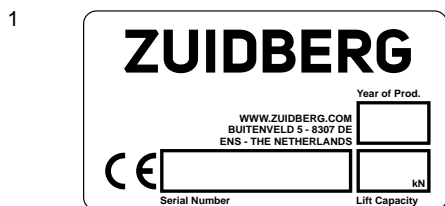

Sl. 2.1: naljepnice

2.5 Sigurnosna pravila

- Maksimalno opterećenje prednje osovine, kako ga je odredio proizvođač traktora, ne smije se prekoračivati prilikom korištenja prednjeg podizača.
- Propisi koji se odnose na minimalno i maksimalno opterećenje stražnje osovine i tlak na stražnju osovinu, kako je odredio proizvođač, moraju se poštovati u svako doba. Svrha toga je da se zajamči dostatno djelovanje stražnjih kočnica.

- Pravila i propisi proizvođača traktora o uporabi traktora moraju se slijediti u svim slučajevima.
- Maksimalno opterećenje guma, kako ga je odredio proizvođač guma, ne smije se prekoračivati prilikom korištenja prednjeg podizača.
- Zabranjeno je zadržavanje u blizini uređaja prilikom dizanja ili spuštanja prednjeg podizača.
- Zabranjeno je nalaziti se u blizini uređaja kada motor traktora radi.
- Ravnoteža traktora ne smije ni na koji način biti poremećena uporabom prednjeg podizača.

2.6 Sigurnosni propisi

- Nikada ne palite traktor u zatvorenu prostoru. Zbog opasnosti od udisanja ispušnih plinova (čl. 69 Nizozemske poljoprivredne sigurnosne direktive).
- Uvijek poštujujte lokalne sigurnosne propise radi prevencije nesreća.
- Pažljivo pročitajte ovaj korisnički priručnik prije početka rada na prednjem podizaču ili pomoću njega. Također pročitajte korisnički priručnik sustava prednjeg PTO sustava, ako se koristi s prednjim podizačem.
- Obratite se vašem dobavljaču, ako namjeravate podizati opremu s težištem udaljenijim od 2,5 metra izvan ili bočno od kuka.
- Svi zabravni klinovi moraju biti na svom mjestu, a blokadni mehanizmi moraju biti zabavljeni prilikom priključivanja opreme.
- Prije početka rada na uređaju, motor traktora mora se ugasiti, a prednji podizač mora biti u svom najnižem položaju.
- Ako neka osoba radi na uređaju, zabranjeno je uključivati prednji podizač.
- Zabranjeno je korištenje uređaja ako se na njemu uoče ikakvi nedostaci.
- Višestruki ventil koristite samo kada je prednji podizač u svom najnižem položaju ili kada je oprema spuštena na zemlju.
- Zabranjeno je korištenje brzih spojnica za druge uređaje na višestrukome ventilu na koji se spaja prednji podizač (ako se pomoću brzih spojnica spaja prednji podizač, ova zabrana se ne primjenjuje).
- Zabranjeno je imobilizirati ručice i/ili prekidače na bilo koji način.
- Postavite prednji podizač u njegov najniži položaj i isključite motor traktora, ako napuštate traktor bilo na kraće bilo na dulje vrijeme.
- Podignite prednji podizač u njegov najviši položaj prije nego preklapate podizne krakove.
- Uvijek podignite prednji podizač u najviši položaj prije nego traktorom izađete na javnu cestu (vidi također 6.2.), postavite višestruki ventil i podizne krakove u transportni položaj (vidi također 6.1.2.).
- Prije napuštanja traktora ili početka rada na priključku koji je učvršćen na prednji podizač, uvijek isključite prednji PTO sustav i čekajte dok se oprema prestane vrtiti, a zatim spustite prednji podizač u njegov najniži položaj i isključite motor traktora.
- Radove održavanja i popravke smije izvoditi samo dovoljno uvježbano osoblje.
- Nikada ne pokušavajte prstima pronaći ili zatvoriti mjesto mogućega propuštanja hidrauličkoga sustava. Ulje pod visokim tlakom može lako probiti odjeću ili kožu, što može dovesti do ozbiljnih povreda.
- Poslovi održavanja i popravaka na hidrauličkom sustavu prednjeg podizača smiju se izvoditi samo ako je iz cijeloga hidrauličkoga sustava prednjeg podizača ispušten sav tlak (uključujući mogući hidraulički akumulator; uvijek prebacite višestruki ventil u njegov dvojni položaj !). Informacije o isključivanju tlaka na odnosnom ventilu, potražite u opisu traktora.

3 Tehnički podaci

3.1 Sustav prednjeg podizača

Sila podizanja:	Maksimalna sila podizanja na kukama prednjeg podizača navedena je na identifikacijskoj pločici prednjeg podizača.
Radni tlak hidrauličkog sustava: (kao osnovica za silu podizanja, on ovisi o hidraulici traktora)	Pribl. 180-200 [bar]
Maksimalni tlak hidrauličkog sustava prednjeg podizača:	220 [bar]

4 Transportiranje

Transportiranje prednjeg podizača može se podijeliti na transportiranje sustava podizača montiranoga na traktoru i transportiranje sustava podizača u rastavljenom stanju.

Za transportiranje već sastavljenoga sustava prednjeg podizača, vidi 6.2.

Uvijek koristite paletu ili slično odgovarajuće sredstvo za transport kada se prednji podizač prevozi odvojeno ili u dijelovima. Dijelovi koje treba prevesti moraju biti povezani s paletom na takav način da nema opasnosti da će se dijelovi pomicati, prevrtati ili padati ako se paleta pomakne.

5 Montaža i sastavljanje

Sustav prednjeg podizača treba biti montiran prema montažnom priručniku koji je isporučen trgovcu.

Sastavljanje mora izvesti dovoljno uvježbano osoblje u trgovini. Za vrijeme sastavljanja moraju se poduzeti sve sigurnosne mjere potrebne za sigurnu radnu sredinu.

5.1 Sigurnosna sredstva

Nadalje, osobe koje rade na montaži i sastavljanju moraju biti opremljene potrebnom osobnom zaštitom. Između ostaloga, zaštita osoblja obuhvaća :

- Sigurnosne cipele;
- Rukavice;
- Zaštitu sluha (za brušenje, među ostalim)
- Sigurnosne naočale;
- Radnu odjeću;
- Vatrootpornu odjeću za zavarivanje i brušenje.

Priilikom pomicanja, podizanja dizalicom ili podizanja pomoću užadi prednjeg podizača ili njegovih dijelova, svi dijelovi moraju biti učvršćeni ili imobilizirani na takav način da nema

opasnosti da će ti dijelovi pasti ili se slučajno pomaknuti.

Ako je tijekom sastavljanja potrebno brušenje ili zavarivanje, to se mora učiniti u zaslonom odvojenom prostoru, na takav način da ne postoji opasnost od požara. Svi dijelovi moraju biti okruženi zaslonima tako da se ne može oštetiti druge komponente.

Za vrijeme zavarivanja akumulator mora biti odvojen, a također je potrebna instalacija za odvođenje opasnih plinova.

Pod radnog prostora mora biti ravan i treba biti dovoljno mjesta da bi se moglo sigurno raditi. Korišteni alati moraju biti odgovarajući za predviđene primjene.



POZOR: Prilikom dizanja prednjeg podizača podizni krakovi mogu se rasklopiti !

6 Radni elementi, rad i uporaba

6.1 Prednji podizač

Prilikom korištenja prednjeg podizača u kombinaciji s prednjim PTO sustavom, uvijek pročitajte u korisničkom priručniku prednjeg PTO sustava specifične upute o uključivanju i isključivanju prednjeg PTO sustava.

6.1.1 Hidraulički spojevi

Provjerite je li prednji podizač spojen na hidraulički sustav traktora.



Prije priključivanja očistite brze spojnice.



Priključujte i odvajajte hidrauličke vodove samo dok je prednji podizač u svom najnižem položaju, a motor traktora isključen.

6.1.2 Višestruki ventil

Višestruki ventil koristite samo kada je prednji podizač u svom najnižem položaju ili kada je oprema spuštena na zemlju.



Zabranjeno je korištenje brzih spojnica na višestrukome ventilu na koji se spaja prednji podizač za spajanje drugih uređaja (vidi također odjeljak 2.4, naljepnica 3). Ako se pomoću brzih spojnica spaja prednji podizač, gornja zabrana nije na snazi.

Pomoću višestrukog ventila (sl. 6.1 do sl. 6.3) prednji se podizač može postaviti u tri različita položaja:

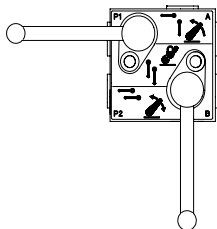

Sl. 6.1: Pojedinačni rad prednjeg podizača.

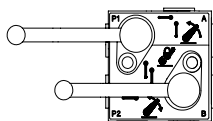

Sl. 6.2: Dvojni rad prednjeg podizača.

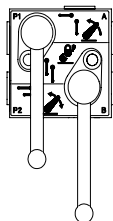

Sl. 6.3: Prednji podizač zabavljen (transportni položaj)

6.1.3 Položaj podiznih krakova

Podizni krakovi mogu se postaviti u tri različita položaja.

Položaj I: Plutajući položaj, podizni krakovi mogu se pomicati u vertikalnom smjeru u odnosu jedan prema drugom (sl. 6.4).

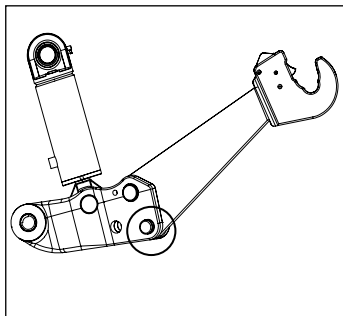

Sl. 6.4: Plutajući položaj

Položaj II: Fiksni položaj (sl. 6.5).

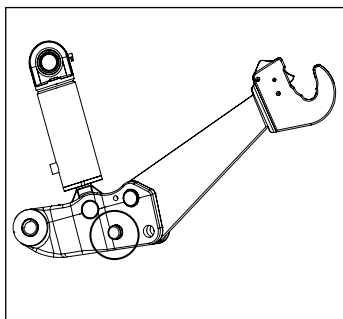

Sl. 6.5: Fiksni položaj

Položaj III: Transportni položaj, sklopljeno prema gore.

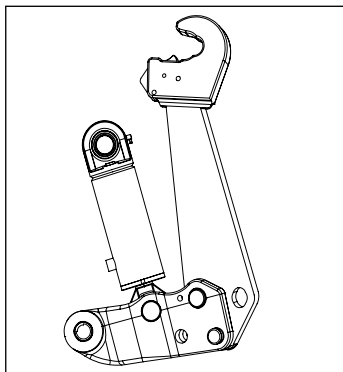

Postavite prednji podizač u najviši položaj prije sklapanja podiznih krakova.

Pridržavajte podizni krak dok izvlačite klin da spriječite oštećenje, inače podizni krak može pasti.

Pazite da su instalirane sve sigurnosne kopče. Postavite oba podizna kraka u isti položaj.

Sl. 6.6: Transportni položaj

6.1.4 Priključivanje oruđa

- Priključite kugle na klinove za priključivanje opreme. Indikacija kategorije na kukama mora odgovarati kuglama koje se koriste.
- Sad spojite oruđe.
- Provjerite jesu li kugle pravilno zabravljene, vidi sl. 6.9.
- Spojite gornju sponu

Gornja spona može se blokirati tako da se ne uvija, način blokiranja ovisi o tipu gornje spone.



Gornja spona na kojoj postoji zasun može se priključiti samo ako je ravni (šrafirani) dio vretena gornje spone paralelan s blokadnim zasunom. (vidi slike 6.7 i 6.8)

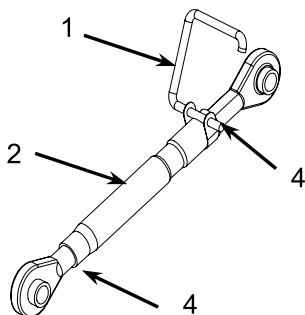

Sl. 6.7: gornja spona

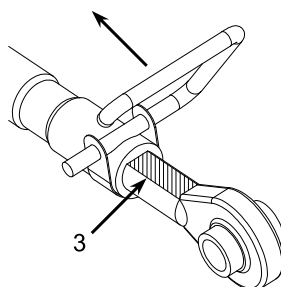

Sl. 6.8: zabravljivanje vretena

Upute za namještanje gornje spone prikazane na sl 6.7:

- Otpustite blokadnu ručicu (1) zakrenuvši ju pod pravim kutom prema cijevi gornje spone (2).
- Namjestite gornju sponu na pravilnu duljinu; čim zubac (4) u narezanoj šipci izviri iz cijevi gornje šipke, postignuta je maksimalna duljina.
- Da bi se gornja spona ponovo zabravila, plosnata strana narezane šipke (3) treba se namjestiti ravno ispod blokadne ručice (1). Zatim zakrenite blokadnu ručicu dok ona opet ne dođe u položaj paralelan s cijevi gornje spone (2).

ZA VRIJEME RADA GORNJA SPONA UVIJEK MORA BITI ZABRAVLJENA !

- Montirajte sve sigurnosne kopče.

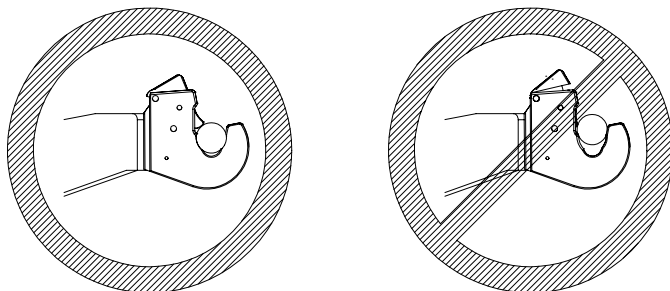

Sl. 6.9: Zabavljivanje kugli

6.1.5 Odvajanje oruđa

Koristite stabilnu površinu, tako da oprema koja se odvaja stoji čvrsto i stabilno. Koristite stalke i slično, ako je potrebno.



- Spustite sustav prednjeg podizača, dok oprema ne legne na zemlju.
- Pripazite da gornja spona nije vlačno napeta. Ako je potrebno, namjestite duljinu gornje spone prije nego ju odvajate. Odvojite gornju sponu.
- Povucite brave (lijevu i desnu) prema gore s kuka.
- Spustite sustav prednjeg podizača još dalje; oprema će se sada potpuno odvojiti.

6.2 Vožnja na javnoj cesti

Pridržavajte se općih sigurnosnih uputa za vožnju na javnoj cesti, vidi odjeljke 2.5 i 2.6.

Uvijek podignite prednji podizač i opremu u najviši mogući položaj prije nego traktorom izađete na javnu cestu (za uporabu s akumulatorom, vidi također 6.4.1). Prilikom vožnje na javnoj cesti, uvijek postavite višestruki ventil u transportni položaj (vidi također 6.1.2.).

Pri vožnji na javnoj cesti s priključenim oruđem, podizne krakove morate preklopiti u transportni položaj. Da biste to učinili, slijedite upute u poglavlju 6.1.3. Na mnogim modelima gornju sponu možete namjestiti prema slikama 6.10 i 6.11. Na drugim modelima, uklonite gornju sponu za vrijeme vožnje s priključenim oruđem.



Sl. 6.10: model 1



Sl. 6.11: model 2

6.3 Rad sprijeda

Velik broj podizača opremljen je standardnim kontrolama na prednjoj strani traktora. Pomoću tih kontrola oprema se može lakše priključivati i odvajati.



Prednje kontrole smiju se koristiti samo ako je uključena parkirna kočnica traktora !

Prilikom uporabe prednjih kontrola, uvjerite se da ima dovoljno mjesta za rukovatelja, tako da ne može doći do opasnih situacija. Kada ste u dvojbi, nemojte koristiti prednje kontrole, nego se poslužite standardnim kontrolama u kabini.

6.4 Akumulator i manometar

Hidraulički akumulator i/ili manometar mogu se kupiti uz sustav, kao opcija. Akumulator i manometar moraju biti ugrađeni prema instalacijskom priručniku koji se isporučuje trgovcu.

Akumulator sadrži plin i ulje pod visokim tlakom. Prije skidanja akumulatora i/ili prije izvođenja poslova održavanja, isključite tlak u cijelom hidrauličkom sustavu na koji je akumulator spojen.



Ako se traktor i/ili podizač neće koristiti dulje vrijeme ili ako je motor traktora isključen, spustite sustav prednjeg podizača. Da spriječite oštećenja akumulatora, **NEMOJTE** parkirati traktor s prednjim podizačem u najvišem položaju i akumulatorom pod tlakom.

Korisnik mora biti svjestan da se prigušni efekt akumulatora smanjuje s povećanjem opterećenja sustava prednjeg podizača.

6.4.1 Akumulator i vožnja na javnoj cesti

Prilikom transportiranja opreme pomoću prednjeg podizača u kombinaciji s akumulatorom, nemojte dizati prednji podizač u najviši položaj (ostavite nekoliko milimetara ugiba), kako bi se zajamčilo optimalno djelovanje akumulatora.

6.5 Uporabe

6.5.1 Cilj

Prednji podizač što ste ga kupili projektiran je isključivo za:

Dizanje strojeva i komponenata projektiranih za priključivanje i korištenje na prednjem podizaču, pomoću učvršćenja u tri točke. Ali, samo i isključivo nakon što je prednji podizač montiran na traktor za koji je projektiran i to s opterećenjem manjim od maksimalnog dopuštenog opterećenja, kako je naznačeno na identifikacijskoj pločici.

6.5.2 Neovlaštena uporaba

Svaka uporaba različita od one koja je opisana u 6.5.1, mora se smatrati nepravilnom uporabom i stoga je strogo zabranjena.

Takva nepravilna uporaba također uključuje:

- Guranje, vuču ili tegljenje drugih vozila pomoću podiznih krakova.
- Podizanje bilo koje komponente bez uporabe triju učvršćnih točaka sustava za dizanje na pravilan način.
- premještanje ili prijevoz ljudi na bilo koji način pomoću sustava prednjeg podizača ili opreme učvršćene na sustav prednjeg podizača.
- Uporabu dizalice na prednjem podizaču.

6.6 Podešavanje svjetala

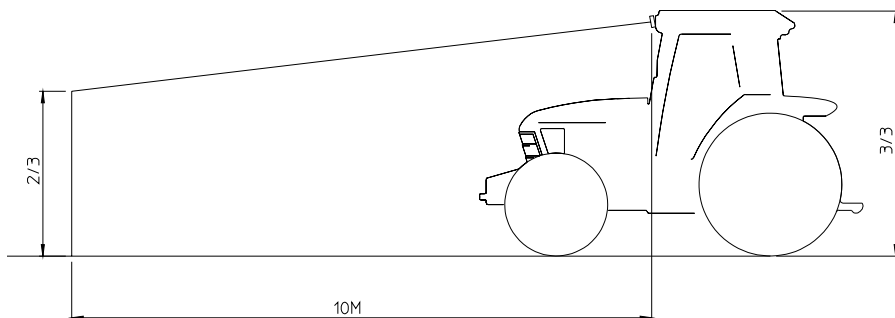

7 Održavanje

- Provjerite svakih 5 do 10 sati rada na traktoru novoga ili popravljana prednjeg podizača jesu li svi vijci još uvijek zategnuti na pravilne zatezne momente i da nema bilo kakvih propuštanja na hidrauličkim vodovima.
- Svakih 450 sati rada provjerite jesu li svi vijci i matice još uvijek zategnuti na pravilne zatezne momente i odsustvo propuštanja na svim hidrauličkim vodovima. Također provjerite stanje svih potrošnih dijelova sustava (nosači ležajeva itd.).



Pogledajte upute za sastavljanje, isporučene vašem trgovcu, za podatke o pravilnim zakretnim momentima.

7.1 Održavanje sustava prednjeg podizača

Podmažite mazalice podiznih cilindara i podiznog okvira (vidi sl. 7.1) svakih 1 do 3 mjeseca, ovisno o intenzitetu korištenja. Koristite kvalitetnu višenamjensku mast.



Uklonite i procesirajte na ekološki način sve viškove masti.

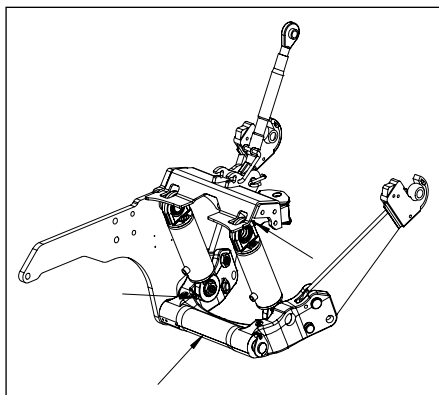

Sl. 7.1: Točke podmazivanja

Kvarovi i popravci

U slučaju kvara ili popravka, uvijek se obratite svom dobavljaču. Popravke smije izvoditi samo dovoljno uvježbano osoblje.

8 Naručivanje dijelova

Pri naručivanju dijelova, obratite se svom dobavljaču. Vaše narudžbe dijelova moraju sadržavati slijedeće podatke:

1. Tip traktora
2. Serijski broj prednjeg podizača i/ili prednjeg PTO sustava
3. Broj dijela prema popisu dijelova koji je dostavljen vašem dobavljaču.

9 Okoliš i odlaganje otpada



Uklonite i procesirajte na ekološki način sve viškove masti. Odložite ulje na ekološki način.

Ako sustav treba rastaviti od traktora, moraju se poštovati svi sigurnosni propisi koji se odnose na uporabu i sastavljanje. Tijekom rastavljanja, svo ulje se mora skupiti i odložiti na ekološki način.

Ako, nakon rastavljanja, sustav treba ponovo kasnije sastavljati, svi hidraulički vodovi i crijeva moraju biti začepljeni na takav način da bi se spriječio ulazak prljavštine u sustav.

Ako se sustav više neće koristiti nakon rastavljanja, hidrauličko ulje i mazivo sa svih hidrauličkih dijelova moraju se odbaciti na ekološki način. Svi potrošni dijelovi se moraju ukloniti i odbaciti na ekološki način.

10 Deklaracija o sukladnosti

ZUIDBERG
FRONTLINE SYSTEMS

EC izjava o sukladnosti

"Izvorna EC izjava"

Ova izjava odnosi se isključivo na stroj u stanju u kojem je stavljen na tržište, uz isključenje svih komponenata koje su naknadno dodane i/ili rada koji je naknadno izveo krajnji korisnik.

Proizvođač

Poduzeće : Zuidberg Techniek BV
Adresa za posjetitelje : Buitenveld 5
Poštanski broj i grad : 8307 DE ENS
Zemlja : Nizozemska
Predstavnik : J.E. Zuidberg

Opis proizvoda

Naziv proizvoda : Prednji podizni uređaj
Opis prednjeg podiznog uređaja : Prednji podizni uređaj montira se na traktor.
Prednji podizni uređaj dizajniran je za montiranje odgovarajućih strojeva i komponenata i za podizanje pomoću uređaja s učvršćivanjem u tri točke
Tipovi : 6 kN, 8 kN, 10 kN, 13 kN, 16 kN, 18 kN, 22 kN, 28 kN, 32 kN, 35 kN, 42 kN, 50 kN i 60 kN.

Mi kao proizvođač prednjeg podiznog uređaja izjavljujemo isključivo na vlastitu odgovornost da je stroj na koji se ova izjava odnosi u skladu sa svim primjenjivim odredbama u **Direktivi za strojeve 2006/42/EG** i sljedećim standardima:

- NEN-EN-ISO 14121-1.
- NEN-EN-ISO 14121-2.
- NEN-EN-ISO 12100-1 (12 / 2003).
- NEN-EN-ISO 12100-2 (12 / 2003).
- NEN-ISO 8759-1 (03 / 1998).

Datum : 18-04-2011
Mjesto : Ens
U ime proizvođača : J.E. Zuidberg
izvršni direktor

Potpis:





Před zahájením používání předního zdvihacího systému si řádně přečtěte informace o jeho instalaci, montáži a údržbě obsažené v této příručce.

CZ

NÁVOD K OBSLUZE

Přední zdvihací systém

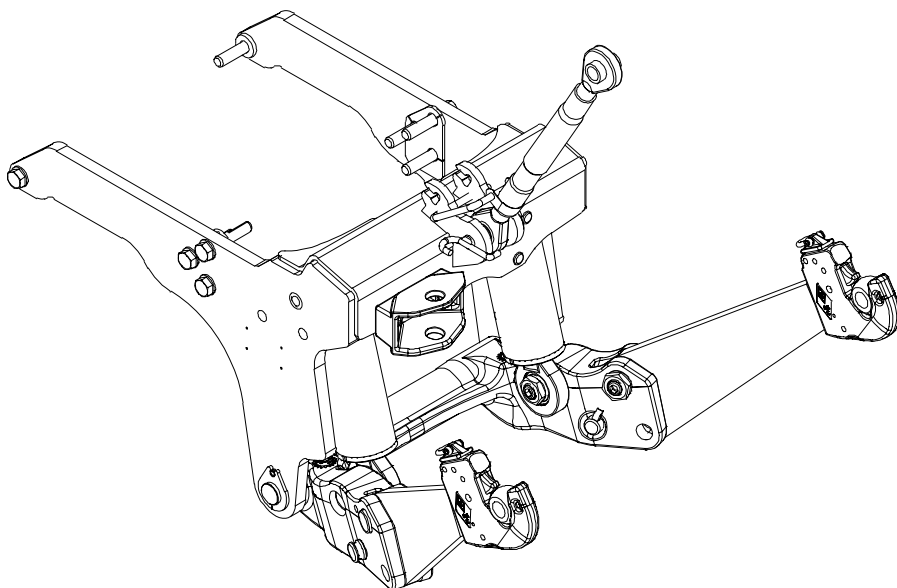

ZUIDBERG

FRONTLINE SYSTEMS

Výrobní číslo:

© 2000-2019 Zuidberg Frontline Systems B.V.

Všechna práva vyhrazena. Žádná část této publikace nesmí být kopírována nebo zveřejněna jakoukoli formou tisku, fotokopírování, kopírování na mikrofilm nebo jakýmkoli jiným způsobem bez předchozího písemného souhlasu společnosti Zuidberg Frontline Systems B.V. Tento zákaz se vztahuje také na výkresy a náčrty.

Společnost Zuidberg Frontline Systems B.V. si vyhrazuje právo změnit používané komponenty bez předchozího nebo přímého upozornění kupujícího. Obsah této příručky může být také změněn bez předchozího upozornění.

Informace o údržbě a o opravách, které nejsou obsaženy v této příručce, získáte od vašeho dodavatele.

Tato příručka byla sestavena s maximální pozorností, ale společnost Zuidberg Frontline Systems B.V. nemůže nést jakoukoli zodpovědnost za případné chyby v tomto dokumentu nebo za důsledky z nich plynoucí.

Obsah

1	Obecné.....	5
1.1	Úvod.....	5
1.2	Úvod.....	5
1.3	Ikony a symboly.....	5
1.4	Označení CE.....	6
1.5	Identifikace předního zdvihacího systému.....	6
1.6	Servis a technická podpora.....	6
2	Bezpečnostní předpisy.....	7
2.1	Obecné.....	7
2.2	Pokyny pro uživatele.....	7
2.3	Uživatelé.....	7
2.4	Nálepky na předním zdvihacím systému.....	8
2.5	Bezpečnostní pravidla.....	8
2.6	Bezpečnostní předpisy.....	9
3	Technické údaje.....	10
3.1	Přední zdvihací systém.....	10
4	Přeprava.....	10
5	Instalace a montáž.....	10
5.1	Bezpečnostní zařízení.....	10
6	Provozní prvky, provoz a používání.....	11
6.1	Přední zdvihací systém.....	11
6.1.1	Hydraulický systém.....	11
6.1.2	Vícenásobný ventil.....	12
6.1.3	Poloha zdvihacích ramen.....	13
6.1.4	Připojení poháněného zařízení.....	14
6.1.5	Odpojení poháněného zařízení.....	15
6.2	Jízda po veřejných komunikacích.....	15
6.3	Přední ovládání.....	16
6.4	Tlakový zásobník a tlakoměr.....	16
6.4.1	Tlakový zásobník a jízda po veřejných komunikacích.....	16
6.5	Používání.....	17
6.5.1	Cíl.....	17
6.5.2	Neoprávněné používání.....	17
6.6	Seřízení světel.....	17
7	Údržba.....	17
7.1	Údržba předního zdvihacího systému.....	18
8	Objednávání náhradních dílů.....	19
9	Životní prostředí a likvidace.....	19
10	Prohlášení o shodě.....	20

1 Obecné

1.1 Úvod

Tento dokument je určen jako referenční příručka pouze pro autorizované uživatele, kteří dokáží používat a udržovat produkt uvedený na přebalu tohoto dokumentu bezpečným způsobem. Uchovejte tuto příručku na předem stanoveném místě, například společně s ostatní dokumentací k vašemu traktoru. Pokud byste tuto příručku ztratili, objednejte si další u vašeho dodavatele.

Tato příručka obsahuje informace o bezpečnosti, technických specifikacích, provozu a o údržbě. Před zahájením používání předního zdvihacího systému si tento dokument řádně přečtěte.

Všechny přední zdvihací systémy vyrobené společností Zuidberg Frontline Systems B.V. byly pečlivě naprojektovány a odpovídají aktuálním evropským normám a označení CE. Částečně z tohoto důvodu není povoleno provádět jakékoli změny na předním zdvihacím systému.

Přední zdvihací systém byl před dodáním řádně zkontrolován.

Opište si číslo předního zdvihacího systému do příslušné kolonky na přebalu tohoto dokumentu tak, abyste jej měli k dispozici v případě, že by došlo k poruše a vy jste potřebovali kontaktovat vašeho dodavatele.

Společnost Zuidberg Frontline Systems B.V. není zodpovědná za žádné škody nebo zranění způsobené v důsledku nedodržování pokynů uvedených v této příručce.

1.2 Úvod

Přední zdvihací systém je určen k tomu, aby k němu bylo připojeno vhodné zařízení. Jakékoli jiné používání bude považováno za nesprávné a tudíž neschválené používání a výrobce za něj v takovém případě neponese žádnou zodpovědnost.

Přední zdvihací systém, který jste si zakoupili, je určen výhradně pro:

Zdvhání strojů a komponentů určených k připojení třibodovým závěsem a k používání s předním zdvihacím systémem. Ale pouze a výhradně až poté, co byl přední zdvihací systém smontován na traktoru, pro který je určen a zatížen zatížením nižším než je maximální povolené zatížení tak, jak je uvedeno na identifikačním štítku.

Informace o tom, jestli je dané zařízení vhodné pro použití s předním zdvihacím systémem, naleznete v uživatelské příručce k danému zařízení. Pečlivě dodržujte pokyny uvedené v uživatelské příručce k takovému zařízení.

Přední zdvihací systém se dodává jako kompletní sada, včetně potřebného montážního materiálu a případných hydraulických komponent.

1.3 Ikony a symboly

Tento dokument obsahuje následující ikony a symboly:



Tip

Návrhy a rady ulehčující provádění příslušných postupů.



Pozor!

Postupy, které mohou v případě nepozorného provádění způsobit zranění osob nebo poškození předního zdvihacího systému nebo okolního prostředí.



Pokyny týkající se životního prostředí

1.4 Označení CE

Přední zdvihací systém byl zkonstruován podle základních požadavků normy o strojním zařízení 98/37/EC a normy EMC 97/23/EC a je proto označen značkou CE. Označení CE znamená, že přední zdvihací systém odpovídá základním požadavkům příslušných evropských norem. Zodpovědnost za označení CE se přestává vztahovat na společnost Zuidberg Frontline Systems B.V. a přechází na kupujícího v případě nesplnění následujících podmínek:

- Přední zdvihací systém smí být používán pouze v souladu s obsahem této uživatelské příručky.
- Původní stav předního zdvihacího systému nesmí být měněn bez písemného souhlasu společnosti Zuidberg Frontline Systems B.V.
- Označení CE se vztahuje pouze na přední zdvihací systém použitý s traktorem, pro který je tento systém určen.
- Je nutné pečlivě dodržovat montážní pokyny.

1.5 Identifikace předního zdvihacího systému

Identifikační štítek na předním zdvihacím systému (obr. 1.1) je připevněn na jedné z bočních desek.

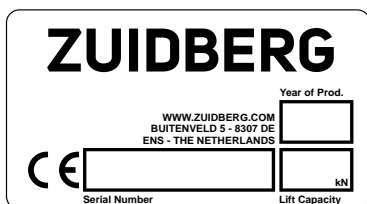

Obr. 1.1: Identifikační štítek předního zdvihacího systému

1.6 Servis a technická podpora

Informace o součástech, údržbě a opravě, které přesahují rozsah tohoto dokumentu, získáte od vašeho dodavatele. Mějte při ruce informace uvedené na identifikačním štítku.

2 Bezpečnostní předpisy

2.1 Obecné

Společnost Zuidberg Frontline Systems B.V. nepřebírá jakoukoli zodpovědnost za jakékoli škody nebo zranění způsobené v důsledku nedodržování bezpečnostních předpisů a pokynů uvedených v tomto dokumentu nebo v důsledku neopatrnosti při používání a udržování dodaného předního zdvihacího systému a příslušných doplňkových zařízení. V závislosti na specifických pracovních podmínkách a na používaných doplňcích může být nutné dodržovat další bezpečnostní pokyny. Pokud byste se setkali při používání předního zdvihacího systému s jakýmkoli potenciálním nebezpečím, okamžitě kontaktujte vašeho dodavatele. Uživatel předního zdvihacího systému je vždy zcela zodpovědný za dodržování místních bezpečnostních předpisů a pravidel.

2.2 Pokyny pro uživatele

Každý, kdo bude pracovat s předním zdvihacím systémem, musí být seznámen s obsahem těchto pokynů pro uživatele a musí pečlivě dodržovat zde uvedené pokyny. Nikdy neměňte pořadí požadovaných kroků.

Tuto příručku je nutné uchovat na předem stanoveném místě poblíž traktoru. Příručka musí být k dispozici uživatelům po celou dobu životnosti předního zdvihacího systému a systému předního pomocného hřídele.

2.3 Uživatelé

S předním zdvihacím systémem může pracovat pouze takový uživatel, který vlastní platný řidičský průkaz pro příslušné vozidlo, pokud tak vyžadují národní zákony. V každém případě musí být uživatel starší 16 let, pokud ovšem místní zákony nestanovují vyšší minimální věk. Nejvyšší věk je vždy rozhodující.

2.4 Nálepky na předním zdvihacím systému

Nálepky na předním zdvihacím systému a na systému předního pomocného hřídele (tabulka 2.1 a obr. 2.1) jsou součástí používaných bezpečnostních opatření. Tyto nálepky je zakázáno překrývat nebo odstraňovat a je nutné je zachovat v čitelném stavu po celou dobu životnosti předního zdvihacího systému. Nečitelné nebo poškozené nálepky je nutné okamžitě vyměnit. Tyto nálepky vám dodá váš dodavatel.

Číslo	Popis	Číslo položky
1	Identifikační štítek	2001865
2	Dotáhněte šrouby	2003975
3	Zakázáno používat	2004643

Tabulka 2.1 Vysvětlení pozičních čísel

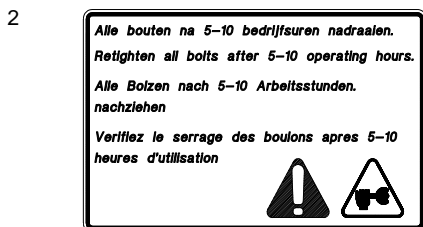
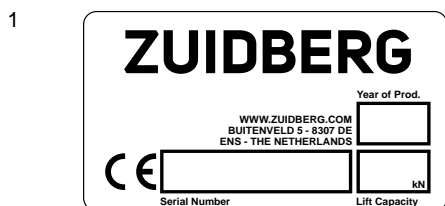

Obr. 2.1: Nálepky

2.5 Bezpečnostní pravidla

- Maximální zatížení přední osy tak, jak je uváděno výrobcem traktoru, nesmí být použitím předního zdvihacího systému přesaženo.
- Je také nutné dodržovat předpisy týkající se minimálního a maximálního zatížení zadní nápravy a tlaku na zadní osu tak, jak je uvádí výrobce. Zajistit se tak dostatečný účinek zadních brzd.

- Neustále je nutné dodržovat pravidla a pokyny uváděné výrobcem traktoru pro jeho používání.
- Maximální zatížení pneumatik tak, jak je uváděno výrobcem pneumatik, nesmí být použitím předního zdvihacího systému přesaženo.
- Je zakázáno se pohybovat poblíž zařízení, když je přední zdvihací systém zdvižen nebo spuštěn.
- Je zakázáno se k systému přibližovat, pokud běží motor traktoru.
- Používáním předního zdvihacího systému nesmí dojít v žádném případě k narušení rovnováhy traktoru.

2.6 Bezpečnostní předpisy

- Nikdy nespustíte traktor v uzavřeném prostoru. Důvodem je nebezpečí vdechnutí výfukových plynů (odstavec 69 Nizozemské normy o bezpečnosti v zemědělství).
- Vždy dodržujte místní předpisy o bezpečnosti práce a ochraně zdraví.
- Před zahájením práce s předním zdvihacím systémem si pečlivě přečtete tuto příručku. Také si řádně přečtete příručku k systému předního pomocného hřídele, pokud je tento systém používán ve spojení s předním zdvihacím systémem.
- Pokud potřebujete zdvihat zařízení s těžištěm nacházejícím se více než 2,5 metru od háků.
- Při připojování zařízení musejí být nasazeny všechny závlačky a všechny blokovací mechanismy musejí být zablokovány.
- Před zahájením práce na instalaci musí být motor traktoru vypnutý a přední zdvihací systém musí být spuštěn do nejnižší polohy.
- Po dobu, kdy někdo pracuje na instalaci je zakázáno zapínat přední zdvihací systém.
- Je zakázáno pokračovat v instalaci, pokud se objeví nějaké nedostatky.
- Vícenásobný ventil používejte pouze tehdy, když je přední zdvihací systém ve spuštěné poloze, nebo pokud je zařízení na zemi.
- Je zakázáno používat spojky vícenásobného ventilu, ke kterým je připojen přední zdvihací systém, s jinými zařízeními (tento pokyn neplatí, pokud je přední zdvihací systém připevněn pomocí spojky).
- Je zakázáno jakýmkoli způsobem vyřazovat z provozu páky nebo přepínače.
- Pokud potřebujete opustit traktor na kratší či delší dobu, vždy spusťte přední zdvihací systém do nejnižší možné polohy a vypněte motor traktoru.
- Před složením zdvihacích ramen zvedněte přední zdvihací systém do nejvyšší možné polohy.
- Vždy zdvihněte přední zdvihací systém do nejvyšší možné polohy před vyjetím s traktorem na veřejnou komunikaci (viz také kapitola 6.2) a umístěte vícenásobný ventil a zdvihací ramena do přepravní polohy (viz také odstavec 6.1.2).
- Před opuštěním traktoru nebo před zahájením práce na zařízení připojeném k přednímu zdvihacímu systému vždy vypněte systém předního pomocného hřídele, počkejte, až se zařízení přestane otáčet, spusťte přední zdvihací systém do nejnižší možné polohy a vypněte motor traktoru.
- Údržbu a opravy smějí provádět pouze dostatečně proškolené osoby.
- Nikdy se nepokoušejte najít nebo ucpat netěsnosti v hydraulickém systému prsty. Olej pod vysokým tlakem může snadno proniknout oblečením a kůží a způsobit vážná zranění.
- Údržbu a opravy hydraulické části předního zdvihacího systému lze provádět pouze tehdy, když je celý hydraulický okruh předního zdvihacího systému bez tlaku (včetně možného tlakového zásobníku, vždy přepněte vícenásobný ventil do dvojité polohy!). Postup vypnutí tlaku příslušným ventilem naleznete v popisu traktoru.

3 Technické údaje

3.1 Přední zdvihací systém

Síla zdvihu:	Maximální síla zdvihu předního zdvihacího systému na hácích je uvedena na identifikačních štítcích předního zdvihacího systému.
Provozní tlak hydraulického systému. (jako základ pro sílu zdvihu, záleží na hydraulice traktoru)	Přibližně 180-200 [bar]
Maximální tlak hydraulického systému předního zdvihacího systému	220 [bar]

4 Přeprava

Přepravu předního zdvihacího systému můžeme rozdělit na přepravu již sestavného systému na traktor a přepravu ještě nesmontovaného systému.

Informace o přepravě již smontovaného předního zdvihacího systému naleznete v kapitole 6.2.

Při přepravě samostatného předního zdvihacího systému nebo jeho součástí vždy používejte paletu nebo podobný způsob přepravy. Díly určené pro přepravu a paletu je nutné spojit takovým způsobem, který zabrání pohybu, převrácení nebo pádu těchto dílů při pohybu palety.

5 Instalace a montáž

Přední zdvihací systém je nutné nainstalovat podle instalační příručky dodané prodejci. Montáž musejí provádět dostatečně vyškolené osoby prodejce. Při montáži je nutné dodržovat všechna bezpečnostní opatření nutná pro zachování bezpečného pracovního prostředí.

5.1 Bezpečnostní zařízení

Osoby pracující na instalaci a montáži musejí být vybaveny příslušnými pomůckami osobní ochrany. Mezi pomůcky osobní ochrany patří, mimo jiné, následující:

- Ochranná obuv
- Rukavice
- Ochrana sluchu (např. při broušení)
- Ochranné brýle
- Pracovní oblečení
- Ohnivzdorné oblečení při svařování a broušení

Při přesouvání a zdvihání předního zdvihacího systému nebo jeho součástí je nutné všechny díly připevnit nebo upevnit tak, aby v žádném případě nemohlo nastat nebezpečí pádu nebo posunutí těchto dílů.

Pokud je v průběhu montáže nutné provést svařování nebo broušení, mohou být tyto činnosti prováděny pouze v místnosti, která je zabezpečena před vznikem požáru. Všechny díly musejí být zakryty takovým způsobem, aby nemohlo dojít k jejich poškození.

Při svařování je nutné odpojit baterii a montáž musí být prováděna za odstraňování nebezpečných plynů.

Podlaha pracovní místnosti musí být rovná a v místnosti musí být dostatek místa pro bezpečnou práci.

Zařízení musejí být vhodná pro příslušnou aplikaci.



POZOR: Při zdvihání předního zdvihacího systému může dojít k rozevření zdvihacích ramen!

6 Provozní prvky, provoz a používání

6.1 Přední zdvihací systém

Při používání předního zdvihacího systému společně se systémem předního pomocného hřídele si řádně přečtete pokyny týkající se zapínání a vypínání systému předního pomocného hřídele uvedené v příslušné příručce.

6.1.1 Hydraulický systém

Zkontrolujte, jestli je přední zdvihací systém připojen k hydraulickému systému traktoru.



Před zapojením je nutné rychlospojky očistit.



Hydraulický systém je povoleno zapojovat a rozpojovat pouze tehdy, když je přední zdvihací systém spuštěn do nejnižší polohy a motor traktoru je vypnut.

6.1.2 Vícenásobný ventil

Vícenásobný ventil používejte pouze tehdy, když je přední zdvihací systém ve spuštěné poloze, nebo pokud je zařízení na zemi.



Je zakázáno používat rychlospojky vícenásobného ventilu, ke kterému je přední zdvihací systém připojen, s jakýmkoli jinými zařízeními (viz také kapitola 2.4, nálepka 3). Pokud je přední zdvihací systém připojen pomocí rychlospojek, tento pokyn neplatí.

Pomocí vícenásobného ventilu (obr. 6.1 až 6.3) lze přední zdvihací systém nastavit do tří různých poloh:

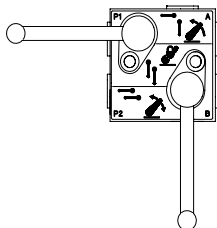

Obr. 6.1: Přední zdvihací systém v samostatném provozu

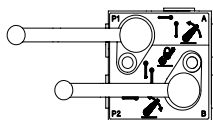

Obr. 6.2: Přední zdvihací systém v dvojitěm provozu

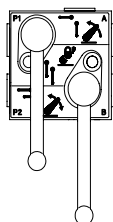

Obr. 6.3: Přední zdvihací systém uzamčen (přepravní poloha)

6.1.3 Poloha zdvihacích ramen

Zdvihací ramena lze nastavit do tří různých poloh.

Poloha I: Pohyblivá poloha, zdvihací ramena se mohou pohybovat vertikálním směrem nezávisle na sobě (obr. 6.4).

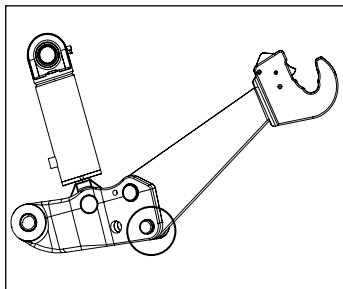

Obr. 6.4: Pohyblivá poloha

Poloha II: Pevná poloha (obr. 6.5).

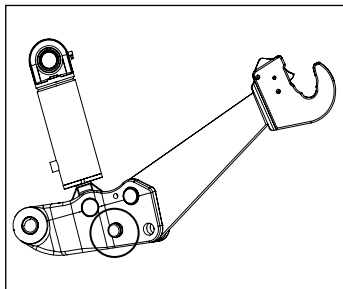

Obr. 6.5: Pevná poloha

Poloha III: Složená, neboli přepravní poloha.

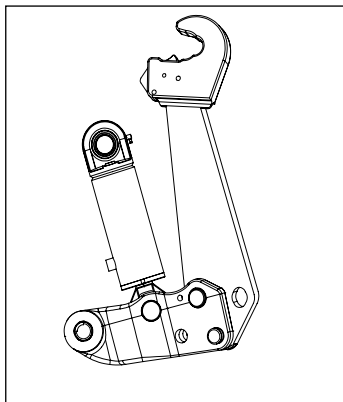

Před složením zdvihacích ramen zvedněte přední zdvihací systém do nejvyšší možné polohy

Při vytahování závlačky podržte zdvihací rameno, abyste zabránili poškození; jinak zdvihací rameno spadne.

Dbejte na to, aby byly nainstalovány všechny bezpečnostní svorky.

Zvedněte obě zdvihací ramena do stejné polohy.

Obr. 6.6: Přepravní poloha

6.1.4 Připojení poháněného zařízení

- Nasadte koule na kolíky zařízení. Označení kategorie na háčích musí odpovídat používaným koulím.
- Nyní připojte poháněné zařízení.
- Zkontrolujte, jestli jsou koule na svém místě, viz obr. 6.9.
- Připojte horní kloub



Horní kloub může být uzamčen proti otáčení – způsob uzamčení záleží na typu kloubu.

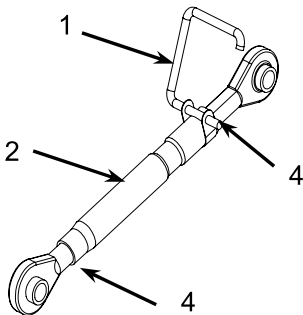

Obr. 6.7: horní kloub

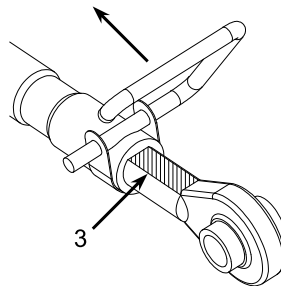

Obr. 6.8: uzamčení čepu

Postup seřízení horního kloubu zobrazeného na obrázku 6.7:

- Povolte zamykací rukojeť (1) otočením tak, aby svírala pravý úhel s trubicí horního kloubu (2)
- Nastavte správnou délku horního kloubu. Pokud žlábek (4) na tyči se závitem vyjede z trubky horní tyče, byla dosažena maximální délka.
- Pokud chcete horní kloub znovu uzamknout, je nutné položit plochou stranu tyče se závitem (3) pod rukojeť zamykání (1). Potom otočte rukojeť zamykání, dokud se nebude dotýkat trubice horního kloubu (2).

PŘI PROVOZU JE VŽDY NUTNÉ HORNÍ KLOUB ZAMKNOUT!

- Nasadte všechny bezpečnostní svorky.

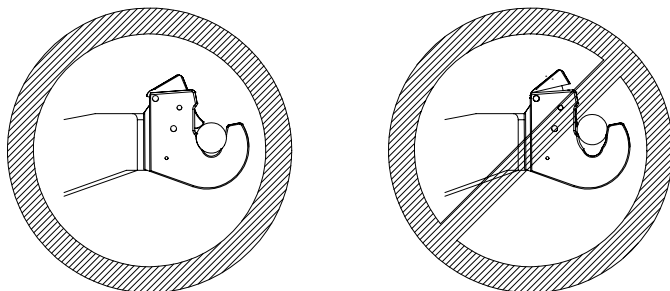

Obr. 6.9: Uzamčení koulí

6.1.5 Odpojení poháněného zařízení

Používejte pevný povrch, na kterém může odpojené zařízení zůstat stabilně stát. V případě potřeby použijte nějaký stojan.



- Spouštějte přední zdvihací systém tak dlouho, dokud se zařízení nedostane na zem.
- Dávejte pozor, aby na horní kloub nebyl vyvíjen žádný tah. V případě potřeby před odpojením upravte délku horního kloubu. Odpojte horní kloub.
- Vytáhněte zámky (levý a pravý) háků.
- Ještě víc spusťte přední zdvihací systém. Zařízení je nyní zcela odpojeno.

6.2 Jízda po veřejných komunikacích

Při jízdě po veřejných komunikacích dodržujte všeobecné bezpečnostní předpisy, viz také kapitola 2.5 a 2.6.

Před najetím na veřejnou komunikaci vždy zdvihněte přední zdvihací systém do nejvyšší možné polohy (používání tlakového zásobníku viz také odstavec 6.4.1). Při jízdě po veřejné komunikaci vždy nastavte vícenásobný ventil do přepravní polohy (viz také odstavec 6.1.2).

Při jízdě po veřejné komunikaci bez připojeného poháněného zařízení musíte složit zdvihací ramena do přepravní polohy. Tento postup naleznete v kapitole 6.1.3. Na mnoha modelech můžete umístit horní kloub podle obrázků 6.10 a 6.11. U ostatních modelů je nutné při jízdě bez připojeného zařízení horní kloub odpojit.



Obr. 6.10: model 1

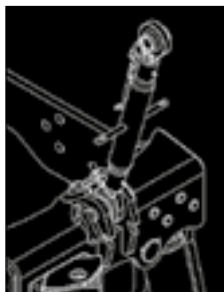

Obr. 6.11: model 2

6.3 Přední ovládání

Mnoho zdvihacích systémů je vybaveno standardním ovládáním v přední části traktoru. Pomocí tohoto ovládání lze zařízení připojovat a odpojovat ještě snáze.

Přední ovládání lze používat pouze tehdy, když je zatažená parkovací brzda traktoru!



Při používání předního ovládání zajistěte, aby měl operátor dostatek místa a nemohla tak nastat nebezpečná situace. Pokud si nejste jisti, tak nepoužívejte přední ovládání, ale použijte standardní ovládání v kabině.

6.4 Tlakový zásobník a tlakoměr

Se systémem si můžete také zakoupit tlakový zásobník a tlakoměr. Tlakový zásobník a tlakoměr je nutné nainstalovat podle instalační příručky dodané prodejci.

Tlakový zásobník obsahuje plyn a olej pod vysokým tlakem. Před odmontováním tlakového zásobníku za účelem údržby vypněte tlak v celém hydraulickém systému, ke kterému je tlakový zásobník připojen.



Pokud traktor nebo zdvihací systém nebudete delší dobu používat nebo pokud je motor traktoru vypnut, spusťte přední zdvihací systém. Pokud chcete zabránit poškození tlakového zásobníku **NEPARKUJTE** traktor se zdvihacím systémem v nejvyšší poloze a s tlakovým zásobníkem pod tlakem.

Uživatel si musí pamatovat, že tlumící účinek tlakového zásobníku se snižuje se vzrůstajícím zatížením předního zdvihacího systému.

6.4.1 Tlakový zásobník a jízda po veřejných komunikacích

Při převážení zařízení pomocí předního zdvihacího systému vybaveného tlakovým zásobníkem nezdvíhejte zvedací systém do nejvyšší polohy (nechte tam prostor několik milimetrů), aby se zajistilo optimální fungování tlakového zásobníku.

6.5 Používání

6.5.1 Cíl

Přední zdvihací systém, který jste si zakoupili, je určen výhradně pro:

Zdvihání strojů a komponentů určených k připojení tříbodovým závěsem a k používání s předním zdvihacím systémem. Ale pouze a výhradně až poté, co byl přední zdvihací systém smontován na traktoru, pro který je určen a který má maximální povolené zatížení takové, jaké je uvedeno na identifikačním štítku.

6.5.2 Neoprávněné používání

Jakékoli používání odlišné od používání uvedeného v odstavci 6.5.1 je považováno za nesprávné používání a je tedy přísně zakázáno.

Mezi nesprávné používání patří:

- Zdvihání jakýchkoli komponent bez použití tříbodového závěsu zdvihacího systému.
- Přesouvání nebo přeprava lidí jakýmkoli způsobem pomocí předního zdvihacího systému nebo zařízení připevněného k přednímu zdvihacímu systému.
- Používání jeřábu na předním zdvihacím systému.

6.6 Seřízení světel

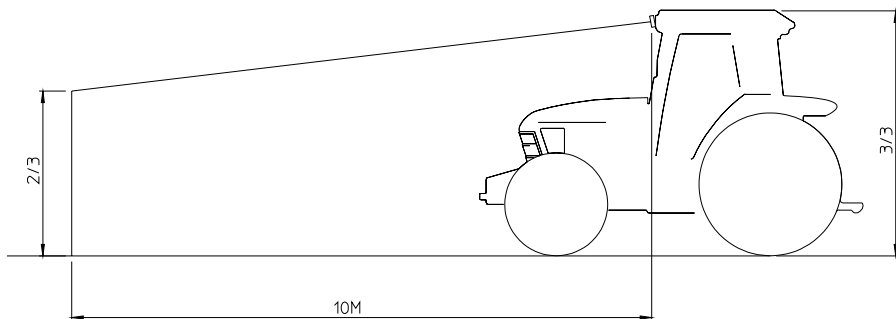

7 Údržba

- Každých 5 až 10 provozních hodin kontrolujte nový nebo opravený přední zdvihací systém, jestli jsou správně dotaženy všechny šrouby a jestli hydraulický systém těsní.
- Každých 450 provozních hodin zkontrolujte, jestli jsou všechny šrouby a matky správně dotaženy a jestli hydraulický systém těsní. Také zkontrolujte stav všech pohyblivých součástí systémů (ložisek, atd.).



Správné momenty utažení naleznete v pokynech k montáži, které má váš dodavatel.

7.1 Údržba předního zdvihacího systému

Každý měsíc až tři měsíce promažte maznice zdvihových válců a zdvihací rám (viz obr. 7.1) – záleží na intenzitě používání. Používejte kvalitní víceúčelové mazivo.



Odpusťte a ekologickým způsobem zlikvidujte přebytečné mazivo.

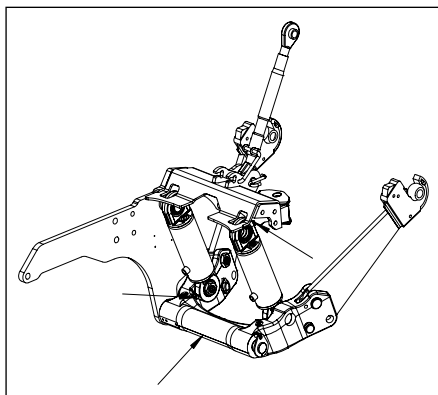

Obr. 7.1: Body pro mazání

Poruchy a opravy

V případě poruchy nebo nutné opravy vždy kontaktujte prodejce. Opravy mohou provádět pouze dostatečně vyškolené osoby.

8 Objednávání náhradních dílů

Náhradní díly objednávejte u vašeho prodejce. Vaše objednávka náhradních dílů musí obsahovat následující informace:

1. Typ traktoru
2. Výrobní číslo předního zdvihacího systému nebo systému předního pomocného hřídele
3. Číslo dílu podle seznamu náhradních dílů, který má váš prodejce.

9 Životní prostředí a likvidace



Odpustte a ekologickým způsobem zlikvidujte přebytečné mazivo. Olej likvidujte ekologicky šetrným způsobem.

Pokud je nutné odmontovat systém z traktoru, je nutné dodržovat všechna bezpečnostní opatření a pokyny platné pro montáž a používání. Při demontáži je nutné veškerý olej shromáždit a zpracovat způsobem šetrným k životnímu prostředí.

Pokud plánujete, že po demontáži budete systém znovu sestavovat někdy v budoucnosti, je nutné zaslepit všechny hydraulické spoje a hadice, aby se do systému nedostaly nečistoty.

Pokud systém po demontáži již nebudete používat, je nutné hydraulický olej a mazivo z veškerých hydraulických součástí zlikvidovat způsobem šetrným k životnímu prostředí. Všechny díly je nutné odstranit a zlikvidovat způsobem šetrným k životnímu prostředí.

10 Prohlášení o shodě

ZUIDBERG
FRONTLINE SYSTEMS

Prohlášení o shodě EC

"Původní prohlášení EC"

Toto prohlášení se týká výhradně stroje ve stavu, ve kterém byl dodán na trh, s výjimkou jakékoliv součástí, která byla namontována následně, nebo práce provedené následovně koncovým uživatelem.

Výrobce

Společnost : Zuidberg Techniek BV
Návštěvní adresa : Buitenveld 5
PSČ a město : 8307 DE ENS
Země : Nizozemí
Zástupce : J.E. Zuidberg

Popis výrobku

Název výrobku : Přední pákovi
Popis předního pákovi : Přední pákovi je určeno k montáži na traktor.
Přední pákovi je určeno pro připojení vhodných strojů a součástí, a pro zvedání prostřednictvím tříbodového pákovi
Typy : 6 kN, 8 kN, 10 kN, 13 kN, 16 kN, 18 kN, 22 kN, 28 kN, 32 kN, 35 kN, 42 kN, 50 kN a 60 kN.

My, výrobce předního pákovi, prohlašujeme výhradně na svou vlastní odpovědnost, že stroj, kterého se toto prohlášení týká, je ve shodě s platnými ustanoveními **Směrnice o strojním zařízení 2006/42/EG** a následujícími normami:

- NEN-EN-ISO 14121-1.
- NEN-EN-ISO 14121-2.
- NEN-EN-ISO 12100-1 (12 / 2003).
- NEN-EN-ISO 12100-2 (12 / 2003).
- NEN-ISO 8759-1 (03 / 1998).

Datum : 18-04-2011
Místo : Ens
Jménem výrobce : J.E. Zuidberg
Generální ředitel

Podpis:





Enne frontaaltõstesüsteemi kasutamist lugege hoolikalt käesolevas kasutusjuhendis paigaldamise, monteerimise ja hoolduse kohta toodud teavet.

KASUTUSJUHEND

EE

Frontaaltõstesüsteem

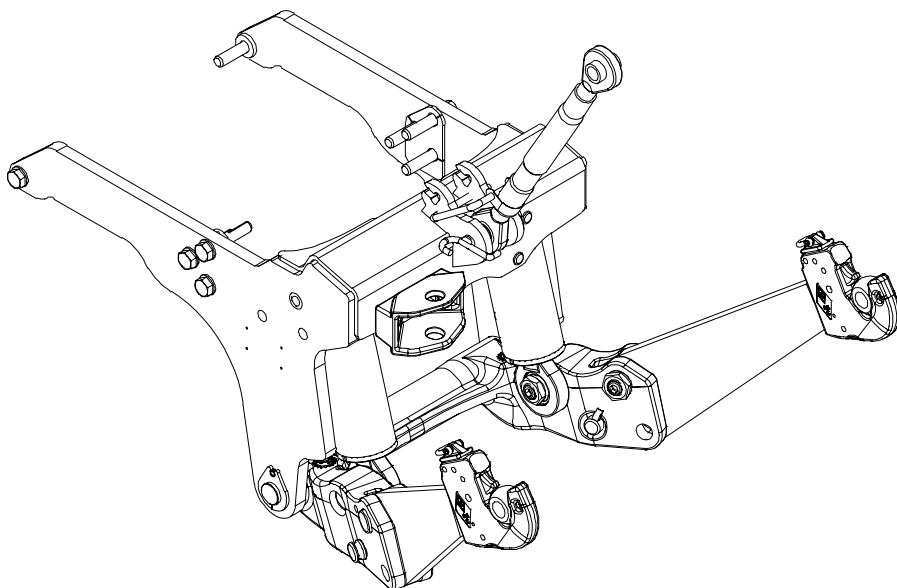

ZUIDBERG

FRONTLINE SYSTEMS

Seerianumber:

© 2000-2019 Zuidberg Frontline Systems B.V.

Kõik õigused kaitstud. Käesoleva trükise mistahes osade paljundamine ja/või avaldamine mistahes viisil trükise, fotokoopia, mikrofilmi või igal muul kujul on keelatud ilma Zuidberg Frontline Systems B.V. eelneva kirjaliku nõusolekuta. See kehtib ka jooniste ja skeemide kohta.

Zuidberg Frontline Systems B.V. jätab endale õiguse teha komponentides muudatusi mistahes ajal ilma ostjat sellest eelnevalt või otseselt teavitamata. Samuti on võimalik muudatuste tegemine käesolevas juhendis ilma sellest ette teatamata.

Käesolevas juhendis mittekäsitletud hooldustööde või remondi küsimustes pöörduge oma tarnija poole.

Käesolev juhend on koostatud ülimalt hoolikusega, kuid siiski ei võta Zuidberg Frontline Systems B.V. endale vastutust selles dokumendis leiduvate võimalike vigade või nende tagajärgede eest.

Innhold

1	Üldosa.....	5
1.1	Eessõna.....	5
1.2	Sissejuhatus.....	5
1.3	Ikoonid ja tähised.....	5
1.4	CE märgistus.....	6
1.5	Frontaaltöstesüsteemi identifitseerimine.....	6
1.6	Teenindus ja tehniline tugi.....	6
2	Ohutuseeskirjad.....	7
2.1	Üldosa.....	7
2.2	Kasutusjuhised.....	7
2.3	Kasutajad.....	7
2.4	Frontaaltöstesüsteemil asuvad kleeibised.....	8
2.5	Ohutusreeglid.....	8
2.6	Ohutuseeskirjad.....	9
3	Tehnilised andmed.....	10
3.1	Frontaaltöstesüsteem.....	10
4	Transportimine.....	10
5	Paigaldamine ja monteerimine.....	10
5.1	Kaitsevahendid.....	10
6	Juhtseadised, käitamine ja kasutamine.....	11
6.1	Frontaaltöstesüsteem.....	11
6.1.1	Hüdroühendused.....	11
6.1.2	Multiklapp.....	12
6.1.3	Töstehoobade asend.....	13
6.1.4	Tööseadme ühendamine.....	14
6.1.5	Tööseadme lahtiühendamine.....	15
6.2	Üldkasutatavatel teedel sõitmine.....	15
6.3	Eestpoolt käitamine.....	16
6.4	Aku ja rõhumõõdik.....	16
6.4.1	Aku ja üldkasutatavatel teedel sõitmine.....	16
6.5	Kasutus.....	17
6.5.1	Eesmärk.....	17
6.5.2	Mittelubatud kasutus.....	17
6.6	Tulede reguleerimine.....	17
7	Hooldus.....	17
7.1	Frontaaltöstesüsteemi hooldus.....	18
8	Osade tellimine.....	19
9	Keskfond ja kõrvaldamine.....	19
10	Vastavusdeklaratsioon.....	20

1 Üldosa

1.1 Eessõna

Käesolev dokument kujutab endast teatmikku volitatud kasutajatele, kes on suutelised ohutult kasutama selle dokumendi kaanel nimetatud toodet. Hoidke juhendit kindlas kohas, näiteks koos oma traktori teiste dokumentidega. Juhendi kaotamisel tellige oma tarnijalt uus eksemplar.

Juhend sisaldab teavet ohutuse, tehniliste andmete, kasutamise ja hoolduse kohta. Enne frontaaltöstesüsteemi kasutamist lugege hoolikalt käesolevat dokumenti.

Kõik Zuidberg Frontline Systems B.V. frontaaltöstesüsteemid on hoolikalt konstrueeritud ja vastavad kehtivatele Euroopa direktiividele ja CE märgistusele. Nii sel kui muudel põhjustel ei ole muudatušte tegemine frontaaltöstesüsteemis lubatud.

Frontaaltöstesüsteemi on enne tarnimist hoolikalt kontrollitud.

Rikke korral oma tarnija poole pöördumiseks kirjutage selle frontaaltöstesüsteemi seerianumber selleks ettenähtud kohta käesoleva dokumendi kaanel.

Zuidberg Frontline Systems B.V. ei vastuta ega kanna vastutust käesolevas juhendis toodud juhiste eiramisest põhjustatud mistahes kahjustuste või vigastuste eest.

1.2 Sissejuhatus

Frontaaltöstesüsteem on ette nähtud sellega sobivate seadmete ühendamiseks. Mistahes muud kasutust loetakse ebaõigeks ning see ei ole lubatud, samuti ei vastuta valmistaja selle tagajärgede eest.

Teie ostetud frontaaltöstesüsteem on konstrueeritud eranditult:

Frontaaltöstesüsteemiga ühendamiseks ja kasutamiseks konstrueeritud masinate ja komponentide tõstmiseks kolmpunktriputuse abil. Kuid ainult ja eranditult pärast frontaaltöstesüsteemi monteerimist traktoril, mille jaoks see oli konstrueeritud ning nimeplaadil näidatud maksimaalset lubatavat koormust mitteületava koormusega.

Lisainfot antud varustuse sobivuse kohta frontaaltöstesüsteemiga kasutamiseks leiate vastavate seadmete kasutusjuhendist. Järgige hoolikalt antud varustuse kasutusjuhendit.

Frontaaltöstesüsteem tarnitakse täiskomplektina koos kogu vajaliku monteerimismaterjali ning hüdrokomponentiga, nende olemasolul.

1.3 Ikoonid ja tähised

Dokumendis kasutatakse järgmisi ikoone ja tähiseid:



Nõuanne

Soovitused ja nõuanded antud protseduuri lihtsustamiseks.



Ettevaatust!

Ettevaatamatul teostamisel kehalisi vigastusi ja/või frontaaltöstesüsteemi, ümbruse või keskkonna kahjustusi põhjustada võivad protseduurid.



Keskkonnavaline juhis

1.4 CE märgistus

Antud frontaaltöstesüsteem on konstrueeritud vastavalt masinate direktiivi 98/37/EÜ ja EMC direktiivi 97/23/EÜ põhinõuetele ning kannavad seetõttu CE märgistust. CE märgistus tähendab, et antud frontaaltöstesüsteem vastab kohalduvate Euroopa direktiivide põhinõuetele. Järgmiste tingimuste mittetäitmisel tühistub Zuidberg Frontline Systems B.V. jaoks CE märgistusega kaasnev vastutus ja kandub üle ostjale:

- Frontaaltöstesüsteemi on lubatud kasutada ainult vastavalt käesolevas kasutusjuhendis toodud juhistele.
- Frontaaltöstesüsteemi esialgset seisundit ei tohi muuta ilma Zuidberg Frontline Systems B.V.kirjaliku nõusolekuta.
- CE märgistus kohaldub ainult frontaaltöstesüsteemile koos traktoriga, mille jaoks see oli konstrueeritud.
- Monteerimisjuhiseid tuleb hoolikalt järgida.

1.5 Frontaaltöstesüsteemi identifitseerimine

Frontaaltöstesüsteemi andmeplaat (joon. 1.1) on kinnitatud ühele küljplaadist.

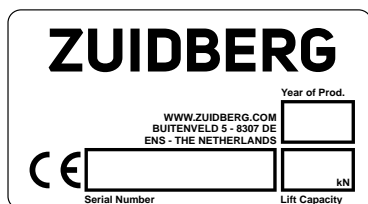

Joon. 1.1: frontaaltöstesüsteemi andmeplaat

1.6 Teenindus ja tehniline tugi

Käesolevas dokumendis mittekäsitletud varuosade ning teenindus- või remonditööde osas pöörduge oma tarnija poole. Hoidke andmeplaadil toodud andmeid käepärast.

2 Ohutuseeskirjad

2.1 Üldosa

Zuidberg Frontline Systems B.V. ei võta endale ega kanna mistahes vastutust käesolevas dokumendis toodud eeskirjade või juhiste mitte (range) järgimise või hooletuse poolt tarnitud frontaaltöstesüsteemi ja kaasasolevate tarvikute, nende olemasolul, kasutamisel põhjustatud kahjustuste ja vigastuste eest. Olenevalt konkreetsetest töötingimustest ja kasutatavatest lisaseadmetest võib osutuda vajalikuks täiendavate ohutuseeskirjade kohaldamine. Võimaliku ohu ilmnemisel frontaaltöstesüsteemi kasutamisel pöörduge viivitamatult oma tarnija poole. Frontaaltöstesüsteemi kasutaja vastutab alati täielikult kohalike ohutusjuhiste ja -reeglite järgimise eest.

2.2 Kasutusjuhised

Kõik antud frontaaltöstesüsteemil või sellega töötavad isikud peavad olema tutvunud käesoleva kasutusjuhendiga ning hoolikalt järgima siintoodud juhiseid. Ärge kunagi muutke nõutavate toimingute järjekorda.

Käesolevat juhendit tuleb hoida kindlas kohas traktori lähedal, et see oleks kasutajatele kättesaadav frontaaltöstesüsteemi ja frontaalse PTO-süsteemi kogu tööea kestel.

2.3 Kasutajad

Riikliku seadusandluse nõudmisel peab kasutajal frontaaltöstesüsteemi kasutamiseks olema kehtiv juhiluba antud sõiduki jaoks. Kõikidel juhtudel peab kasutaja olema vähemalt 16 aasta vanune, kui kohalik seadusandlus ei nõua kõrgemat miinimumvanust. Alati tuleb kohaldada suurimat vanust.

2.4 Frontaaltöstesüsteemil asuvad kleebised

Frontaaltöstesüsteemi ja PTO kleebised (tabel 2.1 ja joon. 2.1) kujutavad endast osa rakendatavatest ohutusmeetmetest. Neid ei tohi katta ega eemaldada ning need peavad olema kohal ja loetavad frontaaltöstesüsteemi kogu tööea vältel. Vahetage või taastage mitteloetavad või kahjustatud kleebised viivitamatult. Need kleebised on saadaval teie tarnija juures.

Number	Kirjeldus	Artikli number
1	Andmeplaat	2001865
2	Poltide pingutamine	2003975
3	Kasutuskeeld	2004643

Tabel 2.1 Järjenumbrite selgitus

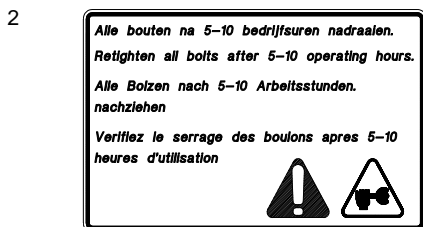
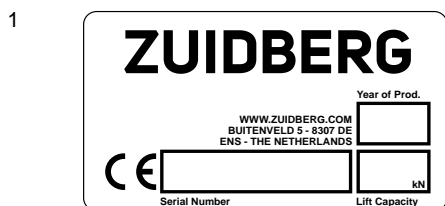

Joon. 2.1: kleebised

2.5 Ohutusreeglid

- Frontaaltöstesüsteemi kasutamisel ei tohi ületada traktori valmistaja poolt näidatud esisilla maksimaalkoormust.
- Alati tuleb järgida eeskirju tagasilla miinimum- ja maksimumkoormuse ning tagasilla surve kohta vastavalt valmistaja näidatud andmetele. See on vajalik tagapidurite nõuetekohase töö tagamiseks.

- Alati tuleb järgida traktori valmistaja poolt määratud reegleid ja eeskirju traktori kasutamisel.
- Frontaaltöstesüsteemi kasutamisel ei tohi ületada rehvalmistaja poolt näidatud rehvide maksimaalkoormust.
- Frontaaltöstesüsteemi tõstmisel või langetamisel on seadme läheduses viibimine keelatud.
- Traktori töötava mootori korral on seadme läheduses viibimine keelatud.
- Frontaaltöstesüsteemi kasutamine ei tohi mitte kuidagi rikkuda traktori tasakaalu.

2.6 Ohutuseeskirjad

- Ärge kunagi käivitage traktorit suletud ruumis. Seoses heitgaasi sissehingamise ohuga (art. 69 Taani põllumajanduse tööohutuse direktiivis).
- Õnnetusjuhtumite vältimiseks järgige alati kohalikke ohutuseeskirju.
- Enne frontaaltöstesüsteemil või sellega töö alustamist lugege hoolikalt käesolevat kasutusjuhendit. Selle kasutamisel või rakendamisel koos frontaaltöstesüsteemiga lugege samuti frontaalse PTO-süsteemi kasutusjuhendit.
- Vajadusel tõsta tööseadmeid, mille raskuse jääd konksudest üle 2,5 meetri väljapoole või külgsuunas, pöörduge oma tarnija poole.
- Tööseadmete ühendamisel tuleb kõik lukkühendid kinnitada ja lukustusmehhanismid lukustada.
- Enne tööde alustamist seadmel peab traktori mootor olema välja lülitatud ja frontaaltöstesüsteem kõige madalamasse asendisse langetatud.
- Tööde teostamise ajal seadmel on frontaaltöstesüsteemi sisselülitamine keelatud.
- Mittetöökorras seadmega töötamine on keelatud.
- Kasutage multiklappi ainult siis, kui tõsteseade on kõige madalamas asendis või kui tõsteseade maapinnale toetub.
- Keelatud on kasutada tõsteseadme ühendamiseks kasutatava multiklapi kiirliideseid teiste seadmete jaoks (see ei kehti juhul, kui tõsteseade on ühendatud kiirliidese abil).
- Keelatud on mistahes vahenditega piirata kangide ja/või lülite liikumist.
- Traktori juurest lühemaks või pikemaks ajaks lahkumisel langetage frontaaltöstesüsteem selle kõige madalamasse asendisse ja lülitage traktori mootor välja.
- Enne tõstehoobade kokkupööramist tõstke frontaaltöstesüsteem kõige ülemisse asendisse.
- Enne traktoriga üldkasutatavale teele sõitmist tõstke frontaaltöstesüsteem alati selle kõige ülemisse asendisse (vt samuti lõik 6.2) ning seadke multiklapp ja tõstehoovad transpordiasendisse (vt samuti lõik 6.1.2.).
- Enne traktori juurest lahkumist või töö alustamist frontaaltöstesüsteemiga ühendatud tööseadmel lülitage frontaalne PTO alati välja ja oodake, kuni tõsteseade pöörlemise lõpetab, seejärel langetage frontaaltöstesüsteem selle kõige madalamasse asendisse ning lülitage traktori mootor välja.
- Hooldus- ja remonditööd tohib teostada ainult piisava ettevalmistusega personal.
- Ärge kunagi kasutage sõrmi hüdrostsüsteemi võimalike lekete leidmiseks või sulgemiseks. Kõrge surve all õli võib kergesti läbi riiete või naha tungida ning tõsiseid vigastusi põhjustada.
- Hooldus- ja remonditööde teostamisel frontaaltösteseadme hüdrostsüsteemis peab frontaaltösteseadme kogu hüdrostsüsteem olema rõhu alt vabastatud (sh ka võimalik aku, lülitage multiklapp alati kahepoolsesse asendisse!). Antud klapi rõhu alt vabastamist vt traktori kirjeldusest.

3 Tehnilised andmed

3.1 Frontaaltöstesüsteem

Töstevõime:	Frontaaltöstesüsteemi maksimaalne töstevõime konksudel on näidatud frontaaltöstesüsteemi andmeplaadil.
Hüdrostsüsteemi töörõhk. (töstevõime baasina onoleb see traktori hüdrostsüsteemist)	U 180-200 [baari]
Maksimaalne rõhk frontaaltöstesüsteemi hüdrostsüsteemis.	220 [baari]

4 Transportimine

Frontaaltöstesüsteemi transportimist võib jagada juba traktorile monteeritud seadme transportimiseks ja veel monteerimata seadme transportimiseks.

Juba monteeritud frontaaltöstesüsteemi transportimist vt lõigust 6.2.

Eraldi frontaaltöstesüsteemi või selle osade transportimiseks kasutage alati kaubaalust või muid sarnaseid sobivaid vahendeid. Transportimisele kuuluvad osad tuleb alusega ühendada viisil, mis väldib osade liikumise ning nende ümber- või allakukkumise ohtu aluse teisaldamisel.

5 Paigaldamine ja monteerimine

Frontaaltöstesüsteemi paigaldamisel tuleb järgida diilerile saadetavat paigaldusjuhendit. Monteerimist peab teostama diileri piisava ettevalmistusega personal. Monteerimise ajal tuleb rakendada kõiki ohutu töökeskkonna tagamiseks nõutavaid ohutusmeetmeid.

5.1 Kaitsevahendid

Lisaks peavad paigaldamisel ja monteerimisel töötavad isikud olema varustatud vajalike isiklike kaitsevahenditega. Muu hulgas kuuluvad isiklike kaitsevahendite alla:

- Kaitsejalatsid;
- Kindad;
- Kõrvakaitsed (muu hulgas ka lihvimisel)
- Kaitseprillid;
- Tööriietus;
- Tulekindel riietus keevitamiseks ja lihvimiseks

Frontaaltöstesüsteemi või selle osade teisaldamisel, üles vinnamisel või tõstmisel peavad kõik osad olema kinnitatud või fikseeritud viisil, mis välistab nende osade juhusliku kukkumise või paigalt liikumise ohu.

Lihvimise või keevitamise vajadusel monteerimise käigus tuleb seda teostada tuleohtu välistavate kaitseseintega ruumis. Kõik osad tuleb kaitseekraanidega eraldada viisil, mis välistab teiste komponentide kahjustamist.

Keevitamise ajal peab aku olema lahti ühendatud ning tuleb kasutada seadet ohtlike gaaside eemaldamiseks.

Põrand peab tööpaigas olema tasane ning ohutuks tööks peab olema tagatud piisavalt ruumi.

Kasutatavad tööriistad peavad vastama teostatava töö nõuetele.



ETTEVAATUST: Frontaaltöstesüsteemi tõstmisel võivad tõstehoovad lahti pöörduda.!

6 Juhtseadised, käitamine ja kasutamine

6.1 Frontaaltöstesüsteem

Frontaaltöstesüsteemi kasutamisel koos frontaalse PTO-süsteemiga lugege alati spetsiaalseid frontaalse PTO-süsteemi sisse- ja väljalülitamise juhiseid frontaalse PTO-süsteemi kasutusjuhendist.

6.1.1 Hüdroühendused

Kontrollige, et frontaaltöstesüsteem oleks traktori hüdro-süsteemiga ühendatud.



Enne ühendamist puhastage kiirliideseid.



Hüdro-süsteemi ühendamisel ja lahtiühendamisel peab frontaaltöstesüsteem alati olema kõige madalamas asendis ja traktori mootor välja lülitatud.

6.1.2 Multiklapp



Kasutage multiklappi ainult siis, kui tõsteseade on kõige madalamas asendis või kui tõsteseade maapinnale toetub.

Keelatud on kasutada tõsteseadme ühendamiseks kasutatava multiklappi kiirliideseid teiste seadmete jaoks (vt samuti lõik 2.4, kleebis 3). See ei kehti juhul, kui tõsteseade on ühendatud kiirliideste abil.

Multiklappi abil (joon. 6.1 - joon. 6.3) on frontaaltõstesüsteemi võimalik seada kolme erinevasse asendisse:

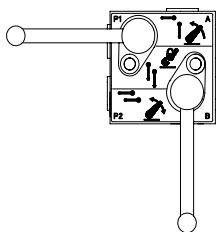

FJoon. 6.1: Frontaaltõstesüsteemi ühepoolne toime

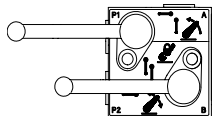

Joon. 6.2: Frontaaltõstesüsteemi kahepoolne toime

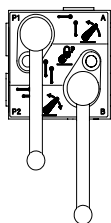

Joon. 6.3: Frontaaltõstesüsteem lukustatud (transpordiasend)

6.1.3 Tõstehoobade asend

Tõstehoobi on võimalik seada kolme erinevasse asendisse.

Asend I: Ujuasend, tõstehoovad võivad üksteise suhtes vertikaalsuunas liikuda (joon. 6.4).

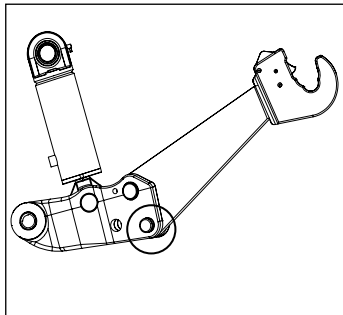

Joon. 6.4: Ujuasend

Asend II: Fikseeritud asend (joon. 6.5).

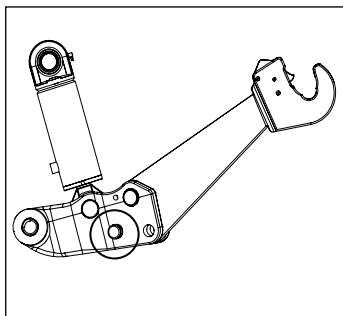

Joon. 6.5: Fikseeritud asend

Asend III: Kokkupööratud ehk transpordiasend.

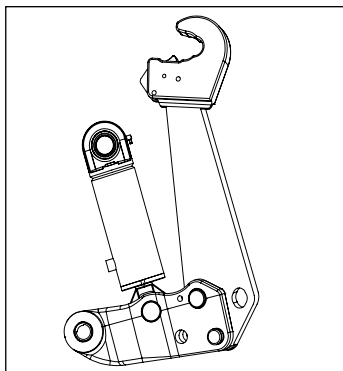

Joon. 6.6: Transpordiasend



Enne tõstehoobade kokkupööramist viige frontaaltõstesüsteem kõige kõrgemasse asendisse.

Kahjustuste vältimiseks hoidke tõstehooba tihti väljatõmbamisel kinni, et see alla ei kukuks.

Jälgige, et kõik kaitseklambrid oleks paigaldatud.

Viige mõlemad tõstehoovad samasse asendisse.

6.1.4 Tööseadme ühendamine

- Kinnitage kuulid tööseadme ühendustihvtidega. Kasutatavad kuulid peavad vastama konksudel näidatud kategooriale.
- Nüüd ühendage tööseade.
- Kontrollige, et kuulid oleks korralikult lukustatud, vt joon. 6.9.
- Ühendage ülemine liigend.

Ülemist liigendit on võimalik väändumise vastu lukustada, lukustuse viis on oleb ülemise liigendi tüübist.



Ülemise lukuga liigendi kinnitamiseks peab ülemise liigendi spindli lame (viirutatud) osa olema lukustusklambriga paralleelne. (vt jooniseid 6.7 ja 6.8)

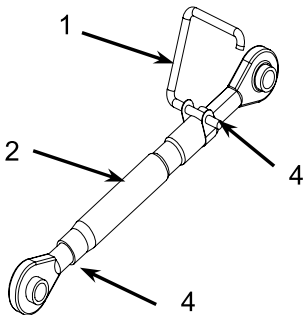

Joon. 6.7: ülemine liigend

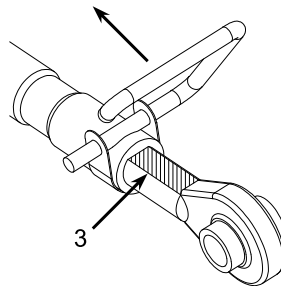

Joon. 6.8: spindli lukustus

Ülemise liigendi reguleerimine vastavalt joon. 6.7:

- Lõdvendage lukustuskangi (1), pöörates selle ülemise liigendi toruga (2) täisnurga alla.
- Reguleerige ülemine liigend õigele pikkusele, maksimaalpikkus saavutatakse soone (4) keermestatud vardal ülemisest siletorust välja jõudmisel.
- Ülemise liigendi taaslukustamiseks tuleb keermestatud varda (3) lame külge otse lukustuskangi (1) alla viia. Seejärel pöörake lukustuskangi kuni see uuesti vastu ülemise liigendi toru (2) asetub..

TÖÖASENDIS PEAB ÜLEMINE LIIGEND OLEMA ALATI LUKUSTATUD!

- Paigaldage kõik kaitseklambrid.

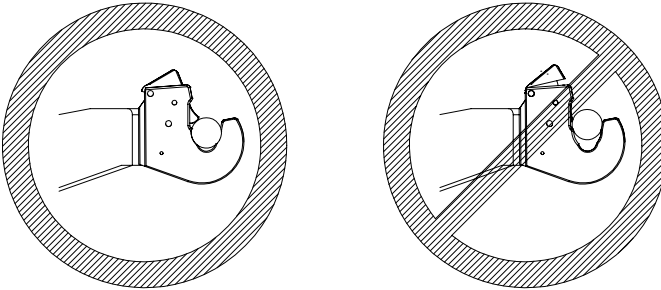

Joon. 6.9: Kuulide lukustamine

6.1.5 Tööseadme lahtiühendamine

Töötage kindlal pinnal, et lahtiühendatud tööseade seisaks kindlalt ja stabiilselt. Vajaduse korral kasutage pukke vms.



- Langetage frontaaltöstesüsteemi kuni tööseade maapinnale toetub.
- Jälgige, et ülemine liigend ei oleks pinge all. Vajaduse korral reguleerige enne selle lahtiühendamist ülemise liigendi pikkust. Ühendage ülemine liigend lahti.
- Tõmmake üles konksude lukustid (paremal ja vasakul)
- Langetage frontaaltöstesüsteemi edasi, tööseade on nüüd täielikult lahti ühendatud.

6.2 Üldkasutatavatel teedel sõitmine

Üldkasutatavatel teedel sõitmisel järgige üldisi ohutusreegleid, vt samuti lõike 2.5 ja 2.6.

Enne üldkasutatavale teele sõitmist tõstke frontaaltöstesüsteem koos tööseadmega kõige ülemisse võimalikku asendisse (koos akuga kasutamist vt samuti lõigust 6.4.1). Üldkasutataval teel sõitmisel seadke multiklapp alati transpordiasendisse (vt samuti lõiku 6.1.2).

Üldkasutataval teel ilma tööseadmeta sõitmisel pöörake tõstehoovad alati ranspordiasendisse. Selleks toimige vastavalt juhiste lõigus 6.1.3. Paljude mudelite korral on võimalik ülemist liigendit seada vastavalt joonistele 6.10 ja 6.11. Ülejäänud mudelite korral eemaldage ülemine liigend ilma tööseadmeta sõitmisel.



Joon. 6.10: mudel 1

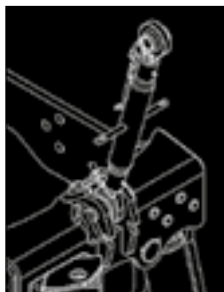

Joon. 6.11: mudel 2

6.3 Eestpoolt käitamine

Mitmed tõstesüsteemid on varustatud traktori ees paiknevate standardsete juhtseadistega. Need juhtseadised kergendavad tööseadmete ühendamist ja lahtiühendamist.

Eesasuvate juhtseadiste käitamisel peab traktori seisupidur olema rakendatud!



Eesasuvate juhtseadiste käitamisel jälgige, et juhile jääks ohtliku olukorra vältimiseks piisavalt ruumi. Kahtluse korral kasutage eesasuvate juhtseadiste asemel kabiinis paiknevaid standardseid juhtseadiseid.

6.4 Aku ja rõhumõõdik

Valikuliselt võib süsteemi komplekti kuuluda aku ja/või rõhumõõdik. Aku ja rõhumõõdiku paigaldamisel tuleb järgida diilerile saadetavat paigaldusjuhendit.

Akus sisaldab kõrgsurve all gaasi ja õli. Enne aku eemaldamist ja/või enne hooldustööde teostamist vabastage kogu akuga ühendatud hüdrostsüsteem rõhu alt.



Langetage frontaaltõstesüsteem, kui traktorit ja/või tõsteseadet pikemat aega ei kasutata või traktori mootori väljalülitamisel. Aku kahjustamise vältimiseks **ÄRGE** parkige traktorit ülemises asendis tõsteseadme ja rõhu all akuga.

Kasutaja peab teadma, et frontaaltõstesüsteemi raskema koorma korral aku summutav toime väheneb.

6.4.1 Aku ja üldkasutatavatel teedel sõitmine

Tööseadme transportimisel akuga varustatud frontaaltõstesüsteemi abil ärge tõstke aku optimaalse töö tagamiseks tõsteseadet kõige ülemisse asendisse (jätke mõned millimeetrid varuks).

6.5 Kasutus

6.5.1 Eesmärk

Teie ostetud frontaaltöstesüsteem on konstrueeritud eranditult:

Frontaaltöstesüsteemiga ühendamiseks ja kasutamiseks konstrueeritud masinate ja komponentide tõstmiseks kolmpunktriputuse abil. Kuid ainult ja eranditult pärast frontaaltöstesüsteemi monteerimist traktoril, mille jaoks see oli konstrueeritud ning nimeplaadil näidatud maksimaalset lubatavat koormust mitteületava koormusega.

6.5.2 Mittelubatud kasutus

Kõik kasutusviisid peale lõigus 6.5.1, kirjeldatute tuleb lugeda mittenõuetekohaseks ning on seetõttu rangelt keelatud.

Mittenõuetekohaste kasutusviiside hulka kuuluvad:

- Tõstehoobade kasutamine teiste sõidukite tõukamiseks, tõmbamiseks või pukseerimiseks
- Mistahes komponentide tõstmine ilma õsteseadme kolme haakepunkti nõuetekohase kasutuseta.
- Inimeste teisaldamine või vedu mistahes viisil frontaaltöstesüsteemi või sellega ühendatud tööseadme abil.
- Frontaaltöstesüsteemiga ühendatud kraana kasutamine.

6.6 Tulede reguleerimine

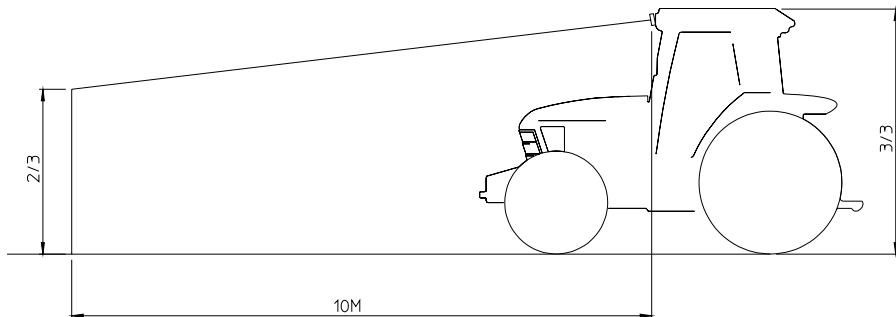

7 Hooldus

- Uue või remonditud frontaaltöstesüsteemi korral kontrollige traktori iga 5 - 10 töötunni järel poltide pingutust ja pingutusmomente ning lekete puudumist kõikides hüdroüsteemi torudes.
- Kontrollige 450 töötunni järel poltide ja mutrite pingutust ja pingutusmomente ning lekete puudumist kõikides hüdroüsteemi torudes. Kontrollige samuti süsteemi kuluvate osade seisundit (laagrite separaatorid jne).



Õigeid pingutusmomente vt diilerile saadetavast monteerimisjuhendist.

7.1 Frontaaltöstesüsteemi hooldus

Määrige töstesilindrite ja tõsteraami nipleid (vt joon. 7.1) iga 1 - 3 kuu järel olenevalt kasutusintensiivsusest. Kasutage kvaliteetset universaalmääret.



Eemaldage kogu liigne määre ja õli ning töodelge neid loodussõbralikul viisil.

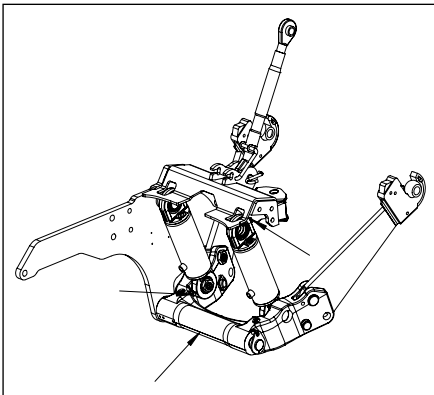

Joon. 7.1: Määrdepunktid

Rikked ja parandamine

Rikke või parandamise vajaduse korral pöörduge alati oma diileri poole. Parandamist võib teostada ainult piisava ettevalmistusega personal.

8 Osade tellimine

Osade tellimiseks pöörduge oma diileri poole. Osade tellimus peab sisaldama järgmisi andmeid:

1. Traktori tüüp
2. Frontaaltöstesüsteemi ja/või frontaalse PTO-süsteemi seerianumber
3. Osa number vastavalt teie diilerile saadetud osade nimekirjale.

9 Keskkond ja kõrvaldamine



Eemaldage kogu liigne määre ja õli ning töodelge neid loodussõbralikul viisil. Kõrvaldage õli loodussõbralikul viisil.

Seadme traktorilt maha võtmise vajadusel kohalduvad kõik kasutamise ja monteerimise korral kehtivad eeskirjad ja juhised. Kogu õli tuleb lahtivõtmise käigus koguda ja kõrvaldada loodussõbralikul viisil.

Kui pärast lahtivõtmist pannakse süsteem hiljem uuesti kokku, tuleb kõik hüdrostsüsteemi torud ja voolikud mustuse süsteemi sattumise vältimiseks korkidega sulgeda.

Kui süsteemi pärast lahtivõtmist enam ei kasutata, tuleb hüdroõli ja määre hüdrostsüsteemi kõikidest osadest kõrvaldada loodussõbralikul viisil. Kõik osad tuleb eemaldada ja töödelda loodussõbralikul viisil.

10 Vastavusdeklaratsioon

ZUIDBERG
FRONTLINE SYSTEMS

EÜ vastavusavaldus

„Algne EÜ avaldus“

Avaldus kehtib ainult seadmele selles seisundis, milles see turule toodi, ega hõlma hiljem paigaldatud komponente ja/või lõppkasutaja tehtud muudatusi.

Tootja

Ettevõtte : Zuidberg Techniek BV
Külastaja aadress : Buitenveld 5
Sihtnumber ja linn : 8307 DE ENS
Riik : Holland
Esindaja : J.E. Zuidberg

Toote kirjeldus

Tootenimi : Esiühendus
Esiühenduse kirjeldus : esiühendus on mõeldud traktorile paigaldamiseks.
Esiühendus on mõeldud sobivate masinate ja komponentide kinnitamiseks ja kolmeotsalise ühenduse tõstmiseks
Tüübid : 6 kN, 8 kN, 10 kN, 13 kN, 16 kN, 18 kN, 22 kN, 28 kN, 32 kN, 35 kN, 42 kN, 50 kN ja 60 kN.

Meie, esiühenduse tootja, kinnitame omal vastutusel, et selle avaldusega seotud seade vastab kõigile asjakohastele **masinadirektiivi 2006/42/EG** sätetele ja järgmistele standarditele.

- NEN-EN-ISO 14121-1.
- NEN-EN-ISO 14121-2.
- NEN-EN-ISO 12100-1 (12/2003).
- NEN-EN-ISO 12100-2 (12/2003).
- NEN-ISO 8759-1 (03/1998).

Kuupäev : 18-04-2011
Asukoht : Ens
Tootja nimel : J.E. Zuidberg
Tegevdirektor

Allkiri:





Πριν χρησιμοποιήσετε το μπροστινό σύστημα ανύψωσης, διαβάστε προσεκτικά τις πληροφορίες σχετικά με την εγκατάσταση, τη συναρμολόγηση και τη συντήρηση που παρέχονται στο παρόν εγχειρίδιο χρήστη.

ΕΓΧΕΙΡΙΔΙΟ ΧΡΗΣΤΗ

Μπροστινό σύστημα ανύψωσης

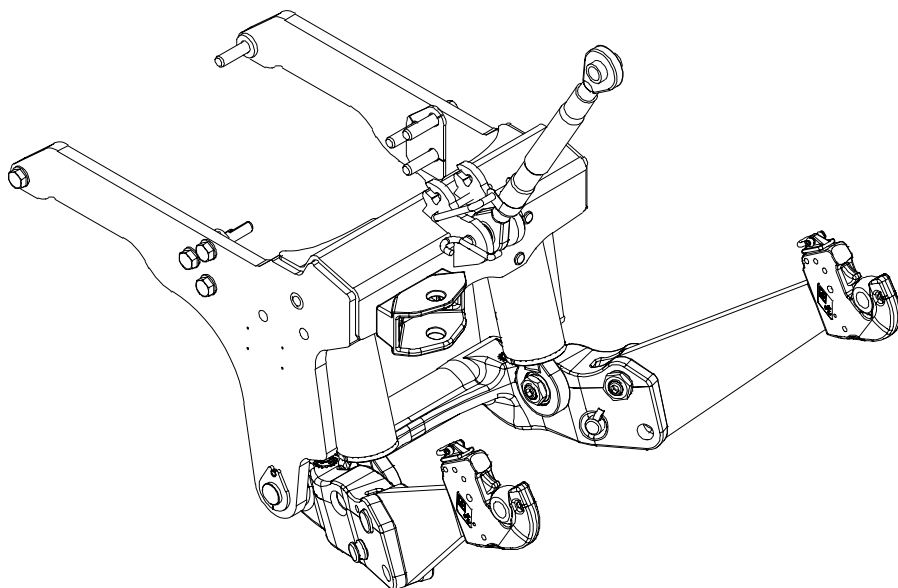

ZUIDBERG
FRONTLINE SYSTEMS

Σειριακός αριθμός:

© 2000-2019 Zuidberg Frontline Systems B.V.

Με την επιφύλαξη παντός δικαιώματος. Απαγορεύεται η αναπαραγωγή και/ή δημοσίευση οποιουδήποτε τμήματος αυτής της έκδοσης με οποιονδήποτε τρόπο, είτε μέσω εκτύπωσης, φωτοαντιγραφής, μικροφίλμ είτε άλλου τρόπου, χωρίς την έγγραφη άδεια της εταιρίας Zuidberg Frontline Systems B.V. Το ίδιο ισχύει για τα σχέδια και τα διαγράμματα.

Η εταιρία Zuidberg Frontline Systems B.V. διατηρεί το δικαίωμα να τροποποιήσει ανά πάσα στιγμή τα εξαρτήματα χωρίς προηγούμενη ή άμεση ειδοποίηση του αγοραστή. Τα περιεχόμενα του παρόντος εγχειριδίου ενδέχεται επίσης να τροποποιηθούν χωρίς προηγούμενη ειδοποίηση.

Για πληροφορίες σχετικά με τις εργασίες συντήρησης ή επισκευής που δεν περιλαμβάνονται στο παρόν εγχειρίδιο, επικοινωνήστε με τον προμηθευτή σας.

Το παρόν εγχειρίδιο συντάχθηκε με τη μεγαλύτερη δυνατή προσοχή, ωστόσο η εταιρία Zuidberg Frontline Systems B.V. δεν φέρει καμία ευθύνη για τυχόν σφάλματα που υπάρχουν στο παρόν έντυπο καθώς και για τις συνέπειες αυτών.

Περιεχόμενα

1	Γενικές πληροφορίες.....	5
1.1	Πρόλογος.....	5
1.2	Εισαγωγή.....	5
1.3	Εικονίδια και σύμβολα.....	6
1.4	Σήμανση CE.....	6
1.5	Στοιχεία αναγνώρισης του μπροστινού συστήματος ανύψωσης.....	6
1.6	Σέρβις και τεχνική υποστήριξη.....	7
2	Κανονισμοί ασφαλείας.....	7
2.1	Γενικές πληροφορίες.....	7
2.2	Οδηγίες προς το χρήστη.....	7
2.3	Χρήστες.....	7
2.4	Αυτοκόλλητα στο μπροστινό σύστημα ανύψωσης.....	8
2.5	Κανόνες ασφαλείας.....	8
2.6	Κανονισμοί ασφαλείας.....	9
3	Τεχνικά στοιχεία.....	10
3.1	Μπροστινό σύστημα ανύψωσης.....	10
4	Μεταφορά.....	10
5	Εγκατάσταση και συναρμολόγηση.....	11
5.1	Διατάξεις ασφαλείας.....	11
6	Στοιχεία λειτουργίας, χειρισμός και χρήση.....	12
6.1	Μπροστινό σύστημα ανύψωσης.....	12
6.1.1	Υδραυλικές συνδέσεις.....	12
6.1.2	Πολλαπλή βαλβίδα.....	12
6.1.3	Θέση των βραχιόνων ανύψωσης.....	13
6.1.4	Σύνδεση παρελκόμενου.....	15
6.1.5	Αποσύνδεση παρελκόμενου.....	16
6.2	Οδήγηση σε δημόσιο δρόμο.....	16
6.3	Λειτουργία μπροστινού συστήματος.....	17
6.4	Συσσωρευτής και μανόμετρο.....	17
6.4.1	Συσσωρευτής και οδήγηση σε δημόσιο δρόμο.....	18
6.5	Χρήσεις.....	18
6.5.1	Στόχος.....	18
6.5.2	Μη εξουσιοδοτημένη χρήση.....	18
6.6	Ρύθμιση των φώτων.....	18
7	Συντήρηση.....	19
7.1	Συντήρηση του μπροστινού συστήματος ανύψωσης.....	19
8	Παραγγελία εξαρτημάτων.....	20
9	Περιβάλλον και απόρριψη.....	20
10	Δήλωση συμμόρφωσης.....	21

1 Γενικές πληροφορίες

1.1 Πρόλογος

Το παρόν έντυπο θα πρέπει να χρησιμοποιείται ως εγχειρίδιο αναφοράς μόνο από τους εξουσιοδοτημένους χρήστες, οι οποίοι είναι σε θέση να χρησιμοποιήσουν και να συντηρήσουν με ασφάλεια το προϊόν που αναφέρεται στο εξώφυλλο του εντύπου. Φυλάξτε το εγχειρίδιο σε ένα σταθερό σημείο, για παράδειγμα, μαζί με τα υπόλοιπα έγγραφα του τρακτέρ. Σε περίπτωση απώλειας του εγχειριδίου, μπορείτε να παραγγείλετε ένα αντίγραφο από τον προμηθευτή σας.

Το παρόν εγχειρίδιο περιέχει πληροφορίες σχετικά με την ασφάλεια, τις τεχνικές προδιαγραφές, τη λειτουργία και τη συντήρηση. Διαβάστε το προσεκτικά πριν χρησιμοποιήσετε το μπροστινό σύστημα ανύψωσης.

Όλα τα μπροστινά συστήματα ανύψωσης της Zuidberg Frontline Systems B.V. έχουν σχεδιαστεί με προσοχή και συμμορφώνονται με τις ισχύουσες Ευρωπαϊκές Οδηγίες και τη σήμανση CE. Για το λόγο αυτό, καθώς και για άλλους λόγους, δεν επιτρέπεται η τροποποίηση του μπροστινού συστήματος ανύψωσης.

Το μπροστινό σύστημα ανύψωσης έχει ελεγχθεί διεξοδικά πριν από την παράδοση.

Σημειώστε στον αντίστοιχο χώρο που παρέχεται στο εξώφυλλο του εγχειριδίου το σειριακό αριθμό του μπροστινού συστήματος ανύψωσης, ώστε να είναι άμεσα διαθέσιμος σε περίπτωση βλάβης και επικοινωνίας με τον προμηθευτή σας.

Η εταιρία Zuidberg Frontline Systems B.V. δεν φέρει καμία ευθύνη για τυχόν ζημιές ή τραυματισμούς που μπορεί να προκύψουν από τη μη τήρηση των οδηγιών που αναφέρονται στο παρόν εγχειρίδιο.

1.2 Εισαγωγή

Το μπροστινό σύστημα ανύψωσης προορίζεται για τη σύνδεση κατάλληλου εξοπλισμού. Οποιαδήποτε άλλη χρήση θεωρείται ακατάλληλη και, κατά συνέπεια, απαγορεύεται. Στην περίπτωση αυτή ο κατασκευαστής δεν θα φέρει καμία ευθύνη.

Το μπροστινό σύστημα ανύψωσης που προμηθευτήκατε έχει σχεδιαστεί αποκλειστικά για τα εξής:

Ανύψωση μηχανημάτων και εξαρτημάτων που έχουν σχεδιαστεί για προσάρτηση και λειτουργία σε μπροστινό σύστημα ανύψωσης μέσω κοσασαδούρου τριών σημείων. Τα παραπάνω ισχύουν μόνο αν το μπροστινό σύστημα ανύψωσης έχει συναρμολογηθεί σε τρακτέρ για το οποίο έχει σχεδιαστεί και με φορτίο μικρότερο από το μέγιστο επιτρεπόμενο που αναγράφεται στην πινακίδα στοιχείων αναγνώρισης.

Στο εγχειρίδιο χρήστη του σχετικού εξοπλισμού θα βρείτε περισσότερες πληροφορίες για την καταλληλότητα αυτών των παρελκόμενων για χρήση με το μπροστινό σύστημα ανύψωσης. Τηρείτε προσεκτικά τις οδηγίες που περιλαμβάνει το εγχειρίδιο χρήστη του εξοπλισμού.

Το μπροστινό σύστημα ανύψωσης παραδίδεται πλήρες, μαζί με όλα τα απαραίτητα υλικά συναρμολόγησης και τα υδραυλικά εξαρτήματα, εφόσον υπάρχουν.

1.3 Εικονίδια και σύμβολα

Το εγχειρίδιο περιλαμβάνει τα παρακάτω εικονίδια και σύμβολα:



Συμβουλή

Υποδείξεις και συμβουλές για την απλοποίηση των διαδικασιών.



Προσοχή!

Διαδικασίες, οι οποίες αν δεν εκτελεστούν προσεκτικά ενδέχεται να προκαλέσουν τραυματισμό και/ή βλάβη του μπροστινού συστήματος ανύψωσης και ζημιά στον περιβάλλοντα χώρο ή στο περιβάλλον.



Οδηγία για την προστασία του περιβάλλοντος

1.4 Σήμανση CE

Το μπροστινό σύστημα ανύψωσης έχει κατασκευαστεί σύμφωνα με τις βασικές απαιτήσεις της Οδηγίας 98/37/ΕΚ περί μηχανημάτων και την Οδηγία 97/23/ΕΚ περί ηλεκτρομαγνητικής συμβατότητας και συνεπώς φέρει τη σήμανση CE. Η σήμανση CE υποδεικνύει ότι το μπροστινό σύστημα ανύψωσης καλύπτει τις βασικές απαιτήσεις που υπαγορεύουν οι ισχύουσες Ευρωπαϊκές Οδηγίες. Οι ευθύνες που απορρέουν από τη σήμανση CE παύουν να βαρύνουν την εταιρία Zuidberg Frontline Systems B.V. και μεταβιβάζονται στον αγοραστή σε περίπτωση μη τήρησης των παρακάτω προϋποθέσεων:

- Το μπροστινό σύστημα ανύψωσης επιτρέπεται να χρησιμοποιείται μόνο σύμφωνα με τα όσα αναφέρονται στο παρόν εγχειρίδιο χρήστη.
- Η αρχική κατάσταση του μπροστινού συστήματος ανύψωσης δεν επιτρέπεται να τροποποιείται χωρίς την έγγραφη συγκατάθεση της Zuidberg Frontline Systems B.V.
- Η σήμανση CE ισχύει μόνο για το μπροστινό σύστημα ανύψωσης σε συνδυασμό με το τρακτέρ για το οποίο σχεδιάστηκε.
- Οι οδηγίες συναρμολόγησης πρέπει να τηρούνται προσεκτικά.

1.5 Στοιχεία αναγνώρισης του μπροστινού συστήματος ανύψωσης

Η πινακίδα στοιχείων αναγνώρισης του μπροστινού συστήματος ανύψωσης (εικ. 1.1) βρίσκεται σε μία από τις πλευρικές πινακίδες.

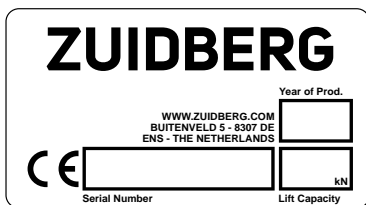

Εικ. 1.1: Πινακίδα στοιχείων αναγνώρισης του μπροστινού συστήματος ανύψωσης

1.6 Σέρβις και τεχνική υποστήριξη

Για πληροφορίες σχετικά με ανταλλακτικά και εργασίες συντήρησης ή επισκευής που δεν περιλαμβάνονται στο παρόν εγχειρίδιο, επικοινωνήστε με τον προμηθευτή σας. Οι πληροφορίες που αναγράφονται στην πινακίδα στοιχείων αναγνώρισης πρέπει να είναι άμεσα διαθέσιμες.

2 Κανονισμοί ασφαλείας

2.1 Γενικές πληροφορίες

Η εταιρία Zuidberg Frontline Systems B.V. δεν αναλαμβάνει καμία ευθύνη για τυχόν ζημιές ή τραυματισμούς που ενδέχεται να προκύψουν από τη μη (αυστηρή) τήρηση των κανονισμών και των οδηγιών ασφαλείας του παρόντος εγχειριδίου ή από αμέλεια κατά τη χρήση και τη συντήρηση του μπροστινού συστήματος ανύψωσης που παραδόθηκε από την εταιρία καθώς και τυχόν πρόσθετων εξαρτημάτων του. Ανάλογα με τις εκάστοτε συνθήκες εργασίες και τα πρόσθετα εξαρτήματα που χρησιμοποιούνται, ενδέχεται να είναι απαραίτητη η τήρηση πρόσθετων οδηγιών ασφαλείας. Επικοινωνήστε αμέσως με τον προμηθευτή σας αν εντοπίσετε τυχόν κινδύνους κατά τη χρήση του μπροστινού συστήματος ανύψωσης. Ο χρήστης του μπροστινού συστήματος ανύψωσης φέρει πάντα την πλήρη ευθύνη για την τήρηση των εθνικών κανονισμών και των οδηγιών ασφαλείας.

2.2 Οδηγίες προς το χρήστη

Τα άτομα που εργάζονται στο μπροστινό σύστημα ανύψωσης ή σε συνδυασμό με αυτό πρέπει να γνωρίζουν τα περιεχόμενα του παρόντος εγχειριδίου χρήστη και να τηρούν προσεκτικά τις οδηγίες που παρέχονται. Μην αλλάζετε ποτέ τη σειρά των απαιτούμενων ενεργειών. Το παρόν εγχειρίδιο πρέπει να φυλάσσεται σε σταθερό σημείο κοντά στο τρακτέρ και να είναι διαθέσιμο στους χρήστες καθ' όλη τη διάρκεια ζωής του μπροστινού συστήματος ανύψωσης και του μπροστινού συστήματος ΡΤΟ (Δυναμοδότης).

2.3 Χρήστες

Για να μπορέσει ο χρήστης να χειριστεί το μπροστινό σύστημα ανύψωσης, πρέπει να διαθέτει άδεια οδήγησης σε ισχύ για το συγκεκριμένο όχημα, ανάλογα με τις απαιτήσεις της εθνικής νομοθεσίας. Σε κάθε περίπτωση, ο χρήστης πρέπει να έχει συμπληρώσει τουλάχιστον το 16ο έτος της ηλικίας του, εκτός αν ορίζονται υψηλότερα ελάχιστα όρια ηλικίας από την τοπική νομοθεσία. Ισχύει πάντα το υψηλότερο όριο ηλικίας.

2.4 Αυτοκόλλητα στο μπροστινό σύστημα ανύψωσης

Τα αυτοκόλλητα στο μπροστινό σύστημα ανύψωσης και το PTO (πίνακας 2.1 και εικ. 2.1) είναι ορισμένα από τα μέτρα ασφαλείας που εφαρμόζονται. Τα αυτοκόλλητα δεν πρέπει να καλύπτονται ή να αφαιρούνται, ενώ θα πρέπει να βρίσκονται πάντα στη θέση τους και να είναι ευανάγνωστα καθ' όλη τη διάρκεια ζωής του μπροστινού συστήματος ανύψωσης. Αντικαταστήστε ή αποκαταστήστε αμέσως τα μη ευανάγνωστα ή φθαρμένα αυτοκόλλητα. Τα αυτοκόλλητα αυτά διατίθενται από τον προμηθευτή σας.

Αριθμός	Περιγραφή	Αριθμός στοιχείου
1	Πινακίδα στοιχείων αναγνώρισης	2001865
2	Σύσφιξη μπουλονιών	2003975
3	Απαγορεύεται η χρήση	2004643

Πίνακας 2.1 Επεξήγηση των αριθμών θέσης

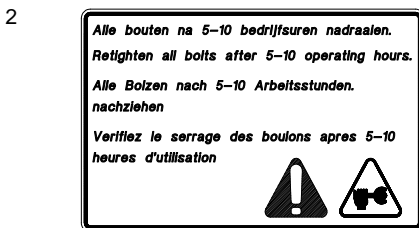

Εικ. 2.1: Αυτοκόλλητα

2.5 Κανόνες ασφαλείας

- Κατά τη χρήση του μπροστινού συστήματος ανύψωσης δεν πρέπει να γίνεται υπέρβαση του μέγιστου φορτίου του μπροστινού άξονα όπως καθορίζεται από τον κατασκευαστή του τρακτέρ.

- Καθ' όλη τη διάρκεια λειτουργίας πρέπει να τηρούνται οι κανονισμοί που αφορούν το ελάχιστο και το μέγιστο φορτίου του πίσω άξονα και την πίεση που ασκείται στον πίσω άξονα όπως καθορίζεται από τον κατασκευαστή. Με τον τρόπο αυτό, διασφαλίζεται η ικανοποιητική απόδοση των πίσω φρένων.
- Πρέπει να τηρούνται πάντα οι κανόνες και οι κανονισμοί που αναφέρει ο κατασκευαστής του τρακτέρ σχετικά με τη χρήση του τρακτέρ.
- Κατά τη χρήση του μπροστινού συστήματος ανύψωσης δεν πρέπει να γίνεται υπέρβαση του μέγιστου φορτίου των ελαστικών που καθορίζεται από τον κατασκευαστή των ελαστικών.
- Κατά την ανύψωση ή το χαμηλώνω του μπροστινού συστήματος ανύψωσης, δεν πρέπει να βρίσκεστε κοντά στο χώρο εγκατάστασης.
- Κατά τη λειτουργία του κινητήρα του τρακτέρ, δεν πρέπει να βρίσκεστε κοντά στο χώρο εγκατάστασης.
- Κατά τη χρήση του μπροστινού συστήματος ανύψωσης δεν επιτρέπεται η αποσταθεροποίηση του τρακτέρ.

2.6 Κανονισμοί ασφαλείας

- Μη βάζετε ποτέ μπροστά το τρακτέρ σε κλειστό χώρο. Υπάρχει κίνδυνος εισπνοής καυσαερίων (άρθρο 69 της Ολλανδικής οδηγίας για την ασφάλεια σε αγροτικές εργασίες).
- Τηρείτε πάντα τους εθνικούς κανονισμούς ασφαλείας για την πρόληψη ατυχημάτων.
- Διαβάστε προσεκτικά το παρόν εγχειρίδιο χρήστη πριν ξεκινήσετε να εργάζεστε στο μπροστινό σύστημα ανύψωσης ή σε συνδυασμό με αυτό. Επίσης, διαβάστε το εγχειρίδιο χρήστη του μπροστινού συστήματος ΡΤΟ, αν χρησιμοποιείται ή λειτουργεί μαζί με το μπροστινό σύστημα ανύψωσης.
- Επικοινωνήστε με τον προμηθευτή σας, αν πρόκειται να ανυψώσετε εξοπλισμό με κέντρο βάρους που εξέχει ή απέχει πλευρικά από τα άγκιστρα περισσότερο από 2,5 μέτρα.
- Κατά την προσάρτηση του εξοπλισμού πρέπει να τοποθετούνται όλοι οι πείροι ασφάλισης και να κλειδώνουν όλοι οι μηχανισμοί ασφάλισης.
- Πριν ξεκινήσετε τις εργασίες εγκατάστασης, πρέπει να σβήσετε τον κινητήρα του τρακτέρ και να τοποθετήσετε το μπροστινό σύστημα ανύψωσης στη χαμηλότερη θέση.
- Κατά τη διάρκεια των εργασιών εγκατάστασης, απαγορεύεται η ενεργοποίηση του μπροστινού συστήματος ανύψωσης.
- Απαγορεύεται η εργασία στην εγκατάσταση, αν εμφανίζει φθορές ή βλάβη.
- Χρησιμοποιείτε την πολλαπλή βαλβίδα μόνο όταν το μπροστινό σύστημα ανύψωσης βρίσκεται στη χαμηλότερη θέση ή όταν ο εξοπλισμός βρίσκεται στο έδαφος.
- Απαγορεύεται η χρήση των ταχυσυνδέσμων της πολλαπλής βαλβίδας στους οποίους συνδέεται το μπροστινό σύστημα ανύψωσης για τη σύνδεση άλλων συσκευών (αυτό δεν ισχύει αν το μπροστινό σύστημα ανύψωσης συνδέεται μέσω ταχυσυνδέσμου).
- Απαγορεύεται η ακινητοποίηση, με οποιονδήποτε τρόπο, των μοχλών και/ή των διακοπών.
- Αν πρόκειται να κατεβείτε από το τρακτέρ και να μην το χρησιμοποιήσετε για σύντομο ή μεγάλο χρονικό διάστημα, τοποθετήστε το μπροστινό σύστημα ανύψωσης στη χαμηλότερη θέση και σβήστε τον κινητήρα του τρακτέρ.
- Τοποθετήστε το μπροστινό σύστημα ανύψωσης στην υψηλότερη θέση του πριν αναδιπλώσετε τους βραχίονες ανύψωσης.
- Τοποθετείτε πάντα το μπροστινό σύστημα ανύψωσης στην υψηλότερη θέση του πριν οδηγήσετε με το τρακτέρ σε δημόσιο δρόμο (βλέπε επίσης 6.2) και μετακινείτε την πολλαπλή βαλβίδα και τους βραχίονες ανύψωσης στη θέση μεταφοράς (βλέπε επίσης 6.1.2.).
- Πριν κατεβείτε από το τρακτέρ ή ξεκινήσετε να εργάζεστε στο παρελκόμενο που έχετε

συνδέσει στο μπροστινό σύστημα ανύψωσης, απενεργοποιείτε πάντα το μπροστινό ΡΤΟ και περιμένετε έως ότου σταματήσει να περιστρέφεται ο εξοπλισμός. Στη συνέχεια, πρέπει να μετακινήτε το μπροστινό σύστημα ανύψωσης στη χαμηλότερη θέση και να σβήνετε τον κινητήρα του τρακτέρ.

- Οι εργασίες συντήρησης και επισκευής πρέπει να διεξάγονται μόνο από κατάλληλα εκπαιδευμένο προσωπικό.
- Μην προσπαθείτε ποτέ να εντοπίσετε ή να κλείσετε με τα δάκτυλά σας μια πιθανή διαρροή στα υδραυλικά συστήματα. Το λάδι είναι υπό πίεση και μπορεί να διεισδύσει εύκολα στα ρούχα ή στο δέρμα σας, με αποτέλεσμα να προκληθεί σοβαρός τραυματισμός.
- Η εκτέλεση εργασιών συντήρησης και επισκευής στο υδραυλικό σύστημα της μπροστινής διάταξης ανύψωσης επιτρέπεται μόνο όταν ολόκληρο το υδραυλικό σύστημα της μπροστινής διάταξης ανύψωσης δεν βρίσκεται υπό πίεση (συμπεριλαμβανομένου του συσσωρευτή, μετακινείτε πάντα την πολλαπλή βαλβίδα στη θέση διπλής λειτουργίας!). Για τη διαδικασία εκτόνωσης της πίεσης της σχετικής βαλβίδας, ανατρέξτε στην περιγραφή του τρακτέρ.

3 Τεχνικά στοιχεία

3.1 Μπροστινό σύστημα ανύψωσης

Ανυψωτική ισχύς:	Η μέγιστη ανυψωτική ισχύς του μπροστινού συστήματος ανύψωσης στα άγκιστρα αναγράφεται στην πινακίδα στοιχείων αναγνώρισης του μπροστινού συστήματος ανύψωσης.
Πίεση λειτουργίας του υδραυλικού συστήματος. (ως βάση για την ανυψωτική ισχύ, εξαρτάται από το υδραυλικό σύστημα του τρακτέρ) Περίπου	180-200 [bar]
Μέγιστη πίεση του υδραυλικού συστήματος του μπροστινού συστήματος ανύψωσης	220 [bar]

4 Μεταφορά

Η μεταφορά του μπροστινού συστήματος ανύψωσης περιλαμβάνει τη μεταφορά του συναρμολογημένου συστήματος στο τρακτέρ και τη μεταφορά του συστήματος που πρόκειται να συναρμολογηθεί.

Για τη μεταφορά του ήδη συναρμολογημένου μπροστινού συστήματος ανύψωσης, ανατρέξτε στην παράγραφο 6.2.

Για τη μεταφορά του μη συναρμολογημένου μπροστινού συστήματος ανύψωσης ή των εξαρτημάτων του χρησιμοποιείτε πάντα παλέτες ή άλλο παρόμοιο μέσο μεταφοράς. Τα εξαρτήματα προς μεταφορά πρέπει να είναι στερεωμένα στην παλέτα με τέτοιο τρόπο, ώστε να μην υπάρχει κίνδυνος μετακίνησης, ανατροπής ή πτώσης τους κατά τη μεταφορά της παλέτας.

5 Εγκατάσταση και συναρμολόγηση

Η εγκατάσταση του μπροστινού συστήματος ανύψωσης πρέπει να πραγματοποιείται σύμφωνα με το εγχειρίδιο εγκατάστασης που παρέχεται στον αντιπρόσωπο.

Η συναρμολόγηση πρέπει να πραγματοποιείται από επαρκώς εκπαιδευμένο προσωπικό του αντιπροσώπου. Κατά τη συναρμολόγηση πρέπει να λαμβάνονται όλα τα μέτρα ασφαλείας που απαιτούνται για ασφαλείς συνθήκες εργασίας.

5.1 Διατάξεις ασφαλείας

Επίσης, τα άτομα που εκτελούν την εγκατάσταση και τη συναρμολόγηση πρέπει να είναι εξοπλισμένα με τα απαραίτητα μέσα ατομικής προστασίας. Τα μέσα ατομικής προστασίας περιλαμβάνουν, μεταξύ άλλων, τα εξής:

- Προστατευτικά παπούτσια,
- Γάντια,
- Ωτασπίδες (για εργασίες λείανσης και άλλες)
- Προστατευτικά γυαλιά,
- Φόρμα εργασίας,
- Πυρίμαχα ρούχα για εργασίες συγκόλλησης ή λείανσης

Κατά τη μετακίνηση, την πρόσδεση ή την ανύψωση του μπροστινού συστήματος ανύψωσης ή εξαρτημάτων του, όλα τα εξαρτήματα πρέπει να έχουν στερεωθεί ή ακινητοποιηθεί με τέτοιο τρόπο, ώστε να μην υπάρχει κίνδυνος ακούσιας πτώσης ή μετακίνησής τους.

Αν κατά τη συναρμολόγηση απαιτούνται εργασίες λείανσης ή συγκόλλησης, θα πρέπει να εκτελούνται σε κατάλληλα προστατευμένο χώρο, ώστε να μην υπάρχει κίνδυνος πυρκαγιάς. Όλα τα εξαρτήματα πρέπει να προστατεύονται κατάλληλα, ώστε να μην προκληθούν βλάβες σε άλλα εξαρτήματα.

Κατά την εκτέλεση εργασιών συγκόλλησης, πρέπει να αποσυνδέεται η μπαταρία και να εγκαθίσταται κατάλληλο σύστημα για την απομάκρυνση των επιβλαβών αερίων.

Το δάπεδο του χώρου εργασίας πρέπει να είναι επίπεδο και να διαθέτει επαρκή χώρο για ασφαλείς συνθήκες εργασίας.

Ο εξοπλισμός που θα χρησιμοποιηθεί πρέπει να είναι κατάλληλος για την απαιτούμενη εφαρμογή.



ΠΡΟΣΟΧΗ: Κατά την ανύψωση του μπροστινού συστήματος ανύψωσης μπορεί να ανοίξουν οι αναδιπλωμένοι βραχίονες ανύψωσης!

6 Στοιχεία λειτουργίας, χειρισμός και χρήση

6.1 Μπροστινό σύστημα ανύψωσης

Όταν χρησιμοποιείτε το μπροστινό σύστημα ανύψωσης σε συνδυασμό με μπροστινό σύστημα PTO, διαβάζετε πάντα τις ειδικές οδηγίες για την ενεργοποίηση και την απενεργοποίηση του μπροστινού συστήματος PTO που παρέχονται εγχειρίδιο χρήστη του μπροστινού συστήματος PTO.

6.1.1 Υδραυλικές συνδέσεις

Ελέγξτε αν το μπροστινό σύστημα ανύψωσης είναι συνδεδεμένο στο υδραυλικό σύστημα του τρακτέρ.



Καθαρίστε τους ταχυσυνδέσμους πριν από τη σύνδεση.



Συνδέετε και να αποσυνδέετε την υδραυλική σωλήνωση μόνο όταν το μπροστινό σύστημα ανύψωσης βρίσκεται στη χαμηλότερη θέση και δεν λειτουργεί το τρακτέρ.

6.1.2 Πολλαπλή βαλβίδα

Χρησιμοποιείτε την πολλαπλή βαλβίδα μόνο όταν το μπροστινό σύστημα ανύψωσης βρίσκεται στη χαμηλότερη θέση ή όταν ο εξοπλισμός βρίσκεται στο έδαφος.



Απαγορεύεται η χρήση των ταχυσυνδέσμων της πολλαπλής βαλβίδας στους οποίους συνδέεται το μπροστινό σύστημα ανύψωσης για τη σύνδεση άλλων συσκευών (βλέπε επίσης ενότητα 2.4, αυτοκόλλητο 3). Αυτό δεν ισχύει, αν το μπροστινό σύστημα ανύψωσης συνδέεται μέσω ταχυσυνδέσμων.

Το μπροστινό σύστημα ανύψωσης μπορεί να τοποθετηθεί σε τρεις διαφορετικές θέσεις χρησιμοποιώντας την πολλαπλή βαλβίδα (εικ. 6.1 έως εικ. 6.3):

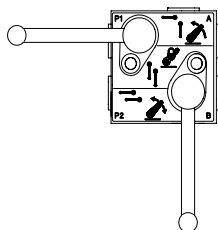

Εικ. 6.1: Μονή λειτουργία μπροστινού συστήματος ανύψωσης.

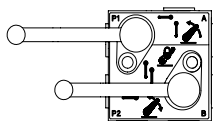

Εικ. 6.2: Διπλή λειτουργία μπροστινού συστήματος ανύψωσης.

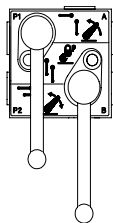

Εικ. 6.3: Κλείδωμα μπροστινού συστήματος ανύψωσης (θέση μεταφοράς)

6.1.3 Θέση των βραχιόνων ανύψωσης

Οι βραχίονες ανύψωσης μπορούν να τοποθετηθούν σε τρεις διαφορετικές θέσεις.

Θέση I: Θέση ελεύθερης λειτουργίας, οι βραχίονες ανύψωσης μπορούν να μετακινηθούν κατακόρυφα ο ένας προς το άλλον (εικ. 6.4).

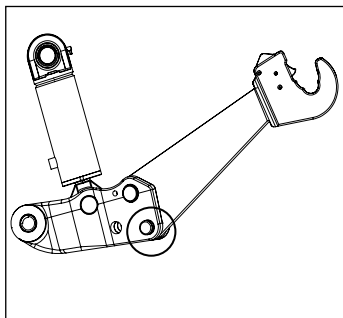

Εικ. 6.4: Θέση ελεύθερης λειτουργίας

Θέση II: Σταθερή θέση (εικ. 6.5).

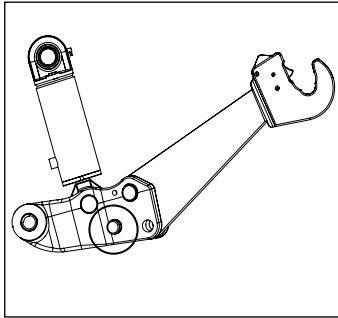

Εικ. 6.5: Σταθερή θέση

Θέση III: Θέση αναδίπλωσης ή μεταφοράς.

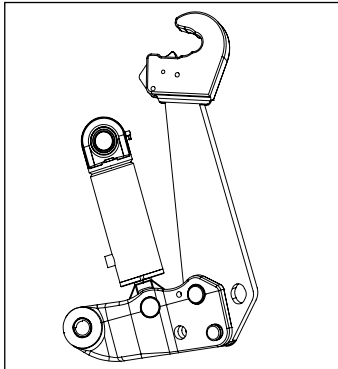

Πριν αναδιπλώσετε τους βραχίονες ανύψωσης μετακινήστε το μπροστινό σύστημα ανύψωσης στην υψηλότερη θέση.

Κατά την αφαίρεση του πείρου συγκρατήστε το βραχίονα ανύψωσης, ώστε να μην πέσει και προκληθούν βλάβες.

Τοποθετήστε όλους τους πείρους ασφαλείας.

Τοποθετήστε και τους δύο βραχίονες ανύψωσης στην ίδια θέση.

Εικ. 6.6: Θέση μεταφοράς

6.1.4 Σύνδεση παρελκόμενου

- Τοποθετήστε τις μπίλιες στους πείρους σύνδεσης του εξοπλισμού. Η ένδειξη της κατηγορίας που αναγράφεται στα άγκιστρα πρέπει να είναι κατάλληλη για τις μπίλιες που χρησιμοποιούνται.
- Συνδέστε το παρελκόμενο.
- Ελέγξτε αν οι μπίλιες έχουν ασφαλίσει σωστά, βλέπε εικ. 6.9.
- Συνδέστε το 3ο σημείο (ραντάρ)

Το 3ο σημείο (ραντάρ) μπορεί να ασφαλίσει, ώστε να μην περιστρέφεται. Ο τρόπος ασφάλισης εξαρτάται από τον τύπο του 3ου σημείου (ραντάρ).



Το 3ο σημείο (ραντάρ) στο οποίο 4 φαίνεται η ασφάλιση μπορεί να συνδεθεί, μόνο αν το επίπεδο τμήμα (γραμμοσκιασμένο) του άξονα του 3ου σημείου (ραντάρ) είναι παράλληλο με το βραχίονα ασφάλισης. (βλέπε εικόνες 6.7 και 6.8)

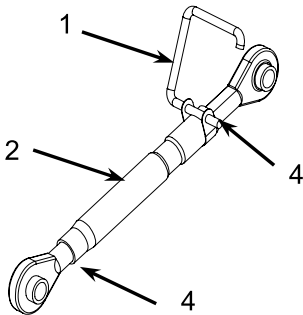

Εικ. 6.7: 3ο σημείο (ραντάρ)

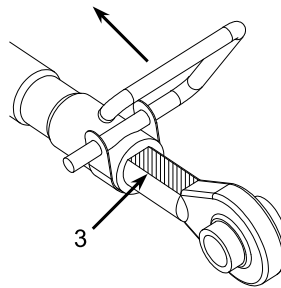

Εικ. 6.8: Ασφάλιση άξονα

Οδηγίες για τη ρύθμιση του 3ου σημείου (ραντάρ) που φαίνεται στην εικ. 6.7:

- Χαλαρώστε τη λαβή ασφάλισης (1), μετακινώντας την σε ορθή γωνία ως προς το στέλεχος του 3ου σημείου (ραντάρ) (2).
- Ρυθμίστε το 3ο σημείο (ραντάρ) στο κατάλληλο μήκος. Όταν η εγκοπή (4) στο χαραγμένο τμήμα του άξονα βγει από το στέλεχος του 3ου σημείου (ραντάρ), έχει ρυθμιστεί το μέγιστο μήκος.
- Για να ασφαλίσετε και πάλι το 3ο σημείο (ραντάρ), η επίπεδη πλευρά του χαραγμένου άξονα (3) πρέπει να βρίσκεται ακριβώς κάτω από τη λαβή ασφάλισης (1). Στη συνέχεια, γυρίστε τη λαβή ασφάλισης έως ότου να έρθει σε επαφή με το στέλεχος του 3ου σημείου (ραντάρ) (2).

ΑΤΑ ΤΗ ΛΕΙΤΟΥΡΓΙΑ, ΤΟ 3Ο ΣΗΜΕΙΟ (ΡΑΝΤΑΡ) ΠΡΕΠΕΙ ΝΑ ΕΙΝΑΙ ΠΑΝΤΑ ΑΣΦΑΛΙΣΜΕΝΟ!

- Τοποθετήστε όλους τους πείρους ασφαλείας.

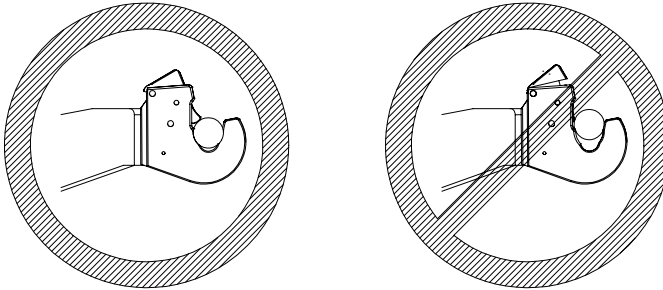

Εικ. 6.9: Ασφάλιση της μπίλιας

6.1.5 Αποσύνδεση παρελκόμενου

Χρησιμοποιήστε μια σταθερή επιφάνεια, ώστε ο εξοπλισμός που θα αποσυνδέσετε να ακουμπήσει σταθερά και με ασφάλεια. Αν χρειάζεται, χρησιμοποιήστε τις κατάλληλες βάσεις.



- Χαμηλώστε το μπροστινό σύστημα ανύψωσης έως ότου ο εξοπλισμός να ακουμπήσει στο έδαφος.
- Δεν πρέπει να ασκείται τάνυση στο 3ο σημείο (ραντάρ). Αν χρειάζεται, ρυθμίστε το μήκος του 3ου σημείου (ραντάρ) πριν από την αποσύνδεσή του. Αποσυνδέστε το 3ο σημείο (ραντάρ).
- Τραβήξτε προς τα πάνω τις ασφάλειες (αριστερά και δεξιά) στα άγκιστρα.
- Χαμηλώστε περισσότερο το μπροστινό σύστημα ανύψωσης και ο εξοπλισμός θα αποσυνδεθεί πλήρως.

6.2 Οδήγηση σε δημόσιο δρόμο

Ακολουθείτε τις γενικές οδηγίες ασφαλείας κατά την οδήγηση σε δημόσιο δρόμο. Ανατρέξτε επίσης στις ενότητες 2.5 και 2.6.

Πριν από την είσοδο σε δημόσιο δρόμο, ανασηκώνετε πάντα το μπροστινό σύστημα ανύψωσης και τον εξοπλισμό στην υψηλότερη δυνατή θέση (για χρήση με συσσωρευτή, ανατρέξτε επίσης στην ενότητα 6.4.1). Κατά την οδήγηση σε δημόσιο δρόμο, ρυθμίζετε πάντα την πολλαπλή βαλβίδα στη θέση μεταφοράς (βλέπε επίσης 6.1.2.).

Όταν οδηγείτε σε δημόσιο δρόμο χωρίς συνδεδεμένο παρελκόμενο, αναδιπλώνετε τους βραχίονες ανύψωσης στη θέση μεταφοράς. Για τη διαδικασία αναδίπλωσης, ακολουθήστε τις οδηγίες του κεφαλαίου 6.1.3. Σε πολλά μοντέλα μπορείτε να τοποθετήσετε το 3ο σημείο (ραντάρ) σύμφωνα με τις εικόνες 6.10 και 6.11. Σε άλλα μοντέλα, πρέπει να αφαιρείτε το 3ο σημείο (ραντάρ) όταν οδηγείτε χωρίς συνδεδεμένο παρελκόμενο.



Εικ. 6.10: μοντέλο 1

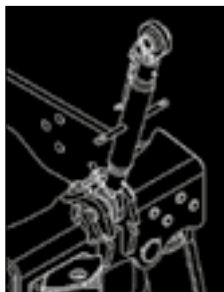

Εικ. 6.11: μοντέλο 2

6.3 Λειτουργία μπροστινού συστήματος

Τα διάφορα συστήματα ανύψωσης διαθέτουν τυπικά χειριστήρια στο μπροστινό τμήμα του τρακτέρ. Με αυτά τα χειριστήρια διευκολύνεται η σύνδεση και η αποσύνδεση του εξοπλισμού.

Τα μπροστινά χειριστήρια πρέπει να χρησιμοποιούνται μόνο αν έχετε τραβήξει το χειρόφρενο του τρακτέρ!



Κατά τη χρήση των μπροστινών χειριστηρίων, βεβαιωθείτε ότι υπάρχει επαρκής χώρος για το χειριστή, για να αποφευχθούν επικίνδυνες καταστάσεις. Σε περίπτωση αμφιβολίας, μη χρησιμοποιείτε τα μπροστινά χειριστήρια, αλλά τα τυπικά χειριστήρια που υπάρχουν στην καμπίνα.

6.4 Συσσωρευτής και μανόμετρο

Προαιρετικά, μαζί με το σύστημα μπορείτε να προμηθευτείτε ένα συσσωρευτή και/ή ένα μανόμετρο. Ο συσσωρευτής και το μανόμετρο πρέπει να εγκατασταθούν σύμφωνα με το εγχειρίδιο εγκατάστασης που παρέχεται στον αντιπρόσωπο.

Ο συσσωρευτής περιέχει αέριο και λάδι υπό υψηλή πίεση. Πριν από την αφαίρεση και/ή την εκτέλεση εργασιών συντήρησης στο συσσωρευτή, εκτονώστε την πίεση σε ολόκληρο το υδραυλικό σύστημα στο οποίο είναι συνδεδεμένος ο συσσωρευτής.



Αν το τρακτέρ και/ή το μπροστινό σύστημα ανύψωσης δεν χρησιμοποιηθούν για μεγάλο χρονικό διάστημα ή αν σβήσετε τον κινητήρα του τρακτέρ, χαμηλώστε το μπροστινό σύστημα ανύψωσης. Για να αποφευχθεί τυχόν βλάβη του συσσωρευτή, **MHN** σταθμεύετε το τρακτέρ, με το μπροστινό σύστημα ανύψωσης τοποθετημένο στην υψηλότερη θέση και με το συσσωρευτή υπό πίεση.

Ο χρήστης πρέπει να γνωρίζει ότι η δυνατότητα απόσβεσης κραδασμών του συσσωρευτή μειώνεται, όταν ασκούνται μεγαλύτερα φορτία στο μπροστινό σύστημα ανύψωσης.

6.4.1 Συσσωρευτής και οδήγηση σε δημόσιο δρόμο

Όταν μεταφέρετε εξοπλισμό χρησιμοποιώντας το μπροστινό σύστημα ανύψωσης σε συνδυασμό με συσσωρευτή, μη μετακινείτε το σύστημα ανύψωσης στην υψηλότερη θέση (αφήστε περιθώριο μερικών χιλιοστών), για να διασφαλιστεί η βέλτιστη λειτουργία του συσσωρευτή.

6.5 Χρήσεις

6.5.1 Στόχος

Το μπροστινό σύστημα ανύψωσης που προμηθευτήκατε έχει σχεδιαστεί αποκλειστικά για τα εξής:

Ανύψωση μηχανημάτων και εξαρτημάτων που έχουν σχεδιαστεί για προσάρτηση και λειτουργία σε μπροστινό σύστημα ανύψωσης μέσω κοσαδόρου τριών σημείων. Τα παραπάνω ισχύουν μόνο αν το μπροστινό σύστημα ανύψωσης έχει συναρμολογηθεί σε τρακτέρ για το οποίο έχει σχεδιαστεί και με το μέγιστο επιτρεπόμενο φορτίο που αναγράφεται στην πινακίδα στοιχείων αναγνώρισης.

6.5.2 Μη εξουσιοδοτημένη χρήση

Όλες οι χρήσεις, εκτός από αυτές που περιγράφονται στην παράγραφο 6.5.1, θεωρούνται ακατάλληλες και, κατά συνέπεια, απαγορεύονται αυστηρά.

Στις ακατάλληλες χρήσεις περιλαμβάνονται επίσης οι εξής:

- Σπρώξιμο, τράβηγμα ή ρυμούλκηση άλλων οχημάτων, χρησιμοποιώντας τους βραχίονες ανύψωσης
- Ανύψωση οποιουδήποτε εξαρτήματος χωρίς σωστή χρήση των τριών σημείων πρόσδεσης του συστήματος ανύψωσης.
- μετακίνηση ή μεταφορά ατόμων με οποιονδήποτε τρόπο χρησιμοποιώντας το μπροστινό σύστημα ανύψωσης ή εξοπλισμό συνδεδεμένο στο μπροστινό σύστημα ανύψωσης.
- Χρήση γερανού στο μπροστινό σύστημα ανύψωσης.

6.6 Ρύθμιση των φώτων

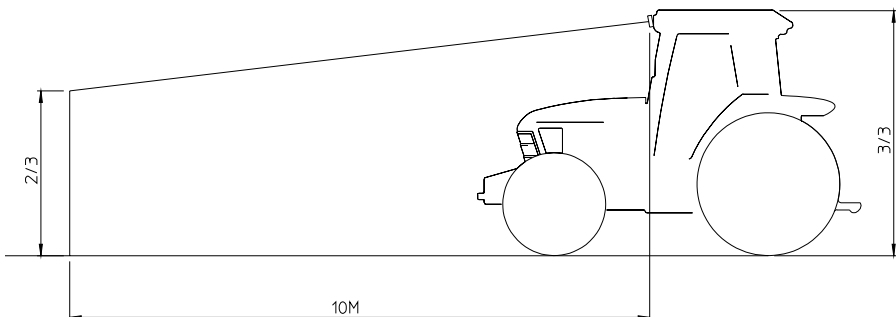

7 Συντήρηση

- Κάθε 5 έως 10 ώρες λειτουργίας στο τρακτέρ ενός νέου ή επισκευασμένου μπροστινού συστήματος ανύψωσης, ελέγχετε αν τα μπουλόνια του συστήματος είναι ακόμη σφιγμένα με την κατάλληλη ροπή σύσφιξης και αν υπάρχουν διαρροές στις υδραυλικές σωληνώσεις.
- Κάθε 450 ώρες λειτουργίας ελέγχετε αν όλα τα μπουλόνια και τα παξιμάδια είναι ακόμη σφιγμένα με τη σωστή ροπή σύσφιξης και αν οι υδραυλικές σωληνώσεις εμφανίζουν τυχόν διαρροές. Επίσης, ελέγχετε την κατάσταση όλων των εξαρτημάτων του συστήματος που υπόκεινται σε φθορά (δακτύλιοι ρουλεμάν κ.λπ.).



Για τις σωστές τιμές ροπής σύσφιξης, ανατρέξτε στις οδηγίες συναρμολόγησης που παρέχονται στον αντιπρόσωπο.

7.1 Συντήρηση του μπροστινού συστήματος ανύψωσης

Λιπαίνετε τους γρασαδόρους των κυλίνδρων και του πλαισίου ανύψωσης (βλέπε εικ. 7.1) κάθε 1 έως 3 μήνες, ανάλογα με τη χρήση. Χρησιμοποιείτε καλής ποιότητας γράσο πολλαπλών χρήσεων.



Η απομάκρυνση και η επεξεργασία πλεονάζουσας ποσότητας γράσου πρέπει να γίνεται με τρόπο φιλικό προς το περιβάλλον.

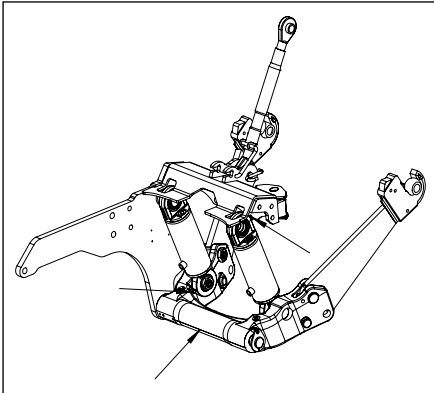

Εικ. 7.1: Σημεία λίπανσης

Βλάβες και επισκευές

Σε περίπτωση βλάβης ή επισκευής, επικοινωνείτε πάντα με τον αντιπρόσωπο. Οι επισκευές πρέπει να εκτελούνται μόνο από επαρκώς εκπαιδευμένο προσωπικό.

8 Παραγγελία εξαρτημάτων

Για την παραγγελία εξαρτημάτων, επικοινωνήστε με τον αντιπρόσωπο της περιοχής σας. Κατά την παραγγελία των εξαρτημάτων θα πρέπει να αναφέρετε τα εξής στοιχεία:

1. Τύπος τρακτέρ
2. Σειριακός αριθμός του μπροστινού συστήματος ανύψωσης και/ή του μπροστινού συστήματος PTO
3. Αριθμός εξαρτήματος σύμφωνα με τον κατάλογο εξαρτημάτων που παρέχεται στον αντιπρόσωπο της περιοχής σας.

9 Περιβάλλον και απόρριψη



Η απομάκρυνση και η επεξεργασία πλεονάζουσας ποσότητας γράσου πρέπει να γίνεται με τρόπο φιλικό προς το περιβάλλον. Η απόρριψη του λαδιού πρέπει να γίνεται με τρόπο φιλικό προς το περιβάλλον.

Αν το σύστημα πρόκειται να αποσυναρμολογηθεί από το τρακτέρ, πρέπει να τηρούνται όλοι οι κανονισμοί και οι οδηγίες ασφαλείας που ισχύουν για τη χρήση και τη συναρμολόγηση. Κατά την αποσυναρμολόγηση, η συλλογή και η απόρριψη του λαδιού που έχει απομείνει θα πρέπει να γίνεται με τρόπο φιλικό προς το περιβάλλον.

Αν μετά την αποσυναρμολόγηση το σύστημα πρέπει να συναρμολογηθεί ξανά κάποια στιγμή στο μέλλον, φράξτε όλες τις σωληνώσεις και τους εύκαμπτους σωλήνες του υδραυλικού συστήματος, ώστε να μην εισχωρήσουν ακαθαρσίες στο σύστημα.

Αν μετά την αποσυναρμολόγηση το σύστημα δεν πρόκειται να χρησιμοποιηθεί ξανά, το υδραυλικό λάδι και το γράσο από όλα τα υδραυλικά εξαρτήματα πρέπει να απορριφθεί με τρόπο φιλικό προς το περιβάλλον. Η αφαίρεση και η επεξεργασία όλων των εξαρτημάτων πρέπει να γίνεται με τρόπο φιλικό προς το περιβάλλον.

10 Δήλωση συμμόρφωσης

ZUIDBERG
FRONTLINE SYSTEMS

Δήλωση συμμόρφωσης ΕΚ

"Πρωτότυπη Δήλωση ΕΚ"

Η παρούσα δήλωση αφορά αποκλειστικά το μηχάνημα στην κατάσταση στη οποία αγοράστηκε στην αγορά, με την εξαίρεση τυχόν εξαρτημάτων που προσαρτήθηκαν στη συνέχεια ή/και εργασίας που εκτελέστηκε στη συνέχεια από τον τελικό χρήστη.

Κατασκευαστής

Εταιρεία : Zuidberg Techniek BV
Διεύθυνση επισκέπτη : Buitenveld 5
Τ.Κ. και πόλη : 8307 DE ENS
Χώρα : Ολλανδία
Αντιπρόσωπος : J.E. Zuidberg

Περιγραφή προϊόντος

Όνομα προϊόντος : Μπροστινός σύνδεσμος
Περιγραφή μπροστινού
συνδέσμου : Ο μπροστινός σύνδεσμος προορίζεται για τοποθέτηση σε τρακτέρ.
Ο μπροστινός σύνδεσμος είναι σχεδιασμένος για την προσάρτηση κατάλληλων μηχανημάτων και εξαρτημάτων, καθώς και για την ανύψωση με τη χρήση συνδέσμου τριών σημείων
Τύποι : 6 kN, 8 kN, 10 kN, 13 kN, 16 kN, 18 kN, 22 kN, 28 kN, 32 kN, 35 kN, 42 kN, 50 kN και 60 kN.

Εμείς, οι κατασκευαστές του μπροστινού συνδέσμου, δηλώνουμε με αποκλειστική μας ευθύνη ότι το μηχάνημα το οποίο αφορά η παρούσα δήλωση πληροί όλες τις σχετικές διατάξεις της **Οδηγίας περί μηχανημάτων 2006/42/ΕΓ**, καθώς και τα παρακάτω πρότυπα:

- NEN-EN-ISO 14121-1.
- NEN-EN-ISO 14121-2.
- NEN-EN-ISO 12100-1 (12 / 2003).
- NEN-EN-ISO 12100-2 (12 / 2003).
- NEN-ISO 8759-1 (03 / 1998).

Ημερομηνία : 18-04-2011
Τοποθεσία : Ens
Εκ μέρους του
κατασκευαστή : J.E. Zuidberg
Διευθύνων Σύμβουλος

Υπογραφή:





Üzembehelyezés, felszerelés, ill. javítás előtt kérjük figyelmesen olvassa át a függesztő rendszer kezelési útmutatójában található, karbantartásra vonatkozó adatokat!

Kezelési útmutató

Melső függesztés rendszer

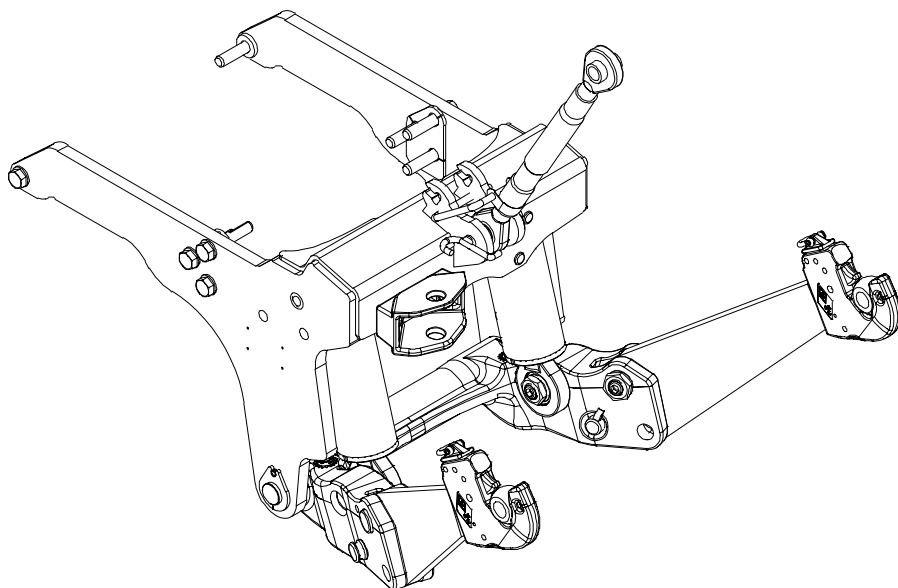

ZUIDBERG
FRONTLINE SYSTEMS

Sorozatszám:

© 2000-2019 Zuidberg Frontline Systems B.V.

Minden jog fenntartva. A Zuidberg Frontline Systems B.V. előzetes engedélye nélkül ezen kiadvány - vagy akár csak egy része - nyomtatott, fénymásolt, mikrofilm vagy egyéb más formában való sokszorosítása és/vagy terjesztése tilos. Ez kiterjed a hozzá tartozó ábrákra és jelekre.

A Zuidberg Frontline Systems B.V. fenntartja magának a jogot, hogy a végfelhasználó közvetlen tájékoztatása nélkül a gép egységeit bármikor megváltoztathassa. Ez vonatkozik jelen útmutató tartalmára is.

Az ebben az útmutatóban nem feltüntetett karbantartási, és szerelési információkért forduljon beszállítójához bizalommal.

Ez az útmutató a lehető legnagyobb gondossággal került összeállításra, az útmutató esetleges hibáiért, és az azokból adódó következményekért a Zuidberg Frontline Systems B.V. felelősséget nem vállal.

Tartalomjegyzék

1	Általános tudnivalók.....	5
1.1	Előszó.....	5
1.2	Bevezetés.....	5
1.3	Ábrák és szimbólumok.....	6
1.4	CE-jelölés.....	6
1.5	A mellső függesztés rendszer azonosítása.....	6
1.6	Vevőszolgálat és műszaki támogatás.....	6
2	Biztonsági előírások.....	7
2.1	Általános tudnivalók.....	7
2.2	Használati tudnivalók.....	7
2.3	Felhasználó.....	7
2.4	A mellső függesztés rendszer matricái.....	8
2.5	Biztonsági követelmények.....	8
2.6	Biztonsági előírások.....	9
3	Műszaki adatok.....	10
3.1	Mellső függesztés rendszer.....	10
4	Szállítás.....	10
5	Összeállítás és felszerelés.....	10
5.1	Védőfelszerelések.....	10
6	Kezelőelemek, kezelés és használat.....	11
6.1	Mellső függesztő rendszer.....	11
6.1.1	Hidraulika csatlakozások.....	11
6.1.2	Útváltó szeleptömb.....	12
6.1.3	Emelőkarok helyzetei.....	13
6.1.4	Munkaeszköz csatlakoztatása.....	14
6.1.5	Munkaeszköz szétkapcsolása.....	15
6.2	Közúti közlekedés.....	15
6.3	Mellső működtetés.....	16
6.4	Nyomástároló és manométer.....	16
6.4.1	Nyomástároló és a közúti közlekedés.....	16
6.5	Alkalmazási területek.....	17
6.5.1	Alkalmazás.....	17
6.5.2	Nem megengedett alkalmazások.....	17
6.6	Fényszórók beállítása.....	17
7	Karbantartás.....	18
7.1	A mellső függesztő rendszer karbantartása.....	18
8	Alkatrész rendelés.....	19
9	Környezetvédelem.....	19
10	Megfelelőségi nyilatkozat.....	20

1 Általános tudnivalók

1.1 Előszó

Ez az útmutató abból a célból készült, hogy segítségével a címlapon feltüntetett eszközöket kizárólag jogosultsággal használó személy, biztonságosan tudja azokat üzemeltetni és karbantartani. Biztonságos helyen őrizze az útmutatót, például a traktorhoz kapcsolódó egyéb okmányok között. Amennyiben az útmutató elveszne, beszállítóján keresztül újat szerezhet be.

Ez az útmutató biztonsági kérdésekről, technikai tartalomról, kezelésről és karbantartásról nyújt Önnek információt. Mielőtt a fronthidraulikát működtetné, szakítson időt az útmutató részletes áttanulmányozására.

Mindegyik Zuidberg Frontline Systems B.V. által gyártott fronthidraulika rendszer a legnagyobb gondosság mellett került megtervezésre, és megfelel a CE - jelzésnek megfelelő követelményeknek. Többek között ebből az okból kifolyólag a fronthidraulikán végzett változtatások nem engedélyezettek.

A fronthidraulika a leszállítás előtt tüzetes vizsgálatnak van alávetve.

A gyors visszakeresés érdekében jegyezze fel a fronthidraulika sorozatszámát az útmutató címlapján erre a célra kialakított helyre, amennyiben előre nem láthatóan meghibásodás jelentkezik, és beszállítójával kapcsolatba akar kerülni.

Zuidberg Frontline Systems B.V. az útmutató előírásainak be nem tartásából adódó károkért és sérülésekért felelősséget nem vállal.

1.2 Bevezetés

A fronthidraulika rendszer abból a célból került kifejlesztésre, hogy az alkalmas munkagépeket hordozza, illetve meghajtsa. Minden másfajta alkalmazási forma rendeltetéssel ellentétes üzemnek minősül, ezért szigorúan tilos, és nem tartozik a gyártó felelősségének körébe.

Az Ön birtokába került fronthidraulika rendszer kizárólag az alábbi célnak megfelelően került kialakításra:

Gépek és berendezések felemelésére, amelyek arra lettek kialakítva, hogy egy szabványos hárompont keret segítségével a mellső függesztő rendszeren rögzíthetők és alkalmazhatók legyenek. Ez csak abban az esetben érvényes, ha az adott traktorra illeszthető függesztő rendszer a traktorra fel van szerelve, és az emelőkarok összerhelése az adattáblán megadott értéket nem haladja meg.

Az egyes munkagépek kezelési útmutatójában Önök közelebbi adatokat találnak arról, vajon az adott munkagép fronthidraulika üzemeltetésre alkalmas-e. A választott munkagép kezelési utasítását körültekintően tartsa be.

A fronthidraulika rendszer minden szükséges rögzítő anyagával és hidraulikus tartozékával együtt kerül leszállításra.

1.3 Ábrák és szimbólumok

Ebben az útmutatóban az alábbi ábrák és szimbólumok szerepelnek:



Tipp.

Javaslat és ajánlat, a szóban forgó munkafolyamatok egyszerű elvégzéséhez.



Figyelem!

Eljárás, amely során a fronthidraulika rendszerben, illetve a közvetlen, vagy tágabb környezetben sérüléseket és/vagy károkat okozhat, ha nem a szükséges elővigyázatossággal járnak el.



Környezetvédelmi tudnivaló.

1.4 CE-jelölés

A fronthidraulika rendszer gyártása a 98/37/EEG gépgyártási, valamint a 97/23/EEG nyomás alatt dolgozó berendezésekre vonatkozó irányelveknek megfelelően történt, és ezért a CE - jelölést viseli. A CE - jelölés azt jelenti, hogy a gép a szállítás pillanatában, az addig érvényes gépekre vonatkozó CE - előírásoknak megfelel. A Zuidberg Frontline Systems B.V. CE - megfelelésre vonatkozó felelőssége teljesen, vagy részben megszűnik, ha az alábbi feltételek nem teljesülnek:

- A fronthidraulika rendszer csak ezen útmutató tartalmának figyelembe vétele mellett üzemeltethető.
- A Zuidberg Frontline Systems B.V. írásos beleegyezése nélkül a gépek eredeti állapota nem változtatható meg.
- A CE - jelölés kizárólag arra a fronthidraulika rendszer traktoros kombinációjára vonatkozik, amelyre az emelőrendszer és a hajtómű tervezve lett.
- A beszerelési utasításokat pontosan be kell tartani.

1.5 A mellső függesztés rendszer azonosítása

A mellső függesztő rendszer (Kép 1.1) típusábrája az egyik oldallemezre van erősítve.

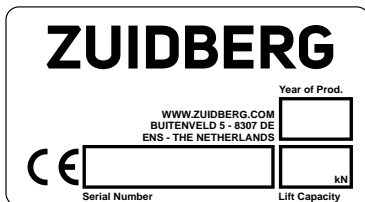

Kép 1.1: A mellső függesztő rendszer típusábrája

1.6 Vevőszolgálat és műszaki támogatás

Alkatrészekkel, karbantartási-, vagy szerelési munkálatokkal kapcsolatban, amelyekről ebben az útmutatóban nem esik szó, forduljon beszállítójához. Ő mindig szívesen áll az Ön rendelkezésére. Ügyeljen arra, hogy a típusábrán megadott adatok mindig kéznél legyenek.

2 Biztonsági előírások

2.1 Általános tudnivalók

A Zuidberg Frontline Systems B.V. nem vállal felelősséget azokra a károokra és sérülésekre, amelyek azáltal keletkeznek, hogy a jelen kezelési útmutatóban feltüntetett biztonsági előírásokat, és utasításokat nem tartották be. A felelősségvállalási kötelezettség a címlapon megnevezett eszköz és esetleges tartozékai használata és karbantartása során bekövetkezett gondatlanság esetén is semmisnek tekintendő. Speciális munkakörülmények, ill. kiegészítő tartozékok alkalmazása során további biztonsági intézkedések válhatnak szükségessé. Haladéktalanul lépjen kapcsolatba beszállítójával, amennyiben Ön a fronthidraulika rendszer üzemeltetése során egy lehetséges veszélyforrást állapított meg. A fronthidraulika rendszer használója viseli mindenkor a teljes felelősséget a területileg érvényes biztonsági előírások és irányvonalak betartását illetően.

2.2 Használati tudnivalók

Minden személynek, aki a fronthidraulika rendszer működtetésében részt vesz, ismernie kell ezen kezelési útmutató tartalmát és az ebben követendő utasításokat szigorúan be kell tartania. Az elvégzendő cselekvések sorrendjét soha nem szabad megváltoztatni. Jelen kezelési útmutatót a fronthidraulika rendszer teljes élettartama alatt biztonságos helyen, lehetőleg a traktor közelében kell megőriznie, és a felhasználók részére mindig rendelkezésre kell bocsátani.

2.3 Felhasználó

Amennyiben az érvényes jogszabályok ezt előírják, a mellső függesztés rendszer üzemeltetőjének kötelező a járműhöz szükséges vezetői engedéllyel rendelkeznie. A felhasználónak legalább be kell töltenie a 16. életévét, kivéve, ha a helyi törvényi szabályozók magasabb életkort írnak elő. Mindig a legmagasabb életkor küszöb a mérvadó.

2.4 A mellső függesztés rendszer matricái

A fronthidraulika rendszeren feltüntetett matricák (Táblázat 2.1 és Kép 2.1) a végrehajtandó biztonsági intézkedések részét képezik. Ezeket a matricákat letakarni, vagy eltávolítani tilos, valamint a fronthidraulika rendszer teljes élettartama során jól láthatóaknak és olvashatóaknak kell lenniük. A már nem olvasható, vagy sérült matricákat azonnal pótolni kell. Új matricákat a beszállítóján keresztül szerezhet be.

Szám	Megnevezés	Rendelési szám
1	Típustábla	2001865
2	Csavarnyomatékot ellenőrizni	2003975
3	Használata tiltott	2004643

Táblázat: 2.1 Pozíciósám magyarázat

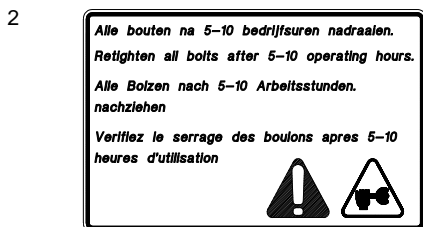
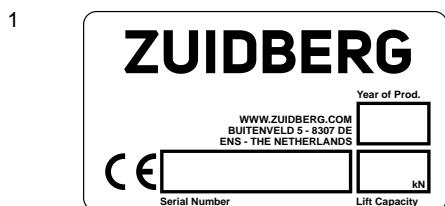

Kép 2.1: Matricák

2.5 Biztonsági követelmények

- A fronthidraulika rendszer használata során jelentkező mellső tengelyterhelés nem haladhatja meg a traktorgyártó cég által megadott maximális tengelyterhelést.
- A traktor gyártója által megadott előírásokat különös tekintettel az üres- és ösztömög, valamint a mellső és hátsó tengelyterhelések vonatkozásában mindig figyelembe kell venni. Ez biztosítja a megfelelő fékhatás kialakulását a hátsó tengelyen.

- A fronthidraulika rendszer használata minden esetben a traktorgyártó előírásainak figyelembe vételével történhet.
- A fronthidraulika rendszer használata során jelentkező terhelés nem haladhatja meg a gumiabroncs gyártója által megadott maximális abroncssterhelést.
- A fronthidraulika rendszer használata során nem tartózkodhatnak személyek az eszköz közvetlen közelében.
- Ha a traktor motorja üzemel, nem tartózkodhatnak személyek az eszköz közelében.
- A fronthidraulika rendszer használata semmi esetre sem zavarhatja a traktor stabilitását.

2.6 Biztonsági előírások

- A kipufogógázok belélegzésének veszélyét figyelembe véve tilos a traktort zárt helyen elindítani és üzemeltetni.
- A balesetek elkerülése érdekében a területileg érvényes biztonsági előírásokat mindig be kell tartani.
- Mielőtt megkezdene a munkát a fronthidraulika rendszerrel és/vagy frontkardán hajtóművel, a kezelési útmutatókat gondosan tanulmányozza át.
- Forduljon beszállítójához, amennyiben Ön olyan munkaeszközöket kíván üzemeltetni, amelyek súlypontja az emelési pontokon kívül, vagy több mint 2,5 méterrel előttük helyezkedik el.
- Munkaeszközök összekapcsolásánál ügyelni kell a biztonsági csapok meglétére és a blokkolómű megfelelő kibiztosítására.
- Mielőtt a munkaeszközön javítási munkálatokba kezd, a fronthidraulika rendszert engedje legalacsonyabb pozícióba, és a traktor motorját állítsa le.
- A munkaeszközön végzett javítási munkálatok közben tilos a fronthidraulika rendszer bekapcsolása.
- Hibás eszközzel a munkavégzés tilos.
- Az útváltó szeleptömböt csak akkor működtesse, ha az emelőkarok a legalsó pozícióban helyezkednek el, és a munkaeszköz a talajon nyugszik.
- Tilos a kettősműködésű kihelyezett munkahenger működtetés gyorscsatlakozóit, amelyekre a fronthidraulika vezérlése csatlakoztatva van, más munkaeszközök működtetésére használni (amennyiben a vezérlés gyorscsatlakozókkal kapcsolódik a rendszerhez, ez a meghatározás nem érvényes).
- Tilos a kezelőkar és/vagy kapcsoló bármelyik helyzetben történő rögzítése.
- Mielőtt hosszabb vagy rövidebb időre a munkaeszközt elhagyná, engedje a fronthidraulika rendszert legalacsonyabb pozícióba, és állítsa le a traktor motorját.
- Emelje a fronthidraulika rendszert a legmagasabb pozícióba, mielőtt az emelőkarokat felhajtaná.
- Mindig emelje a fronthidraulika rendszert a legmagasabb pozícióba, mielőtt a traktorral közúti közlekedésben (lásd 6.2) venne részt, állítsa ehhez az útváltó szeleptömböt és az emelőkarokat szállítási helyzetbe. (lásd 6.1.2).
- Mielőtt a traktort elhagyná, vagy javítási munkálatokba kezdene a fronthidraulika rendszeren függő munkaeszközön, mindig kapcsolja ki a frontkardán hajtóművet, és várja meg amíg a munkaeszköz leáll, ezután engedje az eszközt legalsó helyzetbe, és végül állítsa le a traktor motorját.
- Karbantartási és javítási munkálatok csak megfelelően kiképzett személyzet által végezhetők.
- Soha ne az ujjával keresse a hidraulika rendszer esetleges tömítetlenségi hibáit. A magas nyomás alatt álló olaj a bőrön és ruházaton könnyen áthatolhat, és súlyos sérüléseket okozhat.

- A mellső függesztésen végzett karbantartási, és szerelési munkák csak abban az esetben kezdhetők meg, ha a rendszer nyomásmentesítése megtörtént (nyomástároló rendszerben való megléte esetén az útváltó szeleptömböt a kettős működésű állásba kapcsolja!). Olvassa el a traktor kezelési útmutatójában, hogy az adott vezérlőkört hogyan lehet tehermentesíteni.

3 Műszaki adatok

3.1 Mellső függesztés rendszer

Emelőerő:	A függesztőmű emelőkarjain megengedett maximális emelőerő a függesztő rendszer adattábláján van megadva.
A hidraulika rendszer munkanyomása: (az emelőerő a traktor hidraulika rendszerétől függ)	kb. 180-200 [bar]
A mellső függesztés rendszer maximális megengedett nyomása	220 [bar]

4 Szállítás

A mellső függesztőrendszer szállítását két részre osztva, a már felszerelt, ill. a még felszerelés előtt álló berendezések szállítására kell szétosztani.

A már felszerelt függesztőmű szállításával kapcsolatban olvassa el a 6.2. fejezetet.

A felszerelés előtt álló függesztőmű, ill. azok komponenseinek szállítására mindig egy raklapot, vagy annak megfelelő szállítási alkalmatosságot használjon. Ilyen esetben mindenkor meg kell oldani a függesztőmű raklaphoz rögzítését a szállítás során bekövetkező lecsúszás, lebillenés elkerülése érdekében.

5 Összeállítás és felszerelés

A függesztőművet a gyártó által rendelkezésre bocsátott szerelési előírásoknak megfelelően kell összeállítani és felszerelni.

Ezt a feladatot a kereskedő erre kiképzett szakemberei végezhetik el. A szerelés során a biztonságos munkakörülmények fenntartásához szükséges minden előírást be kell tartani.

5.1 Védőfelszerelések

Azoknak a személyeknek, akik a berendezés felszerelésén dolgoznak, rendelkezniük kell a legfontosabb személyi védőfelszerelésekkel. Ezek közé a védőfelszerelések közé tartoznak többek között:

- Munkavédelmi cipő
- Védőkesztyű

- Zajvédő (pl. kőszoőrülés esetése)
- Védőszemüveg
- Munkaruházat
- Kőszoőrülési munkálatokhoz tűzálló ruházat

A függesztőművek, ill. annak részeinek szállítása és emelése során fokozott figyelmet kell fordítani azok rögzítésére, megtámasztására, ezzel is megelőzendő az elmozdulásukból, leesésükből bekövetkező baleseteket.

Amennyiben a felszerelés során kőszoőrülési, ill. hegesztési munkálatokat kell végezni, azokat olyan védett környezetben tegyék, ahol nem alakulhat ki gyulladás, ill. annak veszélye. Egyúttal minden más elemet is védelemmel kell ellátni, az azokban keletkező károsodás elkerülése érdekében.

Hegesztési munkálatok során az akkumulátor sarukat el kell távolítani, és gondoskodni kell a káros gázok biztonságos elvezetéséről.

A munkaterületnek sík talapzattal, és megfelelő térrel kell rendelkeznie a munkák biztonságos és szakszerű kivitelezéséhez.

Az alkalmazott szerszámoknak a vonatkozó érvényes jogszabályoknak meg kell felelniük.



FIGYELEM: A függesztőmű megemelése során az emelőkarok lebillenhetnek!

6 Kezelőelemek, kezelés és használat

6.1 Mellső függesztő rendszer

Fronthidraulika rendszer frontkardán hajtómű rendszerrel való együttes működtetése esetén mindig tanulmányozza át a kezelési útmutató frontkardán hajtómű be- és kikapcsolása fejezetét.

6.1.1 Hidraulika csatlakozások

Ellenőrizze, hogy a fronthidraulika rendszer a traktor hidraulika rendszeréhez csatlakoztatva van-e.



A gyorskapcsolókat csatlakoztatás előtt tisztítsa meg.



A hidraulika vezeték fel-, illetve lecsatlakoztatása csak abban az esetben történhet meg, ha a fronthidraulika rendszer a legalsó helyzetében található.

6.1.2 Útváltó szeleptömb

A szeleptömböt mindig a függesztő szerkezet alsó holtponti helyzetében, vagy talajon nyugvó munkaeszköz esetén működtesse.



Tilos a kettősműködésű kihelyezett munkahenger működtetés gyorscsatlakozóit, amelyekre a fronthidraulika vezérlése csatlakoztatva van, más munkaeszközök működtetésére használni (amennyiben a vezérlés gyorscsatlakozókkal kapcsolódik a rendszerhez, ez a meghatározás nem érvényes).

Az útváltó szeleptömb segítségével (Kép 6.1-től 6.3-ig) az Ön fronthidraulika rendszerén három különböző üzemeltetési forma választható elő:

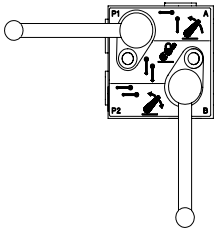

Kép 6.1: Fronthidraulika rendszer egyes működéssű.

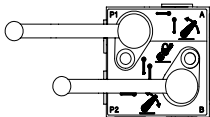

Kép 6.2: Fronthidraulika rendszer kettős működéssű.

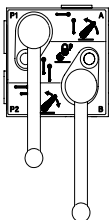

Kép 6.3: Fronthidraulika rendszer kikapcsolt állapotban. (Szállítási helyzet)

6.1.3 Emelőkarok helyzetei

Az emelőkarokat három különböző helyzetbe lehet állítani.

I Pozíció: Úszó helyzet; az emelőkarok egymáshoz képest függőleges irányban képesek elmozdulni (Kép 6.4).

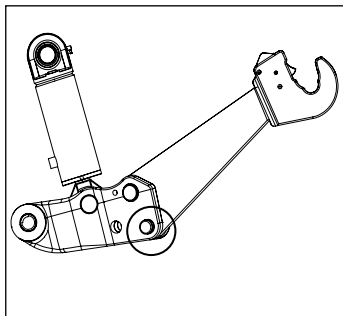

Kép 6.4: Úszó helyzet

II Pozíció: Stabil helyzet (merev) (Kép 6.5).

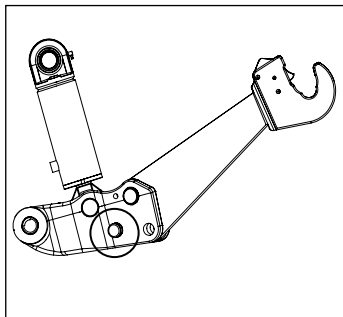

Kép 6.5: Stabil helyzet

III Pozíció: Felhajtható ill. szállítási helyzet

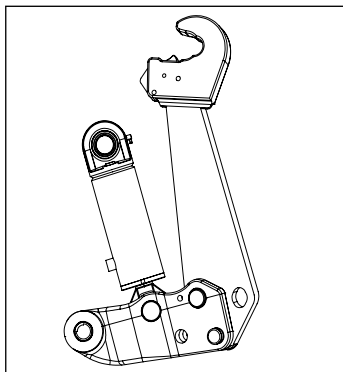

Emelje a fronthidraulika rendszert a legmagasabb helyzetbe, mielőtt az emelőkarokat felhajtaná.

A sérülések elkerülése érdekében tartsa meg az emelőkart, mialatt a biztosító csapot kihúzza.

Ügyeljen arra, hogy mindegyik biztosító csap a helyére kerüljön. Mindkét emelőkart azonos helyzetbe állítsa.

Kép 6.6: Szállítási helyzet

6.1.4 Munkaeszköz csatlakoztatása

- A kapcsológolyókat tegye a munkagép emelőcsapjaira. A kapcsológolyóknak meg kell egyezniük a kapcsolófej kategória jelölésével.
- Csatlakoztassa a munkaeszközt az alsó karokhoz.
- Ellenőrizze, a golyók megfelelő kapcsolófej biztosítását. Kép 6.9.
- Csatlakoztassa a felső kapcsolókart is.

A felső bekötő kart elfordulás ellen biztosítani lehet. Ez mindig a bekötőkar kialakításától függő tényező.



Az erre a lehetőségre kialakított felső bekötő kar biztosító kengyelét csak abban az esetben szabad zárni, ha a kengyel csapja a lemart felülettel párhuzamosan helyezkedik el! (lásd képek 6.7 és 6.8)

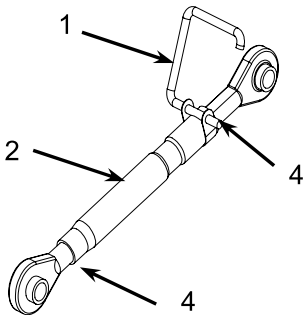

Kép 6.7: Felső bekötőkar

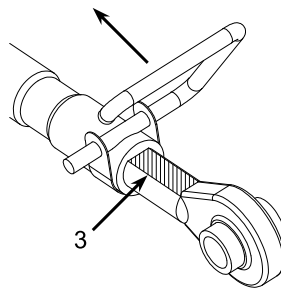

Kép 6.8: Zárókengyel

Útmutató a 6.7 képen ábrázolt felső bekötőkar állításához:

- Oldja a zárókengyelt (1), azáltal, hogy azt a bekötőkarra merőleges helyzetbe húzza fel.
- Állítsa be a bekötőkar megfelelő hosszát. Amennyibe a menetes száruk (4) menetgyűrűi a bekötőkar csőtestén (2) kívülre esnek, akkor a bekötőkar elérte maximális hosszát.
- A bekötőkar ismételt lezárásához a lemart felületnek (3) pontosan a zárókengyel (1) alatt kell elhelyezkednie. Ezután nyomja le a zárókengyelt úgy, hogy az ismételtlen a bekötőkar csőtestére fekdüdjön. (2).

A FELSŐ BEKÖTŐ KAR A HASZNÁLAT SORÁN MINDIG ZÁRVA LEGYEN!

- Az összes biztosítószeget helyezze a megfelelő helyükre.

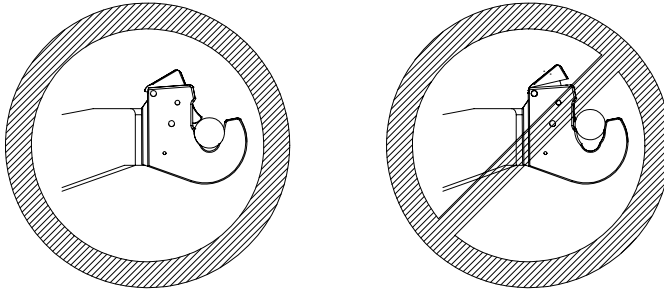

Kép 6.9: A golyók biztosítása

6.1.5 Munkaeszköz szétkapcsolása

A munkaeszköz szétkapcsolásához álljon szilárd talajú területre, hogy a lekapcsolt munkaeszköz biztonságosan a helyén maradjon. Szükség szerint támasztólábát vagy hasonló alkalmasítást használjon.



- Engedje le a fronthidraulika rendszert mindaddig, amíg a munkaeszköz a talajon fel nem fekszik.
- Kapcsolja szét a felső bekötőkart. Ügyeljen arra, hogy a felső bekötőkar ne legyen megfeszített állapotban. Szükség szerint ennek érdekében változtassa a bekötőkar hosszát.
- Oldja a (jobb és bal) kapcsolófejek biztosításait.
- Süllyessze tovább a fronthidraulika rendszert, amíg a munkaeszköz teljesen lekapcsolódik.

6.2 Közúti közlekedés

Tartsa be a közúti közlekedés általános szabályait és a biztonsági előírásokat, lásd még a 2.5 és 2.6 fejezetben.

A fronthidraulika rendszerre függesztett munkagépet mindig a legmagasabb pozícióba emelje, mielőtt a közútra hajtana. (lásd még a 6.4.1 fejezetben a lengéscsillapítóval való alkalmazáshoz). Közúti közlekedésben az előválasztó szeleptömböt állítsa szállítási helyzetbe (lásd még 6.1.2).

Ha függesztett munkaeszköz nélkül közlekedik közúton, az emelőkarokat szállítási helyzetbe kell állítania. Tartsa be a 6.1.3 fejezet utasításait. Sok fronthidraulika rendszer esetében tudja Ön a felső bekötőkart a 6.10 és 6.11 képeknek megfelelően rögzíteni. Más esetekben a bekötőkart el kell távolítani.



Kép 6.10: 1. kivétel

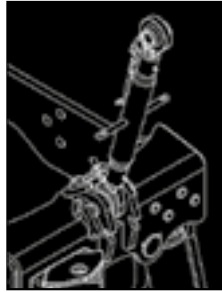

Kép 6.11: 2. kivétel

6.3 Mellső működtetés

A mellső függesztőművek egyes sorozatai a traktor elején elhelyezett ún. távműködtető rendszerrel vannak ellátva. Ez a kialakítás a függesztett eszközök könnyebb fel- és leszereléséhez járul hozzá.

A mellső működtetés csak behúzott rögzítőfék esetén alkalmazható!



A távműködtető rendszer kezelése során gondoskodjon arról, hogy a kezelőnek megfelelő munkatér álljon a rendelkezésére, nehogy veszélyhelyzet álljon elő. Bizonytalanság esetén ne használja a távvezérlést, hanem inkább a fülkéből működtesse a berendezést.

6.4 Nyomástároló és manométer

Célravezető lehet lengéscsillapítás és/vagy manométer alkalmazása a függesztő rendszerben. Az említett berendezéseket a gyártó által rendelkezésre bocsátott szerelési előírásoknak megfelelően kell a rendszerbe illeszteni.

A nyomástároló magas nyomású gázt és olajat tartalmaz. Mielőtt eltávolítaná a nyomástárolót és/vagy mielőtt karbantartást végezne rajta, az egész hidraulika rendszert mentesíteni kell a nyomás alól!



Amennyiben a traktort és/vagy a mellső függesztést hosszabb ideig nem használják, mindig engedjék a függesztő rendszert a legalacsonyabb helyzetbe. **SOHA NE** hagyják az emelőszerkezetet a legmagasabb pozícióban, ha a traktort elhagyják. A nyomástároló nyomás alatt van és sérülhet.

Vegye figyelembe, hogy a nyomástároló lengéscsillapító hatása a terhelés növekedésével csökkenő tendenciát mutat.

6.4.1 Nyomástároló és a közúti közlekedés.

Függesztőműre szerelt munkaeszközzel való közúti közlekedés esetén, amennyiben a rendszerhez nyomástároló csatlakozik, ne emelje teljesen fel a berendezést (gondoskodjon néhány milliméter mozgástérről). Ebben az esetben a nyomástárolók ki tudják fejteni jótékony hatásukat.

6.5 Alkalmazási területek

6.5.1 Alkalmazás

Az Ön rendelkezésére álló mellső függesztés rendszer kizárólag az alábbi céllal került kialakításra:

Gépek és berendezések felemelésére, amelyek arra lettek kialakítva, hogy egy szabványos hárompont keret segítségével a mellső függesztő rendszeren rögzíthetők és alkalmazhatók legyenek. Ez csak abban az esetben érvényes, ha az adott traktorra illeszthető függesztő rendszer a traktorra fel van szerelve, és az emelőkarok összerhelése az adattáblán megadott értéket nem haladja meg.

6.5.2 Nem megengedett alkalmazások

Minden más alkalmazás, amely a 6.5.1 pont alatti célnak nem felel meg, nem megfelelő alkalmazásnak minősül, és szigorúan tiltott.

Ezek közé tartoznak többek között:

- Más járművek tolása, húzása, vagy vontatása az emelőkarok segítségével.
- Különböző gépegségek felemelése mindhárom kapcsolódási pont együttes használata nélkül.
- Személyek a mellső függesztés rendszerrel, ill. az arra felszerelt szerkezettel történő mozgatása, szállítása, szállítmányozása.
- A mellső függesztőműre szerelt emelő-berendezés alkalmazása.

6.6 Fényszórók beállítása

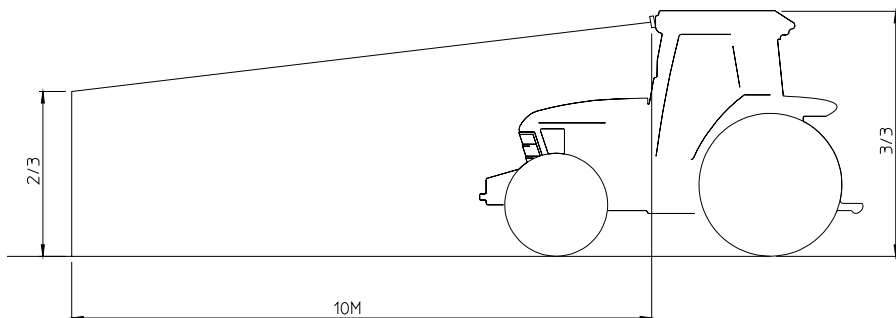

7 Karbantartás

- Rendszeres gyakorisággal, a felszerelést követő 5-10 üzemóra elteltével többször is ellenőrizze, hogy a csavarok és anyák a megfelelő nyomatékkal vannak-e meghúzva, és a hidraulika vezetékek tömítettek-e.
- Minden 450 üzemóra után ellenőrizze, hogy a csavarok és anyák a megfelelő nyomatékkal vannak-e meghúzva, és a hidraulika vezetéke továbbra is tömítettek-e. Egyúttal ellenőrizze a rendszer kopó alkatrészeit. (Csapágyperselyek, stb.).



A helyes meghúzási nyomatékokat a beszállítójánál lévő szerelési utasítás tartalmazza.

7.1 A mellső függesztő rendszer karbantartása

Az emelő munkahenger és az emelőkeret (lásd 7.1 kép) kenési pontjait 1-3 havonta zsírozza meg, annak megfelelően, hogy a rendszer használata milyen gyakori. A kenési munkálatok elvégzéséhez használjon jó minőségű többcélú kenőzsírt.



A felesleges kenőzsírokat környezetbarát módon távolítsa el és dolgozza fel. Olajat környezetbarát módon helyezze el.

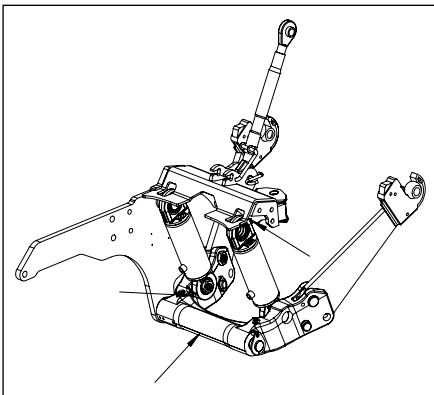

Kép7.1: Kenési pontok

Zavarok és hibaelhárítás

Működési zavar elhárításával, illetve javítással kapcsolatban forduljon kereskedőjéhez. Karbantartási és javítási munkálatok csak megfelelően kiképzett személyzet által végezhetők.

8 Alkatrész rendelés

Alkatrész rendeléséhez vegye fel a kapcsolatot kereskedőjével. Alkatrész rendelése során a következő adatokat kell feltüntetnie:

1. Traktortípus
2. A fronthidraulika rendszer sorozatszám.
3. Alkatrész cikkszám a géphez mellékelt alkatrész katalógus alapján.

9 Környezetvédelem



A felesleges kenőzsírokat környezetbarát módon távolítsa el és dolgozza fel.
Olajat környezetbarát módon helyezze el.

Amennyiben egy függesztő rendszert egy traktorról el kell távolítani, a szerelésre vonatkozó minden biztonsági előírást és követelményt be kell tartani. A leszerelés során felfogott csurgalék olajat környezetbarát módon semmisítse meg.

Amennyiben a leszerelés után csak egy későbbi időpontban kerül sor a függesztő rendszer újra felszerelésére, oly módon tömítsék le a hidraulika vezetékeket, hogy elkerülhető legyen az idegen anyagok vezetékekbe jutása.

Amennyiben a leszerelés után a rendszer már nem kerül felhasználásra, akkor minden elemét megfelelően meg kell tisztítani, és környezetbarát módon kell megsemmisíteni, illetve újra feldolgozni.

10 Megfelelőségi nyilatkozat

ZUIDBERG
 FRONTLINE SYSTEMS

EK megfelelőségi nyilatkozat

„Eredeti EK nyilatkozat”

Ez a nyilatkozat kizárólag a gépre vonatkozik, annak a kereskedelmi forgalomba hozatalára jellemző – azaz a végfelhasználó által a későbbiekben felszerelt alkatrészek és/vagy elvégzett munkálatok nélküli – állapotában.

Gyártó

Vállalat : Zuidberg Techniek BV
 Látogatói cím : Buitenveld 5
 Irányítószám és város : 8307 DE ENS
 Ország : Hollandia
 Képviselő : J.E. Zuidberg

Termékleírás

Terméknév : Mellső függesztés
 A mellső függesztés leírása : A mellső függesztés traktorra való felszerelésre lett tervezve. A mellső függesztés megfelelő gépekre és alkatrészekre való felszerelésre és hárompontos függesztéssel való emelésre lett tervezve
 Típusok : 6 kN, 8 kN, 10 kN, 13 kN, 16 kN, 18 kN, 22 kN, 28 kN, 32 kN, 35 kN, 42 kN, 50 kN és 60 kN.

Mi, a mellső függesztés gyártójaként, felelősségünk teljes tudatában kijelentjük, hogy a gép – melyre ez a nyilatkozat vonatkozik – megfelel a **2006/42/EG gépirányelv** minden vonatkozó előírásának, valamint a következő szabványoknak:

- NEN-EN-ISO 14121-1.
- NEN-EN-ISO 14121-2.
- NEN-EN-ISO 12100-1 (12 / 2003).
- NEN-EN-ISO 12100-2 (12 / 2003).
- NEN-ISO 8759-1 (03 / 1998).

Dátum : 18-04-2011
 Hely : Ens
 A gyártó részéről : J.E. Zuidberg
 ügyvezető igazgató

Aláírás:





Áður en þú notar framlyftibúnaðinn skaltu lesa vandlega upplýsingarnar um uppsetningu, samsetningu og viðhald í þessari notandahandbók.

NOTANDAHANDBÓK

Lyftibúnaður að framan

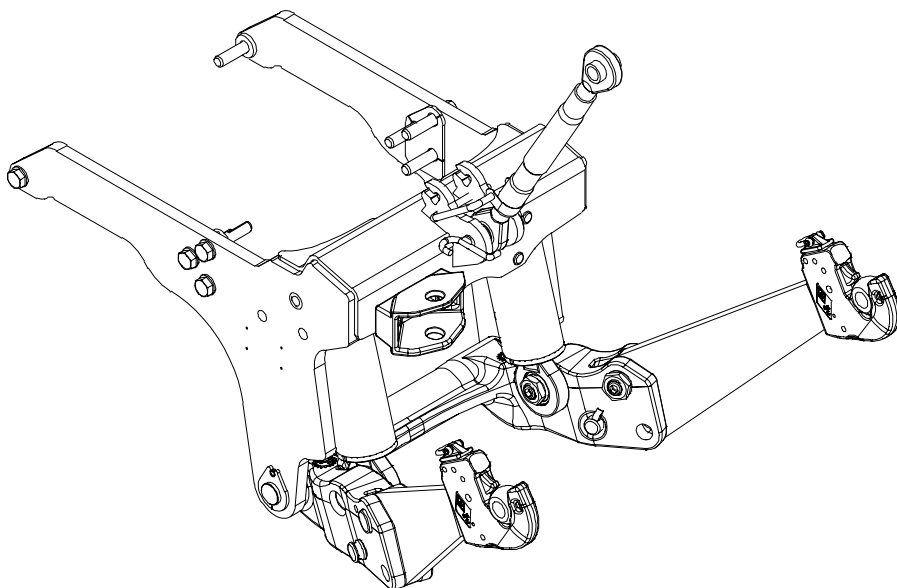

ISI

ZUIDBERG

FRONTLINE SYSTEMS

Serial number:

© 2000-2019 Zuidberg Frontline Systems B.V.

Allur réttur áskilinn. Ekkert í þessari útgáfu má fjölfalda og/eða gera opinbert á neinn hátt, hvort sem er á prenti, ljósriti, örfilmu eða á nokkurn annan hátt, án undanfarandi skriflegu leyfi frá Zuidberg Frontline Systems B.V. Þetta á einnig við um teikningar og skýringarmyndir.

Zuidberg Frontline Systems B.V. áskilur sér allan rétt að breyta íhlutum hvernær sem er án undanfarandi eða beinni tilkynningu til kaupandans. Einnig getur innihald þessarar handbókar breyst án undanfarandi tilkynningar.

Fyrir upplýsingar um viðhaldsaðgerðir eða viðgerðir sem ekki er fjallað um í þessari handbók, vinsamlegast hafðu samband við söluaðila.

Þessi handbók hefur verið sett saman af ýrustu varkárni, en Zuidberg Frontline Systems B.V. getur ekki borið neina ábyrgð á villum í þessu skjali eða afleiðingum þeirra.

Efni

1	Almennt.....	5
1.1	Formáli.....	5
1.2	Inngangur.....	5
1.3	Táknmyndir og merki.....	5
1.4	CE-merking.....	6
1.5	Kennimerki framlyftibúnaðarins.....	6
1.6	Þjónusta og tæknilegur stuðningur.....	6
2	Öryggisreglur.....	7
2.1	Almennt.....	7
2.2	Notandaleiðbeiningar.....	7
2.3	Notendur.....	7
2.4	Límmiðar á framlyftibúnaðinum.....	8
2.5	Öryggisreglur.....	8
2.6	Öryggisreglur.....	9
3	Tæknilegar upplýsingar.....	10
3.1	Lyftibúnaður að framan.....	10
4	Flutningar.....	10
5	Uppsetning og samsetning.....	10
5.1	Öryggistæki.....	10
6	Vinnueiningar, starfræksla og notkun.....	11
6.1	Lyftibúnaður að framan.....	11
6.1.1	Vökvatengingar.....	11
6.1.2	Fjölloki.....	12
6.1.3	Staða lyftiarmanna.....	13
6.1.4	Áhald tengt.....	14
6.1.5	Áhald aftengt.....	15
6.2	Ekið á þjóðvegi.....	15
6.3	Vinna að framanverðu.....	16
6.4	Þrýstigeymir og þrýstingsmælir.....	16
6.4.1	Þrýstigeymir og akstur á þjóðvegi.....	16
6.5	Notagildi.....	17
6.5.1	Markmið.....	17
6.5.2	Óheimil notkun.....	17
6.6	Stilling ljósanna.....	17
7	Viðhald.....	17
7.1	Viðhald framlyftibúnaðarins.....	18
8	Varahlutir pantaðir.....	19
9	Umhverfi og förgun.....	19
10	Samræmisyfirlýsing.....	20

1 Almenn

1.1 Formáli

Þetta skjal er aðeins ætlað sem uppláttarrit fyrir viðurkennda notendur, sem geta notað og viðhaldið vörinni sem nefnd er á forsiðu þessa skjals á öruggan hátt. Geymdu handbókina á ákveðnum stað, til dæmis með öðrum skjölum um dráttarvélinna þína. Fari svo að þú týnir handbókinni skaltu panta annað eintak hjá söluaðila.

Þessi handbók veitir þér upplýsingar um öryggi, tæknilegar upplýsingar, notkun og viðhald. Taktu þér tíma til að lesa þetta skjal áður en þú notar framlyftibúnaðinn.

Allur framlyftibúnaður frá Zuidberg Frontline Systems B.V. hefur verið vandlega hannaður og fylgir núverandi tilskipunum Evrópuþingsins og ráðsins og CE-merkingum. Af þeim ástæðum og öðrum eru engar breytingar á framlyftibúnaðinum heimilaðar.

Framlyftibúnaðurinn hefur verið vandlega kannaður fyrir afhendingu.

Skrifaðu niður raðnúmer framlyftibúnaðarins í til þess gert pláss á forsiðu þessa skjals til að hafa það handhægt ef bilun skyldi koma upp og þú þyrftir að hafa samband við söluaðilann.

Zuidberg Frontline Systems B.V. ber enga ábyrgð gagnvart skaðabótum vegna skemmda eða meiðsla sem kunna að hljótask af því að leiðbeiningunum í þessar handbók hafi ekki verið fylgt.

1.2 Inngangur

Framlyftibúnaðurinn er til þess ætlaður að viðeigandi tækjabúnaður sé tengdur við hann. Lítið er á alla aðra notkun sem ranga notkun og er þar af leiðandi ekki heimiluð, né heldur er framleiðandinn ábyrgur fyrir henni.

Framlyftibúnaðurinn sem þú keyptir er eingöngu hannaður til að:

Lyfta tækjum og ihlutum sem hannaðir eru til að festast á og notast við framlyftibúnað með þriggja punkta festingu. En aðeins og eingöngu eftir að framlyftibúnaðurinn hefur verið settur saman á dráttarvél sem hann var hannaður fyrir og með minna álag en leyfilegt hámarksálag, eins og gefið er til kynna á kenniplötunni.

Í notandahandbók tækjabúnaðarins sem í hlut á finnur þú frekari upplýsingar um hvort þau áhöld séu hæf til notkunar með framlyftibúnaðinum. Fylgdu nákvæmlega notandahandbók tækjabúnaðarins sem í hlut á.

Framlyftibúnaðurinn er afhentur fullbúinn, með öllu nauðsynlegu samsetningarefni og vökvaíhlutum, ef einhverjir eru.

1.3 Táknmyndir og merki

Skjalið inniheldur eftirfarandi táknmyndir og merki:



Ábending

Uppástungur og ráðleggingar til að einfalda hlutaðeigandi verklag.



Varúð!

Verklag sem getur valdið líkamstjóni og/eða skemmdum á framlyftibúnaðinum, aðliggjandi svæði eða umhverfinu ef það er ekki framkvæmt varlega.



Umhverfisleiðbeiningar

1.4 CE-merking

Framlyftibúnaðurinn hefur verið smíðaður í samræmi við grundvallarkröfur í tilskipun Evrópuþingsins og ráðsins 98/37/EB um samræmingu laga aðildarríkjanna um vélar og tilskipun Evrópuþingsins og ráðsins 97/23/EB um samræmingu á lögum aðildarríkjanna varðandi þrýstibúnað og hefur þar af leiðandi verið CE-merktur. CE-merkingarnar þýða að framlyftibúnaðurinn fylgir grundvallarkröfum viðeigandi tilskipana Evrópuþingsins og ráðsins. Ábyrgð Zuidberg Frontline Systems B.V. á CE-merkingunum fellur úr gildi og færast yfir á kaupandann ef eftirfarandi skilyrðum er ekki fullnægt:

- Framlyftibúnaðinn má aðeins nota í samræmi við innihald þessarar notandahandbókar.
- Ekki má breyta upprunalegu ástandi framlyftibúnaðarins án skriflegs samþykkis Zuidberg Frontline Systems B.V.
- CE-merkingarnar eiga aðeins við um framlyftibúnað notaðan á þeirri dráttarvél sem hann var hannaður fyrir.
- Fylgja verður nákvæmlega leiðbeiningum um samsetningu.

1.5 Kennimerki framlyftibúnaðarins

Kenniplate framlyftibúnaðarins (mynd 1.1) er fest á eina hliðarplötuna.

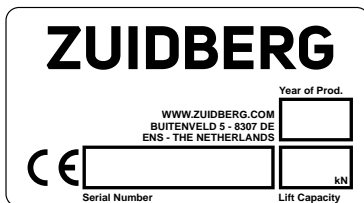

Mynd 1.1: kenniplate framlyftibúnaðarins

1.6 Þjónusta og tæknilegur stuðningur

Fyrir upplýsingar um hluti og viðhalds- eða viðgerðarathafnir sem falla utan yfirgríps þessa skjals skaltu vinsamlegast hafa samband við söluaðila. Hafðu upplýsingarnar, eins og þær koma fyrir á kenniplotunni, við hendina.

2 Öryggisreglur

2.1 Almennt

Zuidberg Frontline Systems B.V. axlar enga ábyrgð eða skaðabótaskyldu neinskonar vegna skemmda eða meiðsla sem verða vegna þess að öryggisreglum og leiðbeiningum í þessu skjali er ekki (stranglega) fylgt, né vegna vanrækslu meðan á notkun og viðhaldi á afhentum framlyftibúnaði og aukahlutum stendur, ef einhver verða. Það fer eftir tilteknum vinnuáðstæðum og þeim aukahlutum sem notaðir eru hvort viðbótar öryggisleiðbeiningar eru nauðsynlegar.

Hafðu þegar í stað samband við söluaðila ef þú sérð hugsanlega hættu þegar framlyftibúnaðurinn er notaður. Notandi framlyftibúnaðarins ber alltaf að fullu ábyrgð á að fylgja staðbundnum öryggisreglugerðum og tilskipunum.

2.2 Notandaleiðbeiningar

Allir sem vinna við eða með framlyftibúnaðinum verða að vera vel að sér um innihald þessarar notandahandbókar og fylgja leiðbeiningunum í henni vandlega. Aldrei breyta röð tilskilinna aðgerða.

Þessa handbók verður að geyma í dráttarvélinni og vera tiltæk notendum allan endingartíma framlyftibúnaðarins og fram-aflúrtaksbúnaðarins.

2.3 Notendur

Til að nota framlyftibúnaðinn verður notandinn að vera með gilt ökuskríteini fyrir ökutækið sem um ræðir, ef landslög mæla svo fyrir um. Í öllum tilfellum verður notandi að hafa náð 16 ára aldri, að lágmarki, nema staðbundin lög mæli fyrir um hærri lágmarksaldur. Hæsti aldurinn er alltaf sá sem ræður úrslitum.

2.4 Límmiðar á framlyftibúnaðinum

Límmiðarnir á framlyftibúnaðinum og aflúrtakinu (tafla 2.1 og mynd 2.1) eru hluti af hagnýtum öryggisráðstöfunum. Ekki má hylja þá eða fjarlægja, og þeir þurfa að vera til staðar og læsilegir meðan á endingartíma framlyftibúnaðarins stendur. Þú skalt endurnýja eða lagfæra ólæsilega eða skemmda límmiða þegar í stað. Þessir límmiðar eru fáanlegir hjá söluaðila.

Númer	Lýsing	vörunúmer
1	Kenniplate	2001865
2	Herða bolta aftur	2003975
3	Notkun bönnuð	2004643

Tafla 2.1 Útskýring á stöðunúmerum

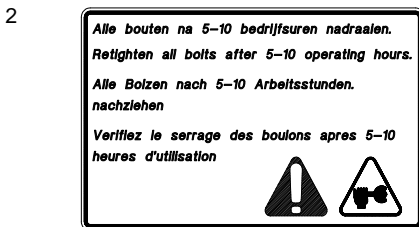

Mynd 2.1: límmiðar

2.5 Öryggisreglur

- Ekki má fara umfram hámarksþyngd á framöxli, eins og hún er gefin til kynna af framleiðanda dráttarvélarinnar, með notkun framlyftibúnaðarins.
- Ætíð verður að hlýða reglum varðandi lágmarks- og hámarksþyngd á afturöxul og þrýsting á afturöxul, eins og þær eru settar fram af framleiðanda. Þetta er til að tryggja nægilega virkni afturhempla.

- Alltaf verður að fylgja reglum og reglugerðum framleiðanda dráttarvélarinnar um notkun hennar.
- Ekki má fara umfram hámarksþyngd á dekk, eins og hún er gefin til kynna af framleiðanda dekkjanna, með notkun framlyftibúnaðarins.
- Bannað er að vera nálægt uppsetningunni þegar framlyftibúnaðinum er lyft eða hann látinn síga.
- Bannað er að vera nálægt uppsetningunni þegar hreyfill dráttarvélarinnar er í gangi.
- Ekki má rugla jafnvægi dráttarvélarinnar á nokkurn hátt með notkun framlyftibúnaðarins.

2.6 Öryggisreglur

- Aldrei ræsa dráttarvél í lokuðu rými vegna hættunnar á að anda að sér útblásturslofti (grein 69 í hollensku landbúnaðaröryggistilskipuninni).
- Alltaf hlýða staðbundnum öryggisreglugerðum til að koma í veg fyrir slys.
- Lestu vandlega þessa notandahandbók áður en vinna hefst við eða með framlyftibúnaðinum. Lestu einnig notandahandbók fram-aflúrtaksbúnaðarins, ef það er notað eða beitt ásamt framlyftibúnaðinum.
- Hafðu samband við birginn ef þú ætlar að lyfta tækjabúnaði með þungamiðju sem er meira en 2,5 metra útfra eða til hliðar við krókana.
- Festa verður alla læsipinna og læsa öllum læsibúnaði þegar tækjabúnaður er festur við.
- Áður en vinna hefst við uppsetninguna verður að slökkva á hreyfli dráttarvélarinnar og framlyftibúnaðurinn þarf að vera í lægstu stöðu.
- Ef einhver er að vinna við uppsetninguna er bannað að kveikja á framlyftibúnaðinum.
- Bannað er að vinna með uppsetninguna ef einhverjir ágallar sjást á henni.
- Aðeins skal nota fjölkokann með framlyftuna í lægstu stöðu eða þegar tækjabúnaðurinn er á jörðinni.
- Það er bannað að nota hraðtengi fjölkokans sem framlyftan er tengd við fyrir önnur tæki (ef framlyftan er tengd með hraðtengi á þetta ekki við).
- Það er bannað að skorða stengur og/eða rofa á nokkurn hátt.
- Settu framlyftibúnaðinn í lægstu stöðu og slökktu á hreyfli dráttarvélarinnar ef þú yfirgefur dráttarvélina um lengri eða skemmri tíma.
- Lyftu framlyftibúnaðinum í hæstu stöðu áður en þú leggur saman lyftiarmana.
- Lyftu alltaf framlyftibúnaðinum í hæstu stöðu áður en þú ekur dráttarvélinni inn á þjóðvegi (sjá einnig 6.2) og settu fjölkokann og lyftiarmana í flutningsstöðu (sjá einnig 6.1.2.).
- Áður en þú yfirgefur dráttarvélina eða byrjar að vinna við áhald sem fest er á framlyftibúnaðinn skaltu alltaf slökkva á aflúrtakinu að framan og bíða þess að tækjabúnaðurinn hætti að snúast, láta framlyftibúnaðinn síðan síga í lægstu stöðu og slökkva á hreyfli dráttarvélarinnar.
- Aðeins nægilega þjálfað starfsfólk má framkvæma viðhalds- og viðgerðarvinnu.
- Aldrei reyna að finna eða loka hugsanlegum leka í vökvakerfinu með fingrunum. Olía undir þrýstingi getur auðveldlega farið gegnum fatnað eða húð og leitt til aðvarlegra meiðsla.
- Aðeins má framkvæma viðhalds- og viðgerðarstörf á vökvakerfi framlyftitækisins ef allur þrýstingur hefur verið tekinn af vökvakerfi framlyftitækisins (þar með talið mögulegum þrýstigeymi; alltaf skal setja fjölkokann í tvöfalda stöðu sína!). Sjá lýsingu á dráttarvélinni til að loka fyrir þrýstinginn á þeim loka sem um ræðir.

3 Tæknilegar upplýsingar

3.1 Lyftibúnaður að framan

Lyftikraftur:	Hámarkslyftikraftur framlyftibúnaðarins, á krókunum, kemur fram á kenniplötu framlyftibúnaðarins.
Vinnuþrýstingur vökvakerfisins. (sem grunnur undir lyftikraft fer það eftir vökvabúnaði dráttarvélarinnar)	U.þ.b. 180-200 [bör]
Hámarksþrýstingur vökvakerfis framlyftibúnaðarins	220 [bör]

4 Flutningar

Flutningi framlyftibúnaðarins er hægt að skipta upp í flutning samsetta búnaðarins á dráttarvélinni og flutning búnaðar sem enn er eftir að setja saman.

Fyrir flutning á framlyftibúnaði sem þegar hefur verið settur saman, sjá 6.2.

Notaðu alltaf bretti eða svipaðan flutningsmáta til að flytja aðskilinn framlyftibúnað eða hluta hans. Hlutirnir sem flytja þarf og brettið ættu að vera tengd á þann hátt að engin hætta sé á að hlutarnir hreyfist, velti um eða falli þegar brettið er hreyft.

5 Uppsetning og samsetning

Setja verður upp framlyftibúnaðinn í samræmi við uppsetningarhandbókina sem afhent er söluaðilanum.

Starfsfólk söluaðilans sem framkvæmir samsetninguna verður að búa yfir nægilegri þjálfun.

Meðan á samsetningu stendur verður að grípa til allra öryggisráðstafana sem krafist er vegna öruggs vinnuumhverfis.

5.1 Öryggistæki

Ennfremur verða þær manneskjur sem vinna við uppsetninguna og samsetninguna að vera búnar nauðsynlegum persónuhlífum. Persónuhlífar samstanda af, meðal annars:

- Öryggisskóm;
- Hönskum;
- Heyrnarhlífum (vegna slípunar, meðal annars)
- Öryggisgleraugum;
- Vinnufatnaði;
- Eldþolnum fatnaði fyrir suðu og slípun

Þegar verið er að færa, hífa eða lyfta framlyftibúnaðinum, eða hluta hans, verður að festa eða skorða alla hluta á þann hátt að ekki sé nein hætta á að þessir hlutar falli eða hreyfist óvart.

Ef þörf er á suðu eða slípun meðan á samsetningu stendur verður að framkvæma það í rými sem er þiljað af á þann hátt að ekki sé nein eldhætta. Þilja verður alla hluti þannig af að engar skemmdir geti orðið á öðrum íhlutum.

Aftengja verður rafgeyminn á meðan soðið er og búnaður settur upp til að fjarlægja hættulegar lofttegundir.

Gólf vinnusvæðisins verður að vera slétt og það verður að vera nægt rými svo hægt sé að vinna á öruggan hátt.

Tækjabúnaðurinn sem notaður er verður að hæfa þeirri notkun sem krafist er.



VARÚÐ: Þegar framlyftibúnaðinum er lyft geta lyftiarmarnir breiðst út!

6 Vinnueiningar, starfræksla og notkun

6.1 Lyftibúnaður að framan

Þegar framlyftibúnaður er notaður ásamt fram- aflúrtaksbúnaði skal alltaf lesa sérstöku leiðbeiningarnar um hvernig kveikt er og slökkt á fram-aflúrtaksbúnaði, í notandahandbókinni fyrir fram-aflúrtaksbúnaðinn.

6.1.1 Vökvatengingar

Athugaðu hvort framlyftibúnaðurinn sé tengdur við vökvakerfi dráttarvélarinnar.



Hreinsaðu hraðtengin áður en þú tengir.



Tengdu og aftengdu vökvaleiðsluna aðeins þegar framlyftibúnaðurinn er í lægstu stöðu eða slökkt á dráttarvélinni.

6.1.2 Fjölloki

Aðeins skal nota fjöllokann með framlyftuna í sinni lægstu stöðu eða þegar tækjabúnaðurinn er á jörðinni.



Bannað er að nota hraðtengi fjöllokans sem framlyftan er tengd við fyrir önnur tæki (sjá einnig kafla 2.4, límmiða 3). Ef framlyftan er tengd með hraðtengjum á þetta ekki við.

Með fjölloknum (mynd 6.1 til 6.3) er hægt að stilla framlyftibúnaðinn í þrjár mismunandi stöður:

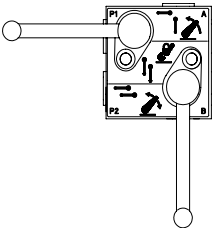

Mynd 6.1: Framlyftibúnaður, einföld aðgerð.

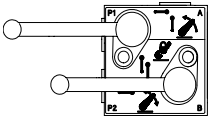

Mynd 6.2: Framlyftibúnaður, tvöföld aðgerð.

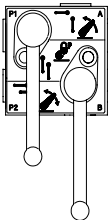

Mynd 6.3: Framlyftibúnaður læstur (flutningsstaða)

6.1.3 Staða lyftiarmanna

Hægt er að stilla lyftiarmana í þrjár mismunandi stöður.

Staða I: Fljótandi staða, lyftiarmarnir geta hreyfst lóðrétt, óháð hvor öðrum (mynd 6.4).

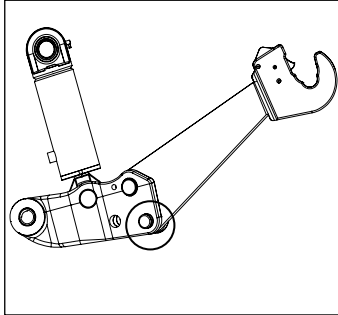

Mynd 6.4: Fljótandi staða

Staða II: Föst staða (mynd 6.5).

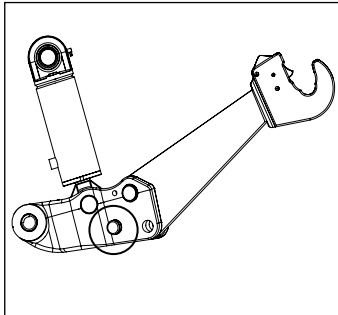

Mynd 6.5: Föst staða

Staða III: Samanbrotnir eða flutningsstaða.

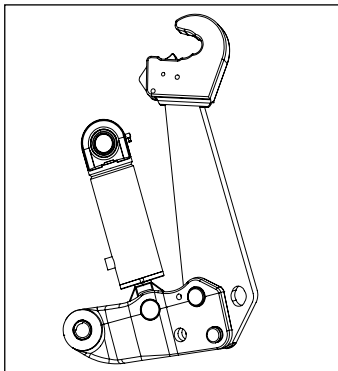

Settu framlyftibúnaðinn í hæstu stöðu áður en lyftiarmarnir eru lagðir saman.

Haltu í lyftiarminn þegar pinninn er dreginn út til að koma í veg fyrir skemmir, annars dettur lyftiarmurinn niður.

Gættu þess að allar öryggisklemmur séu uppsettar. Settu báða lyftiarma í sömu stöðu.

Mynd 6.6: Flutningsstaða

6.1.4 Áhald tengt

- Festu kúlurnar við tengipinna tækjabúnaðarins. Tegundamerkið á krókunum verður að eiga við þær kúlur sem notaðar eru.
- Tengdu nú áhaldið.
- Athugaðu hvort kúlurnar læsist rétt, sjá mynd 6.9.
- Tengdu yfirtengið.



Hægt er að læsa yfirtenginu gegn snúningi; læsingarmátinn fer eftir gerð yfirtengisins.

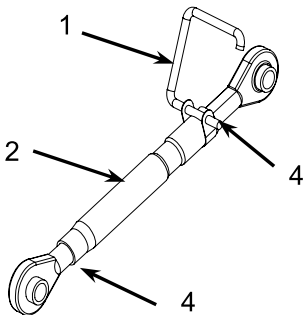

Mynd 6.7: yfirtengi

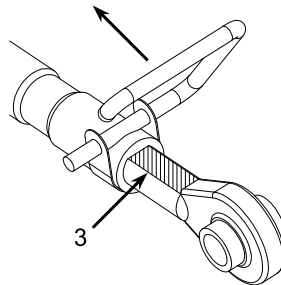

Mynd 6.8: áslæsing

Leiðbeiningar um stillingu yfirtengisins sem sýnd er á mynd 6.7:

- Losaðu læsihandfangið (1) með því að snúa því hornrétt á yfirtengislegginn (2).
- Stilltu yfirtengið í rétta lengd; um leið og sporið (4) á stönginni með gengjunum stendur út út yfirtengisleggnum er hámarks lengd náð.
- Til að læsa yfirtenginu aftur verður að setja flötu hlið stangarinnar með gengjunum (3) beint undir læsihandfangið (1). Snúðu síðan læsihandfanginu þar til það er aftur slétt við yfirtengislegginn (2).

YFIRTENGIÐ VERÐUR ALLTAF AÐ VERA LÆST ÞEGAR UNNIÐ ER!

- Festu allar öryggisklemmur.

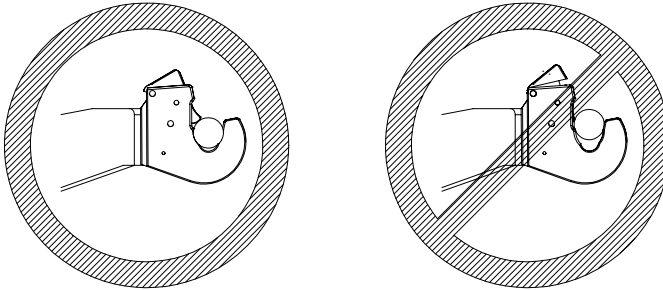

Mynd 6.9: Kúlunum læst

6.1.5 Áhald aftengt

Notaðu stöðugt undirlag svo tækjabúnaðurinn sem aftengur er standi stöðugt og ákveðið. Notaðu undirstöður og slíkt ef nauðsyn krefur.



- Láttu framlyftibúnaðinn síga þar til tækjabúnaðurinn er á jörðinni.
- Gættu þess að engin spenna sé á yfirtenginu. Ef nauðsyn krefur skal stilla lengd yfirtengisins áður en það er aftengt. Aftengdu yfirtengið.
- Togaðu upp læsingarnar (vinstri og hægri) á krókunum.
- Láttu framlyftibúnaðinn síga betur; þá er tækjabúnaðurinn fullkomlega aftengdur.

6.2 Ekið á þjóðvegi

Fylgdu almennum öryggisleiðbeiningum fyrir akstur á þjóðvegi, sjá einnig hluta 2.5 og 2.6.

Lyftu alltaf framlyftibúnaðinum og tækjabúnaði í hæstu mögulega stöðu áður en þú ferð inn á þjóðveg (fyrir notkun með þrýstigeymi, sjá einnig 6.4.1). Settu fjölkann alltaf í flutningsstöðu þegar ekið er á þjóðvegi (sjá einnig 6.1.2.).

Þegar ekið er á þjóðvegi og ekkert áhald tengt, verður þú að brjóta lyftiarmana saman í flutningsstöðu. Fylgdu leiðbeiningunum í kafla 6.1.3. til að gera þetta. Á mörgum gerðum getur þú sett yfirtengið eins og myndir 6.10 og 6.11 sýna. Á öðrum gerðum skal fjarlægja yfirtengið þegar ekið er og ekkert áhald tengt.



Mynd 6.10: gerð 1

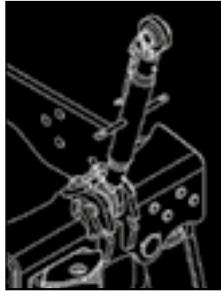

Mynd 6.11: gerð 2

6.3 Vinna að framanverðu

Fjöldi lyftibúnaða er búinn stöðluðum stjórnækjum framan á dráttarvélinni. Með þessum stjórnækjum er hægt að tengja og aftengja tækjabúnað á auðveldari hátt.

Aðeins má nota stjórnækina að framan ef stöðuhemill dráttarvélarinnar er á!



Þegar stjórnækina að framan eru notuð skaltu gæta þess að það sé nægilegt rými fyrir stjórnandann svo ekki skapist hættulegar aðstæður. Ef þú ert í vafa skaltu ekki nota stjórnækina að framan heldur venjulegu stjórnækina í stýrishúsinu.

6.4 Þrýstigeymir og þrýstingsmælir

Hægt er að kaupa þrýstigeymi og/eða þrýstingsmæli aukalega með búnaðinum. Setja verður upp þrýstigeyminn og þrýstingsmælinn í samræmi við uppsetningarhandbókina sem afhent er söluáðilanum.

Þrýstigeymirinn inniheldur gas og olíu undir háum þrýstingi. Áður en þrýstigeymir er fjarlægður og/eða áður en viðhaldsaðgerðir eiga sér stað skal taka þrýstinginn af öllu vökvakerfinu sem þrýstigeymirinn er tengdur við.



Ef dráttarvélina og/eða lyftibúnaðurinn eru ekki í notkun um langan tíma, eða ef slökkt er á hreyfli dráttarvélarinnar, skal láta framlyftibúnaðinn síga. Til að koma í veg fyrir skemmdir á þrýstigeyminum skal **EKKI** leggja dráttarvélina með lyftibúnaðinn í hæstu stöðu með þrýsting á þrýstigeyminum.

Notandinn verður að vera sér meðvitaður um að dempunaráhrif þrýstigeymisins minnka eftir því sem þyngra hlass er á framlyftibúnaðinum.

6.4.1 Þrýstigeymir og akstur á þjóðvegi

Þegar tækjabúnaður er fluttur á framlyftibúnaðinum og þrýstigeymir er uppsettur skal ekki lyfta lyftibúnaðinum í hæstu stöðu (gera ráð fyrir nokkurra millimetra slaka) til að tryggja hagstæðustu virkni þrýstigeymisins.

6.5 Notagildi

6.5.1 Markmið

Framlyftibúnaðurinn sem þú keyptir er eingöngu hannaður til að:

Lyfta tækjum og íhlutum sem hannaðir eru til að festast á og notast við framlyftibúnað með þriggja punkta festingu. En aðeins og eingöngu eftir að framlyftibúnaðurinn hefur verið settur saman á dráttarvél sem hann var hannaður fyrir og með hámarksálag, eins og gefið er til kynna á kenniplötunni.

6.5.2 Óheimil notkun

Öll notkun, önnur en lýst er í 6.5.1 verður að teljast röng notkun og er þess vegna stranglega bönnuð.

Þessi ranga notkun felur einnig í sér:

- Að ýta, toga í eða draga önnur ökutæki með lyftiörmunum
- Að lyfta einhverjum íhlut án þess að nota þriggja punkta festingu lyftibúnaðarins á réttan hátt.
- færa eða flytja fólk á einhvern hátt með framlyftibúnaðinum eða tækjabúnaði festum á framlyftibúnaðinn.
- Að nota krana á framlyftibúnaðinum.

6.6 Stilling ljósanna

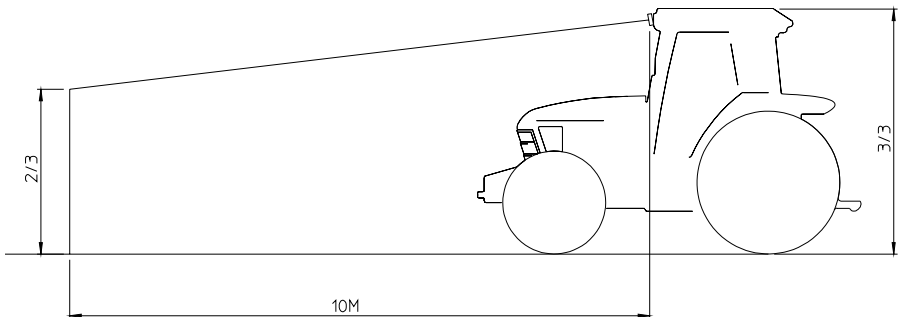

7 Viðhald

- Athugaðu eftir 5 eða 10 vinnustundir á dráttarvél með nýjan eða viðgerðan framlyftibúnað hvort allir boltar séu enn hertir með réttu herslurvægi og hvort nokkur vökvaleiðsla leki.
- Athugaðu eftir hverjar 450 vinnustundir hvort allir boltar og rær séu enn hertar með réttu herslurvægi og hvort nokkur vökvaleiðsla leki. Athugaðu einnig ástand allra slihluta búnaðarins.



Sjá samsetningarleiðbeiningarnar sem söluaðilinn fékk afhentar fyrir rétt herslurvægi.

7.1 Viðhald framlyftibúnaðarins

Smurðu koppana á lyftitjökkunum og lyftigrindinni (sjá mynd 7.1) á 1 til 3 mánaða fresti, eftir því hversu mikil notkunin er. Notaðu fjölnotafeiti með miklum gæðum.



Fjarlægja skal og vinna alla umframfeiti á umhverfisvænan hátt.

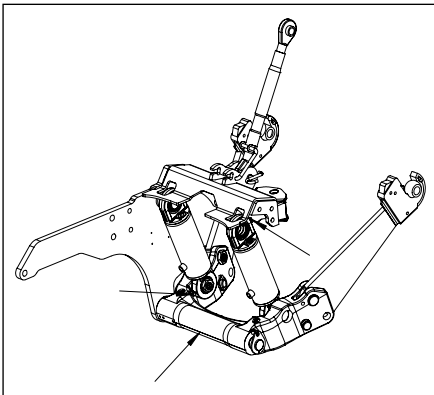

Mynd 7.1: Smurstaðir

Bilanir og viðgerðir

Ef um er að ræða bilun eða viðgerð skaltu alltaf hafa samband við söluaðila. Einungis nægilega þjálfað starfsfólk má framkvæma viðgerðir.

8 Varahlutir pantaðir

Hafðu samband við söluaðila til að panta varahluti. Pöntun þín á varahlutum verður að innihalda eftirfarandi upplýsingar:

1. Gerð dráttarvélar
2. Raðnúmer framlyftibúnaðar og/eða fram-aflúrtaksbúnaðar.
3. Hlutarnúmer samkvæmt varahlutalista sem afhentur er söluaðila.

9 Umhverfi og förgun



Fjarlægja skal og vinna alla umfram feiti á umhverfisvænan hátt. Farga skal olíu á umhverfisvænan hátt.

HEf taka þarf búnaðinn af dráttarvél verður að fylgja öllum öryggisreglugerðum og leiðbeiningum sem eiga við notkun og uppsetningu. Við brottnám verður að safna allri olíu og farga henni á umhverfisvænan hátt.

Ef setja þarf búnaðinn aftur saman seinna eftir brottnám verður að tengja allar vökvaleiðslur og slöngur á þann hátt að engin óhreinindi komist inn í kerfið.

Ef búnaðurinn er ekki lengur notaður eftir brottnám verður að farga glussaolíu og feiti úr öllum vökvahlutum á umhverfisvænan hátt. Fjarlægja verður og vinna alla hluta á umhverfisvænan hátt.

10 Samræmisýfirlýsing

ZUIDBERG

FRONTLINE SYSTEMS

EB Samræmisýfirlýsing

„Upprunaleg EB-yfirlýsing“

Þessi yfirlýsing á eingöngu við um vélin á því ástandi sem hún er í þegar hún kemur á markaðinn, að undanskildum öllum ihlutum sem seinna eru settir í og/eða vinnu sem seinna er framkvæmd af notanda.

Framleiðandi

Fyrirtæki : Zuidberg Techniek BV
Heimilisfang fyrir gesti : Buitenveld 5
Póstnúmer og bær : 8307 DE ENS
Land : Holland
Fulltrúi : J.E. Zuidberg

Lýsing vöru

Heiti vöru : Framtengsl
Lýsing á framtengslum : Ætlast er til að framtengslin séu sett upp á dráttarvél.
Framtengslin eru hönnuð til að festa við viðeigandi vélar og einingar og til að lyfta með þrígga punkta tengingu.
Tegundir : 6 kN, 8 kN, 10 kN, 13 kN, 16 kN, 18 kN, 22 kN, 28 kN, 32 kN, 35 kN, 42 kN, 50 kN og 60 kN.

Við, framleiðandi framtengslanna, lýsum því yfir að það sé að öllu leyti á okkar ábyrgð að vélin sem þessi yfirlýsing á við um samræmist öllum viðeigandi ákvæðum **tilskipunar 2006/42/EG um vélbúnað** og eftirfarandi stöðlum:

- NEN-EN-ISO 14121-1.
- NEN-EN-ISO 14121-2.
- NEN-EN-ISO 12100-1 (12 / 2003).
- NEN-EN-ISO 12100-2 (12 / 2003).
- NEN-ISO 8759-1 (03 / 1998).

Dagsetning : 18-04-2011
Staður : Ens
Fyrir hönd framleiðandans : J.E. Zuidberg
Framkvæmdastjóri

Undirskrift:





Prima di utilizzare il sollevatore anteriore leggere attentamente i paragrafi relativi il montaggio, l'installazione e la manutenzione.

MANUALE D'USO

Sollevatore anteriore

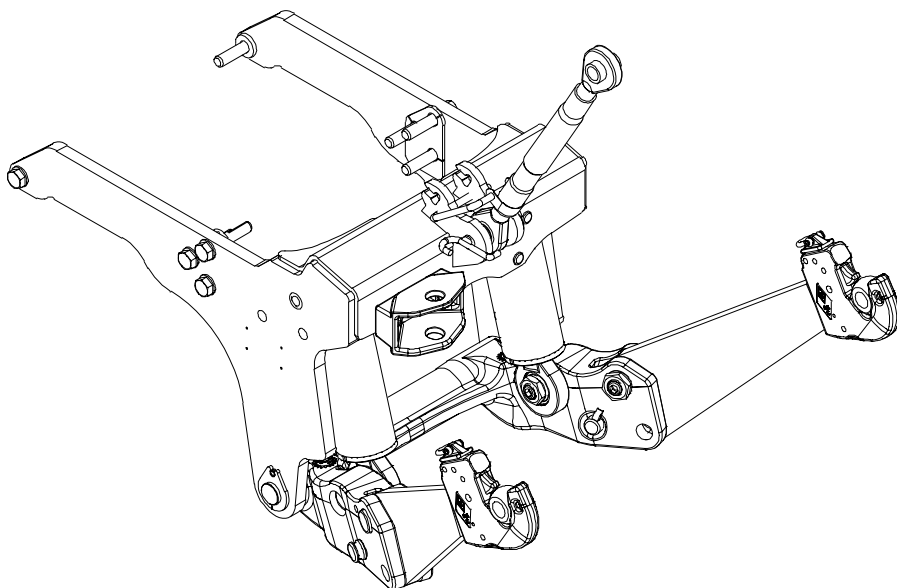

IT

ZUIDBERG

FRONTLINE SYSTEMS

Numero di Serie:

© 2000-2019 Zuidberg Frontline Systems B.V.

Tutti i diritti riservati. E' vietata la riproduzione e/o diffusione integrale o parziale di questa documentazione tecnica in qualsiasi forma e con qualsiasi mezzo, quale stampa, fotocopie, microfilm o altro senza la previa autorizzazione scritta di Zuidberg Frontline Systems B.V. Tale riserva si applica inoltre ai relativi disegni e schemi.

Zuidberg Frontline Systems B.V. si riserva il diritto di apportare in qualsiasi momento modifiche alle componenti senza essere tenuta ad informare in anticipo e direttamente l'acquirente. Anche il contenuto di questo manuale è soggetto a modifiche senza preavviso.

Per le informazioni in merito ad interventi di manutenzione e riparazione non previsti nel manuale, vi preghiamo di rivolgervi al nostro fornitore.

Questo manuale è stato redatto con la massima cura, tuttavia Zuidberg Frontline Systems B.V. non accetta alcuna responsabilità per eventuali errori contenuti in questo manuale e per le conseguenze che potrebbero derivarne.

Contenuti

1	Aspetti generali.....	5
1.1	Premessa.....	5
1.2	Introduzione.....	5
1.3	Pittogrammi e segnaletica.....	6
1.4	Marchio CE.....	6
1.5	Identificazione del sollevatore anteriore.....	6
1.6	Servizio di assistenza tecnica.....	6
2	Prescrizioni di Sicurezza.....	7
2.1	Condizioni Generali.....	7
2.2	Istruzioni per l'uso.....	7
2.3	Utilizzo.....	7
2.4	Adesivi collocati sul sollevatore anteriore.....	8
2.5	Requisiti di Sicurezza.....	8
2.6	Prescrizioni di sicurezza.....	9
3	Dati tecnici.....	10
3.1	Sollevatore anteriore.....	10
4	Trasporto.....	10
5	Installazione ed assemblaggio.....	10
5.1	Dispositivi di sicurezza.....	10
6	Elementi operativi, operazioni ed ambiti d'impiego.....	11
6.1	Sollevatore anteriore.....	11
6.1.1	Connessioni idrauliche.....	11
6.1.2	Multivalvola.....	12
6.1.3	Posizionamento degli stegoli del sollevatore anteriore.....	13
6.1.4	Accoppiamento delle attrezzature.....	14
6.1.5	Disaccoppiamento (sgancio) delle attrezzature.....	15
6.2	Circolazione stradale.....	15
6.3	Funzionamento del sollevatore.....	16
6.4	Accumulatore di pressione e manometro.....	16
6.4.1	Utilizzo dell'accumulatore su strada.....	16
6.5	Utilizzo.....	17
6.5.1	Obiettivo.....	17
6.5.2	Utilizzo improprio.....	17
6.6	Visibilità anteriore.....	17
7	Manutenzione.....	17
7.1	Manutenzione del sollevatore anteriore.....	18
8	Ordine dei ricambi.....	19
9	Tutela dell'ambiente.....	19
10	Dichiarazione di conformità.....	20

1 Aspetti generali

1.1 Premessa

Il presente documento costituisce uno strumento di consultazione ad esclusivo uso di persone autorizzate all'utilizzo del prodotto indicato al fine di garantire un impiego ed una manutenzione dello stesso nel pieno rispetto della sicurezza sul lavoro. Custodire il manuale nello stesso luogo per esempio unitamente alla documentazione del trattore. In caso di smarrimento del manuale siete pregati di ordinarne un'altra copia presso il vostro fornitore.

Questo manuale contiene informazioni riguardanti gli aspetti di sicurezza, argomenti tecnici e istruzioni per l'uso e la manutenzione. Utilizzate il tempo necessario per leggere questo manuale prima di utilizzare il sollevatore anteriore.

Tutti i sollevatori anteriori prodotti dalla Zuidberg Frontline Systems B.V. sono costruiti con la massima cura e rispettano le direttive CE. E' assolutamente vietato apporre qualsiasi modifica al sistema del sollevatore anteriore.

Tutti i sollevatori anteriori, sono sottoposti ad un rigoroso controllo e sottoposti a collaudi, prima di essere consegnate al cliente.

Annotate il numero di serie del sollevatore anteriore nell'apposito spazio riprodotto in copertina, cosicché sia a portata di mano qualora si verificano imprevisti e sia necessario rivolgersi al rivenditore.

Zuidberg Frontline Systems B.V. declina qualsiasi responsabilità derivante da un uso improprio del sollevatore anteriore, o per eventuali danni e infortuni causati dal mancato rispetto delle istruzioni riportate all'interno del presente manuale.

1.2 Introduzione

Il sollevatore anteriore, ha lo scopo di sollevare uno specifico attrezzo ad esso collegato. Qualsiasi ulteriore utilizzo, non conforme a quanto indicato, sarà considerato improprio e pertanto il costruttore non si assume alcuna responsabilità.

Il sollevatore anteriore che avete acquistato è specificatamente progettato per:

Il sollevatore anteriore permette di operare con macchine agricole attraverso gli stegoli che opportunamente collegati sostengono l'attrezzatura montata anteriormente al trattore. Il sollevatore stesso è appositamente realizzato tenendo conto delle caratteristiche di dimensione e massa del trattore su quale deve essere installato.

In questo manuale sono riportate ulteriori informazioni riguardo l'idoneità dell'attrezzatura in combinazione con il sollevatore anteriore, queste informazioni devono essere seguite con la massima attenzione.

All'atto della consegna del sollevatore anteriore viene fornita di tutti i materiali fissaggio e delle componenti necessarie per una corretta installazione.

1.3 Pittogrammi e segnaletica

In questo manuale sono riportati I seguenti pittogrammi e segnali:



Suggerimenti

Suggerimenti per un utilizzo corretto e semplificato.



Attenzione!

Procedure da eseguire con la massima cautela onde evitare infortuni del personali e/o Danni al sollevatore anteriore, nonché a persone, cose e all'ambiente circostanti l'area di utilizzo.



Norme di tutela ambientale

1.4 Marchio CE

I sollevatori anteriori sono costruite in armonia con le direttive 98/37/EEG e EMC Direttiva 97/23/EC, e per questo dispongono del marchio CE. Il marchio CE significa che i sollevatori anteriori soddisfano I requisiti richiesti dalla Direttiva Europea. La responsabilità assunta da Zuidberg Frontline Systems B.V. a fronte della certificazione CE decade parzialmente o totalmente ed è interamente a carico dell'acquirente qualora non siano soddisfatti i seguenti requisiti:

- Il sollevatore anteriore deve essere utilizzato solo nel pieno rispetto dei contenuti di questo manuale.
- Lo stato originario in cui si trovano I prodotti non deve essere alterato in alcun modo senza l'autorizzazione scritta di Zuidberg Frontline Systems B.V.
- Il marchio CE è applicato al sollevatore anteriore solo in combinazione con il trattore per il quale I dispositivi sono stati appositamente progettati.
- Le norme relative il montaggio devono essere osservate scrupolosamente.

1.5 Identificazione del sollevatore anteriore

La targhetta di identificazione (fig. 1.1) è collocata su una delle piastre laterali.

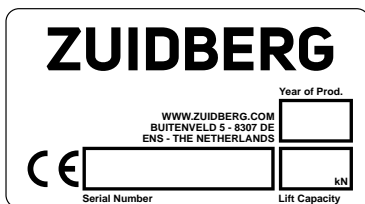

Fig. 1.1: Targhetta di identificazione del sollevatore anteriore

1.6 Servizio di assistenza tecnica

Per informazioni riguardo I ricambi, la manutenzione e le riparazioni che fuoriescono dal contesto di questo manuale è necessario rivolgersi al proprio fornitore. E' necessario avere a portata di mano i dati tecnici riportati nella targhetta di identificazione.

2 Prescrizioni di Sicurezza

2.1 Condizioni Generali

Zuidberg Frontline Systems B.V. non si assume alcuna responsabilità per danni o infortuni causati dalla mancata (e scrupolosa) osservanza delle prescrizioni e istruzioni sulla sicurezza contenute in questo manuale, o da negligenze nell'utilizzo e manutenzione dell'attrezzatura qui descritta e dagli accessori ad essa forniti in dotazione. A seconda delle specifiche condizioni di lavoro o degli accessori in dotazione potrebbero essere necessarie misure di sicurezza supplementari.

Contattate immediatamente il vostro fornitore nel caso in cui siano possibili potenziali pericoli derivanti dall'utilizzo del sollevatore anteriore. L'utilizzatore è sempre responsabile dell'osservanza delle norme e delle prescrizioni di sicurezza localmente vigenti

2.2 Istruzioni per l'uso

Chiunque utilizzi il sollevatore anteriore o effettui lavori sullo stesso deve essere a conoscenza del contenuto di queste istruzioni per l'uso e attenersi al contenuto. Questo manuale deve essere custodito per tutta la durata del sollevatore anteriore e collocato in un luogo facilmente accessibile come ad esempio nel vano porta documenti del trattore e rimanere a disposizione dell'utilizzatore, unitamente al manuale di uso e manutenzione della presa di forza qualora i due sistemi siano stati montati assieme.

2.3 Utilizzo

Per utilizzare il sollevatore anteriore l'utilizzatore deve essere in possesso di una regolare patente di guida per i veicoli, se previsto dalla normativa nazionale. In ogni caso sono ammessi ad operare persone con almeno 16 anni di età, come prescritto dalla legislazione nazionale.

2.4 Adesivi collocati sul sollevatore anteriore

Gli adesivi collocati sul sollevatore anteriore e sulla presa di forza (tabella 2.1 e figura 2.1) fanno parte del campo di applicazione delle regole di sicurezza. Non devono quindi essere rimossi ed occultati ma rimanere visibili e chiaramente leggibili per tutta la durata di vita dell'attrezzo. Sostituire o riparare immediatamente gli adesivi illeggibili o danneggiati. Gli adesivi possono essere richiesti presso il fornitore.

Number	Description	Item number
1	Targhetta di identificazione	2001865
2	Serraggio bulloni	2003975
3	Divieto di utilizzo	2004643

Table 2.1 Illustrazione dei riferimenti

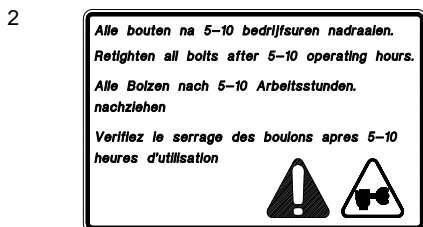

Fig. 2.1: adesivi

2.5 Requisiti di Sicurezza

- Il carico Massimo dell'assale anteriore, indicato dal costruttore del trattore, non deve essere superato conseguentemente all'applicazione e utilizzo del sollevatore anteriore.
- Il carico dell'assale posteriore del trattore deve essere verificato e rispettato secondo quanto stabilito dal costruttore. Questo garantisce inoltre un corretto funzionamento dei freni delle ruote posteriori.

- Devono sempre essere rispettate le norme indicate dal costruttore del trattore riguardo l'utilizzo.
- Il carico massimo dei pneumatici, indicato dal costruttore stesso, non deve essere superato conseguentemente all'applicazione sollevatore anteriore.
- E' vietato sostare nella zona circostante il sollevatore quando questo si trova in movimento.
- E' vietato sostare nella zona di lavoro quando il motore del trattore è in funzione.
- Utilizzando il sollevatore anteriore prestare attenzione affinché non sia compromessa la stabilità del trattore e il baricentro non sia modificato.

2.6 Prescrizioni di sicurezza

- Non avviare il trattore in un luogo chiuso poiché risulterebbero nocivi i gas di scarico inalati dall'operatore (art. 69 della Legge sulla sicurezza dei lavori agricoli).
- Tenere sempre in considerazione le prescrizioni di sicurezza vigenti.
- Leggere attentamente le istruzioni prima di azionare il sollevatore anteriore. Inoltre leggere attentamente il manuale di istruzioni della presa di forza anteriore se applicata unitamente al sollevatore.
- Contattate il fornitore del sollevatore qualora stiate utilizzando attrezzature il cui baricentro sia portato all'esterno oltre i 2,5 metri dal punto di attacco delle rotule.
- Tutti i perni di bloccaggio devono essere di dimensione idonea in relazione all'attrezzatura utilizzata e al sollevatore anteriore. Tutti i dispositivi di blocco devono essere utilizzati quando si accoppiano le attrezzature.
- Prima di effettuare qualsiasi intervento il motore del trattore deve essere spento e il sollevatore deve trovarsi abbassato.
- Nel caso in cui si operi nella zona adiacente il sollevatore è proibito azionare il dispositivo stesso.
- Non utilizzare mai l'attrezzo se mancano dei componenti da installare.
- Utilizzare la multivalvola quando il sollevatore si trova abbassato o mentre si sta abbassando l'attrezzatura ad esso collegata.
- E' vietato utilizzare gli attacchi rapidi della multivalvola del sollevatore anteriore per altri utilizzi. It is forbidden to use the quick couplers of the multivalve to which the frontal lift is connected for other devices (se il sollevatore anteriore è collegato agli attacchi rapidi questa norma non ha validità).
- E' vietato bloccare in tutti i modi le leve di comando e gli interruttori con qualsiasi strumento.
- Abbassare il sollevatore anteriore e spegnere il trattore nel caso in cui ci sia allontani per lunghi periodi.
- Alzare il sollevatore nel caso in cui si ripongano gli stegoli.
- Sollevare nella posizione massima il sollevatore prima di procedere alla circolazione stradale (vedere paragrafo 6.2), anche la multivalvola e gli stegoli dovranno essere collocati nella giusta posizione (vedere paragrafo 6.1.2.).
- Prima di effettuare qualsiasi intervento sulle attrezzature, disinserire la presa di forza anteriore e lasciare che l'attrezzo ad essa collegata si fermi. Quindi portare il sollevatore nel punto più basso e quindi spegnere il motore del trattore.
- Solo il personale tecnico idoneamente formato è autorizzato ad intervenire per le operazioni di manutenzione e riparazione.
- Non effettuare mai alcuna localizzazione e trattenuta dei fluidi con le dita. La pericolosità deriva dal fatto che l'olio in pressione potrebbe causare gravi conseguenze penetrando nei tessuti.
- La manutenzione a carico del sistema idraulico del sollevatore può essere effettuata solo se il circuito stesso è privo di pressione e quindi scarico. (incluso l'eventuale accumulatore, in questo caso è necessario commutare la multivalvola in posizione!). Fare riferimento al manuale del trattore per scaricare la pressione dalle valvole.

3 Dati tecnici

3.1 Sollevatore anteriore

Portata:	Il dato inerente la portata del sistema di sollevamento è fornita sull'apposita targhetta.
Pressione idraulica del sistema (l'alimentazione del sistema dipende dalle caratteristiche del trattore e dal circuito idraulico)	Approssimativamente 180-200 [bar]
Pressione massima	220 [bar]

4 Trasporto

Il trasporto del sollevatore anteriore è suddiviso in: trasporto del sollevatore montato sul trattore e componenti ancora da installare.

Per il trasporto del sollevatore anteriore ed il montaggio vedere il paragrafo 6.2.

Utilizzate sempre un pallet o un altro supporto adatto per trasportare il sollevatore anteriore o un suo componente. I componenti trasportati sul pallet devono essere fissati in modo tale che durante il trasporto non arrechino danni.

5 Installazione ed assemblaggio

La presa di forza anteriore deve essere installata secondo quanto indicato dal manuale fornitorvi dal concessionario.

L'assemblaggio deve essere effettuato dal personale tecnico del rivenditore idoneamente preparato. Durante l'assemblaggio devono essere rispettate le norme di sicurezza dei lavoratori e di protezione dell'ambiente.

5.1 Dispositivi di sicurezza

Tutto il personale che opera al fine di provvedere all'installazione ed al montaggio del sollevatore anteriore devono essere dotate di:

- Scarpe di sicurezza;
- Guanti;
- Protezioni per l'udito;
- Occhiali di protezione;
- Indumenti di lavoro;
- Indumenti resistenti alle fiamme e ai residui di saldature, ecc.

Quando si rende necessario movimentare l'insieme delle parti che compongono il sollevatore anteriore tutte le componenti devono essere fissate idoneamente per evitare cadute accidentali durante il movimento.

Durante le operazioni di taglio e saldatura si abbia cura di effettuarle in un luogo adatto senza il pericolo di causare incendi. I componenti eventualmente coinvolti devono essere allontanati dagli altri per evitare il rischio di danneggiamenti ulteriori.

Durante le operazioni di saldatura la batteria deve essere staccata, inoltre è richiesta l'installazione di un dispositivo per asportare i gas pericolosi che si sprigionano.

E' opportuno avere spazio sufficiente per operare liberamente ed in sicurezza. Gli attrezzi utilizzati devono essere idonei per il tipo di operazione richiesta



CAUTION: Attenzione quando si sollevano le attrezzature!

6 Elementi operativi, operazioni ed ambiti d'impiego

6.1 Sollevatore anteriore

Quando si utilizza il sollevatore anteriore unitamente alla presa di forza è necessario leggere il manuale d'uso e manutenzione relativo la presa di forza in particolare riguardo l'innesto e il disinnesto del sistema!

6.1.1 Connessioni idrauliche

Controllare se il sollevatore anteriore è collegato al circuito idraulico del trattore.



Pulire le sedi delle connessioni e mantenere efficiente il sistema.



Inserire e disinserire le connessioni idrauliche solo con il sollevatore anteriore completamente abbassato e con il motore del trattore spento.

6.1.2 Multivalvola

Utilizzare la multivalvola solamente quando il sollevatore si trova nel punto più basso o mentre si sta provvedendo ad abbassare l'attrezzatura.



E' vietato utilizzare gli attacchi rapidi del sollevatore per collegare altre attrezzature. (vedere paragrafo 2.4 sezione 3) se invece vi è collegato il sollevatore anteriore questa norma non ha validità.

Attraverso la multivalvola (fig. 6.1 e fig. 6.3) Il sollevatore anteriore può essere regolato in tre diverse modalità:

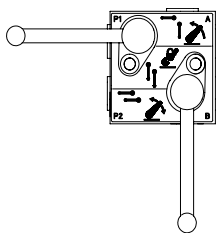

Fig. 6.1: Sistema di sollevamento frontale ad effetto singolo.

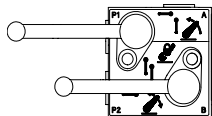

Fig. 6.2: Sistema di sollevamento frontale a doppio effetto.

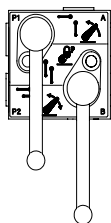

Fig. 6.3: Sistema di sollevamento disattivato (posizione di trasporto/circolazione stradale)

6.1.3 Posizionamento degli stegoli del sollevatore anteriore

Gli stegoli possono essere orientate in tre diverse posizioni diverse.

Posizione I: Posizione oscillante: gli stegoli possono muoversi l'uno rispetto all'altro in direzione verticale (fig. 6.4).

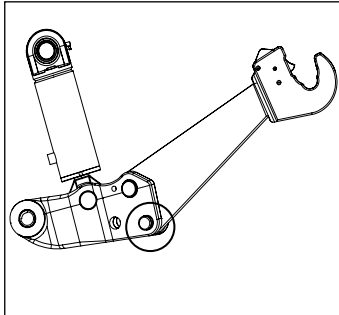

Fig. 6.4: Posizione oscillante

Posizione II: Posizione di blocco (rigidi) (fig. 6.5).

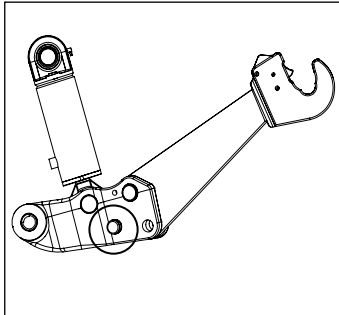
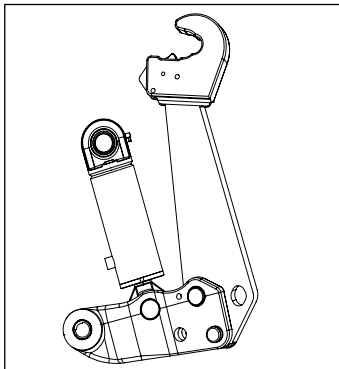

Fig. 6.5: Posizione di blocco

Posizione III: Posizione ribaltata o di trasporto.



Mantenere fermi gli stegoli del sollevatore prima di estrarre i perni per evitare il pericolo di ferimenti.

Assicurarsi che siano stati inseriti tutti i fermi di sicurezza. Regolare entrambe gli stegoli. Portare il sistema di sollevamento frontale nella posizione più elevata.

Ribaltare in alto gli stegoli del sollevatore.

Fig. 6.6: Posizione di trasporto



6.1.4 Accoppiamento delle attrezzature

- Montare le sfere sui perni di accoppiamento dell'attrezzatura. La categoria dei ganci e delle sfere devono corrispondere.
- Procedere con l'accoppiamento dell'attrezzo.
- Controllare che le sfere siano bloccate fig. 6.9.
- Collegare il tirante (terzo punto).

il tirante può essere bloccato per evitare torsioni. La modalità di bloccaggio varia a seconda del tipo di tirante.



Il tirante può essere bloccato solo se la posizione piana interna del tirante si trova parallela allo stesso. (vedere figura 6.7 e 6.8)

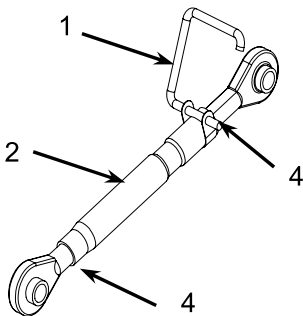

Fig. 6.7: Tirante

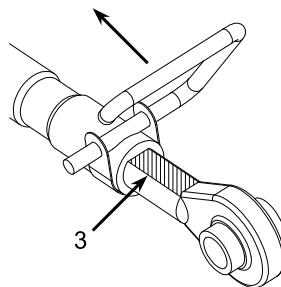

Fig. 6.8: Bloccaggio dell'albero interno del tirante

Istruzioni per regolare il tirante fig. 6.7:

- Allentare la maniglia di blocco (1) Effettuando una rotazione di 90 gradi rispetto il tirante (2).
- Registrare alla lunghezza prevista non appena la scanalatura del filetto si inserisce nella parte del tirante. Questa è la lunghezza massima prevista.
- Per bloccare il tirante, sul lato piano dello stesso (3) deve essere posizionato dritto sotto la maniglia di blocco (1). Quindi ruotare la maniglia affinché non raggiunga la posizione superiore di blocco (2).

QUANDO SI OPERA IL TIRANTE DEVE ESSERE SEMPRE BLOCCATO!

- Blocco delle sfere.

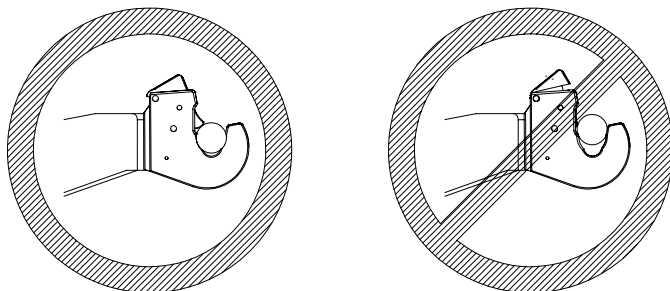

Fig. 6.9: Blocco delle sfere

6.1.5 Disaccoppiamento (sgancio) delle attrezzature

Appoggiare l'attrezzatura su una superficie piana e stabile, utilizzare tutti i dispositivi di blocco necessari per effettuare il lavoro.



- Abbassare l'attrezzo affinché non tocchi il piano d'appoggio.
- Verificare la tensione del tirante e se necessario regolarlo per lo sgancio dell'attrezzatura.
- Sollevare i blocchi (destri e sinistri) degli stegoli del sollevatore.
- Abbassare ulteriormente il sollevatore. Ora l'attrezzo è staccato.

6.2 Circolazione stradale

Attenersi alle istruzioni di sicurezza previste per la circolazione stradale contenute nei paragrafi 2.5 e 2.6.

Sollevare sempre e comunque nella posizione più alta il sollevatore prima di immettersi nella circolazione stradale (se utilizzate l'accumulatore fate riferimento al paragrafo 6.4.1). Posizionare la multivalvola nella posizione di trasporto su strada (riferimento al paragrafo 6.1.2.).

Quando si circola su strada senza le attrezzature montate, gli stegoli devono essere ribaltati e bloccati. Fare riferimento alle istruzioni fornite nel paragrafo 6.1.3. Diverse versioni possono utilizzare il tirante rappresentato nelle figure 6.10 and 6.11. In altri modelli è necessario togliere il tirante prima di circolare su strada.



Fig. 6.10: model 1

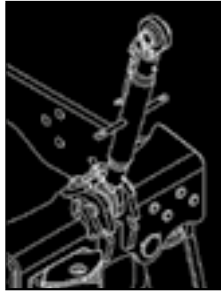

Fig. 6.11: model 2

6.3 Funzionamento del sollevatore

Vi sono versioni che dispongono di comandi posizionati anteriormente, per facilitare le operazioni di attacco e stacco.



I comandi anteriori possono essere utilizzati solamente con il freno di stazionamento inserito!

Quando si utilizzano I comandi anteriori prestare attenzione affinché ci sia sufficiente spazio operative per l'operatore. In caso contrario utilizzare i comandi posti in cabina.

6.4 Accumulatore di pressione e manometro

Un accumulatore ed un manometro posso essere forniti come optionals sul sollevatore anteriore. Il loro montaggio deve essere eseguito da personale tecnico preparato secondo le indicazioni fornite dal costruttore.

L'accumulatore contiene gas e olio sotto pressione. Prima che l'accumulatore sia rimosso o prima di effettuare qualsiasi lavoro deve essere scaricata la pressione del circuito.



Se il trattore non viene utilizzato per un periodo prolungato, è opportune posizionare il sollevatore nel punto più basso e scaricare la pressione dell'accumulatore.

L'utente deve essere a conoscenza che maggiore è il carico sul sollevatore, minore sarà la reazione del circuito.

6.4.1 Utilizzo dell'accumulatore su strada

Quando si trasporta un attrezzo su strada e si utilizza l'accumulatore si raccomanda di non posizionare il sollevatore nel punto più alto (poichè vi sarà un adattamento del sistema) tutto ciò per garantire funzionalità al sistema.

6.5 Utilizzo

6.5.1 Obiettivo

Il sollevatore anteriore è stato specificatamente progettato per:

Sollevare e sostenere attrezzature atte a svolgere il lavoro, tenendo presente i riferimenti di portata massima degli assali del trattore su cui il sistema è stato montato. Ogni altro utilizzo è improprio.

6.5.2 Utilizzo improprio

Tutti gli usi tranne quelli sotto riportati nel paragrafo 6.5.1, sono considerati impropri e quindi vietati

Gli utilizzi impropri comprendono:

- Spingere, tirare e rimorchiare veicoli.
- sollevando componenti senza eseguire le corrette operazioni di montaggio, blocco e sicurezza del sollevatore.
- Trasportare persone sul sollevatore anche con attrezzature accoppiate
- Utilizzare un sistema di sollevamento per agganciarsi al sollevatore stesso.

6.6 Visibilità anteriore

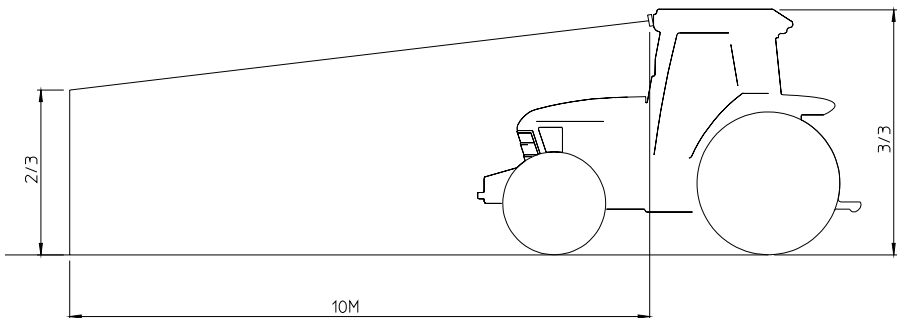

7 Manutenzione

- Controllare ogni 5 o 10 ore di funzionamento l'insieme del sistema della presa di forza se tutti i bulloni sono perfettamente serrate e se non vi sono perdite del circuito idraulico.
- Controllare dopo 450 ore di utilizzo se la bulloneria è serrata con i valori di coppia previsti e se non vi sono perdite idrauliche. Ingrassare periodicamente tutti i punti di lubrificazione. Utilizzare grasso universale di buona qualità. Controllare le eventuali usure o rotture



Controlli i valori di coppia forniti dal vostro concessionario di fiducia.

7.1 Manutenzione del sollevatore anteriore

Ingrassare i punti di lubrificazione (ingrassatori) dei cilindri di sollevamento e la struttura di sollevamento (vedere fig. 7.1) con frequenza variabile da 1 a 3 mesi, a seconda dell'intensità di utilizzo. Utilizzare un grasso universale di buona qualità.



Le eventuali rimozioni di grasso superficiale dovranno essere smaltite secondo le norme di tutela ambientale.

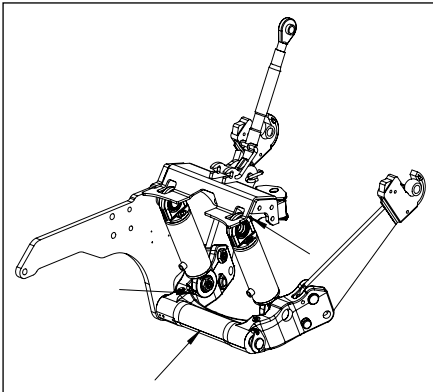

Fig 7.1: Punti di ingrassaggio

Inconvenienti e riparazioni

In caso di guasti ed inconvenienti siete pregati di rivolgervi al servizio tecnico del vostro concessionario il quale dispone di personale opportunamente preparato per la risoluzione di tali inconvenienti.

8 Ordine dei ricambi

Contattate il vostro concessionario ricordandovi di fornirgli le indicazioni seguenti:

1. Modello del trattore
2. Numero di serie del sollevatore e/o della presa di forza
3. Numero di indentificazione del codice ricambio presente presso il concessionario.

9 Tutela dell'ambiente



Rimuovere gli eventuali residui di grasso e olio e smaltirli secondo la normativa di tutela ambientale.

Se necessità lo smontaggio del sistema si raccomanda il rispetto delle norme di sicurezza relativamente il montaggio e l'utilizzo. Tutto il materiale raccolto deve essere smaltito secondo la normativa ambientale.

Se il sistema smontato in precedenza deve essere rimontato sia abbia cura di evitare la dispersione di materiale nell'ambiente che potrebbe contaminare quanto presente.

10 Dichiarazione di conformità

ZUIDBERG
FRONTLINE SYSTEMS

Dichiarazione di conformità CE

"Dichiarazione CE originale"

La presente dichiarazione fa unicamente riferimento alla macchina nello stato in cui viene introdotta sul mercato, escludendo qualsiasi componente montato successivamente e/o lavoro successivamente eseguito dall'utente finale.

Il fabbricante

Società : Zuidberg Techniek BV
Indirizzo visitatori : Buitenveld 5
CAP e città : 8307 DE ENS
Paese : Paesi Bassi
Rappresentante : J.E. Zuidberg

Descrizione del prodotto

Nome del prodotto : Sollevatore frontale
Descrizione del sollevatore frontale : Il sollevatore frontale è concepito per essere montato su un trattore. Il sollevatore frontale è progettato per l'attacco a macchine e componenti adatti e per il sollevamento, utilizzando un attacco a tre punti
Tipi : 6 kN, 8 kN, 10 kN, 13 kN, 16 kN, 18 kN, 22 kN, 28 kN, 32 kN, 35 kN, 42 kN, 50 kN e 60 kN.

In qualità di produttore del sollevatore frontale dichiariamo, sotto nostra diretta responsabilità, che la macchina a cui si riferisce detta dichiarazione è conforme a tutte le normative applicabili della

Direttiva Macchine 2006/42/EG e ai seguenti standard:

- NEN-EN-ISO 14121-1.
- NEN-EN-ISO 14121-2.
- NEN-EN-ISO 12100-1 (12 / 2003).
- NEN-EN-ISO 12100-2 (12 / 2003).
- NEN-ISO 8759-1 (03 / 1998).

Data : 18-04-2011
Luogo : Ens
Per conto del Fabbricante : J.E. Zuidberg
Amministratore Delegato

Firma:





Installasjons-, monterings- og vedlikeholdsinformasjonen i denne brukerhåndboken må leses grundig før du bruker frontløftesystemet.

BRUKERHÅNDBOK

Frontløftesystem

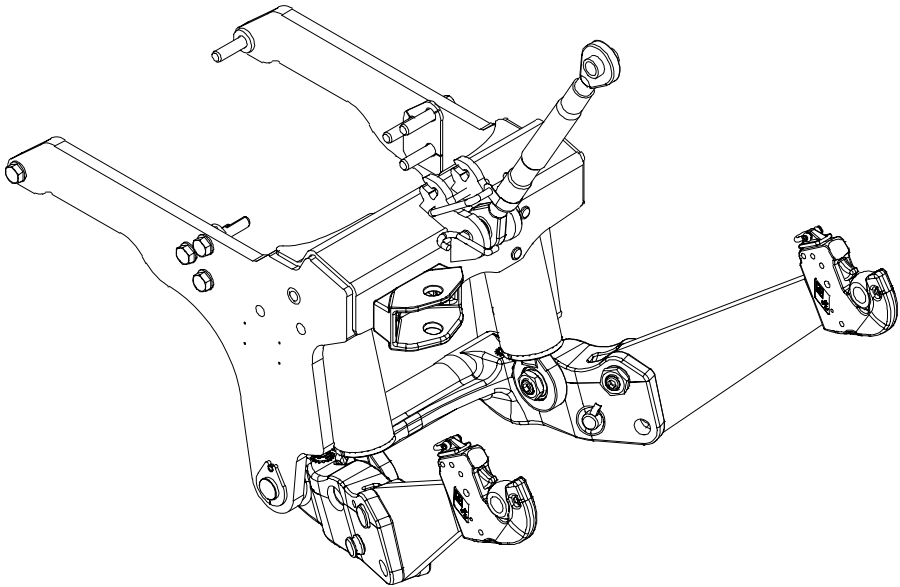

NOR

ZUIDBERG

FRONTLINE SYSTEMS

Serienummer:

© 2000-2019 Zuidberg Frontline Systems B.V.

Alle rettigheter reservert. Ikke noe informasjon i denne brukerhåndboken kan på noen som helst måte kopieres og/eller publiseres ved bruk av utskrift, kopiering, mikrofilm eller på noen annen måte uten tidligere skriftlig samtykke fra Zuidberg Frontline Systems B.V. Dette gjelder også for tegninger og diagrammer.

Zuidberg Frontline Systems B.V. forbeholder seg retten til å kunne endre komponenter når som helst uten tidligere eller direkte meddelelse til kjøperen. Innholdet i denne håndboken kan også endres når som helst uten varsel.

For informasjon vedrørende vedlikehold eller reparasjoner som ikke omfattes i denne håndboken, vennligst kontakt din forhandler.

Denne håndboken har blitt utarbeidet med den største omhu, men Zuidberg Frontline Systems B.V. tar ikke noe ansvar for eventuelle feil i dette dokumentet eller eventuelle konsekvenser som kan følge derav.

Innhold

1	Generelt	5
1.1	Forord	5
1.2	Innledning	5
1.3	Bilder og symboler	5
1.4	CE-merking	6
1.5	Identifikasjon av frontløftesystemet	6
1.6	Service og teknisk support	6
2	Sikkerhetsreguleringer	7
2.1	Generelt	7
2.2	Brukerinstruksjon	7
2.3	Brukere	7
2.4	Merker på frontløftesystemet	8
2.5	Sikkerhetsregler	8
2.6	Sikkerhetsreguleringer	9
3	Tekniske data	10
3.1	Frontløftesystem	10
4	Transport	10
5	Installasjon og montering	10
5.1	Sikkerhetsutstyr	10
6	Driftselementer, drift og bruk	11
6.1	Frontløftesystem	11
6.1.1	Hydrauliske koblinger	11
6.1.2	Multiventil	12
6.1.3	Løftearmposisjoner	13
6.1.4	Tilkobling av utstyr	14
6.1.5	Frakobling av utstyr	15
6.2	Kjøring på offentlig vei	15
6.3	Frontoperasjon	16
6.4	Akkumulator og trykkmåler	16
6.4.1	Akkumulator og kjøring på offentlig vei	16
6.5	Bruksområder	17
6.5.1	Mål	17
6.5.2	Uautorisert bruk	17
6.6	Justering av lysene	17
7	Vedlikehold	17
7.1	Vedlikehold av frontløftesystemet	18
8	Bestilling av deler	19
9	Miljø og kassering	19
10	Samsvarserklæring	20

1 Generelt

1.1 Forord

Dette dokumentet er kun ment som en referansebok for autoriserte brukere, som kan bruke og vedlikeholde produktet som er omtalt på forsiden av dette dokumentet på en sikker måte. Oppbevar håndboken på et sikkert sted, for eksempel sammen med de andre papirene for din traktor. Hvis du skulle miste håndboken, kan du bestille en ny kopi hos din forhandler.

Denne håndboken gir deg informasjon om sikkerhet, tekniske spesifikasjoner, drift og vedlikehold. Ta deg tid til å lese dette dokumentet nøye før du bruker frontløftesystemet.

Alle frontløftesystemer fra Zuidberg Frontline Systems B.V. har blitt omhyggelig konstruert, og de er i samsvar med gjeldende europeiske direktiver og krav til CE-merking. Av denne grunn, samt andre årsaker, er ingen endringer på frontløftesystemet tillatt.

Frontløftesystemet har blitt nøye inspisert før levering til deg.

Skriv ned serienummeret til frontløftesystemet på den tiltenkte plassen på omslaget av dette dokumentet, for å ha det i nærheten hvis en feil skulle oppstå og du ønsker å kontakte din forhandler.

Zuidberg Frontline Systems B.V. er ikke ansvarlig eller erstatningspliktig for noe skade eller tap forårsaket av at instruksjonene i denne håndboken ikke er overholdt.

1.2 Innledning

Frontløftesystemet er beregnet på at passende utstyr skal kobles til det. Alt annet bruk anses som ukorrekt bruk og er derfor ikke tillatt. Produsenten er ikke ansvarlig for slikt annet bruk.

Frontløftesystemet du har kjøpt er utelukkende konstruert for:

Løfting av maskiner og komponenter som er konstruert for montering til, og bruk i, et frontløftesystem med bruk av trepunktskobling. Men kun og utelukkende etter at frontløftesystemet har blitt montert på en traktor, som det er konstruert for, og med en mindre belastning enn maksimalt tillatt belastning, som oppgitt på identifikasjonsplaten.

I håndboken for det angjeldende utstyret vil du finne mer informasjon om hvorvidt disse redskapene er egnet for bruk med frontløftesystemet. Følg brukerhåndboken for det angjeldende utstyret nøyaktig.

Frontløftesystemet leveres komplett, med alt nødvendig tilbehør, materiale og eventuelle hydrauliske komponenter.

1.3 Bilder og symboler

Dokumentet inneholder følgende bilder og symboler:

**Tips**

Forslag og råd for å forenkle de gjeldende prosedyrene.

**Advarsel!**

Prosedyrer som kan forårsake personskade og/eller skade på frontløftesystemet, omgivelsene eller miljøet hvis de ikke utføres med varsomhet.

**Miljømessige retningslinjer**

1.4 CE-merking

Frontløftesystemet har blitt konstruert i overensstemmelse med de absolutte kravene i maskindirektiv 98/37/EC samt EMC-direktiv 97/23/EC, og er derfor CE-merket. CE-merkingen betyr at frontløftesystemet samsvarer med de absolutte kravene for de gjeldende europeiske direktiver. Ansvar for CE-merkingen ugyldiggjøres for Zuidberg Frontline Systems B.V. og overføres til kjøperen hvis følgende forutsetninger ikke overholdes:

- Frontløftesystemet skal kun brukes i samsvar med innholdet i denne brukerhåndboken.
- Frontløftesystemets originale utførelse kan ikke endres uten skriftlig samtykke fra Zuidberg Frontline Systems B.V.
- CE-merkingen gjelder kun for frontløftesystemet i kombinasjon med traktoren som det er konstruert for.
- Instruksjonene om montering må følges meget nøye.

1.5 Identifikasjon av frontløftesystemet

Identifikasjonsplaten på frontløftesystemet (fig. 1.1) er festet til en av sideplatene.

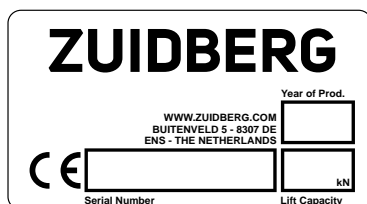

Fig. 1.1: Identifikasjonsplate for frontløftesystemet

1.6 Service og teknisk support

For informasjon vedrørende deler, vedlikehold eller reparasjoner som faller utenom rammen av dette dokumentet, vennligst kontakt din forhandler. Oppbevar informasjonen i nærheten, som oppgitt på identifikasjonsplaten.

2 Sikkerhetsreguleringer

2.1 Generelt

Zuidberg Frontline Systems B.V. påtar seg ikke noe ansvar eller erstatningsplikt for skade eller tap forårsaket av å ikke (strengt) følge og overholde sikkerhetsreglene og instruksjonene i dette dokumentet, eller for skjødesløshet under bruk og vedlikehold av det leverte frontløftesystemet og eventuelt tilbehør. Avhengig av spesifikke arbeidsforhold og tilbehøret som brukes, kan det være nødvendig med ekstra sikkerhetstiltak. Kontakt din leverandør umiddelbart hvis du ser potensiell fare under bruk av frontløftesystemet. Brukeren av frontløftesystemet har alltid det fulle ansvaret for å følge lokale reguleringer og direktiver om sikkerhet.

2.2 Brukerinstruksjon

Alle som arbeider på eller med frontløftesystemet må ha kjennskap til innholdet i denne brukerhåndboken, og instruksjonene må nøye overholdes. Endre aldri rekkefølgen for de nødvendige aktivitetene.

Denne håndboken må oppbevares på et fast sted nære traktoren. Den må være tilgjengelig for brukerne under hele levetiden til frontløftesystemet og front PTO-systemet.

2.3 Brukere

For å kunne operere frontløftesystemet må brukeren ha et gyldig førerkort for kjøretøyet som skal brukes, gitt etter nasjonal lov. I alle tilfeller må brukeren være minst 16 år, med mindre lokale lover foreskriver en høyere minimumsalder. Den høyeste alderen er alltid den gjeldende.

2.4 Merker på frontløftesystemet

Merkene på frontløftesystemet og PTO (tabell 2.1 og fig 2.1) er en del av de gjeldende sikkerhetsforanstaltningene. De skal ikke dekkes til eller fjernes, og de må være til stede og være leselige under hele livsløpet til frontløftesystemet. Skift ut uleselige eller ødelagte merker umiddelbart. Disse merkene er tilgjengelige hos din leverandør.

Nummer	Beskrivelse	Artikkelnr.
1	Identifikasjonsplate	2001865
2	Bolter for etterstramming	2003975
3	Forbudt å bruke	2004643

Tabell 2.1 Forklaring på posisjonsnummer

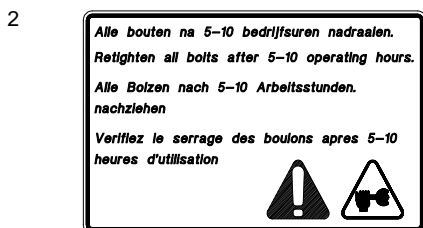

Fig. 2.1 merker

2.5 Sikkerhetsregler

- Maksimal belastning på frontakselen, som oppgitt av traktorprodusenten, kan ikke overskrides ved bruk av frontløftesystemet.
- Reguleringer vedrørende minimums- og maksimumsbelastningen på bakakselen og trykket på bakakselen som er oppgitt av produsenten, må overholdes til enhver tid. Dette for å garantere tilstrekkelig funksjon for bremsene bak.

- Regler og reguleringer fra traktorprodusenten vedrørende bruk av traktoren må følges til enhver tid.
- Maksimal belastning for frontakselen, som oppgitt av traktorprodusenten, kan ikke overskrides ved bruk av frontløftesystemet.
- Det er forbudt å være nær installasjonen når frontløftesystemet heves eller senkes.
- Det er forbudt å være nær installasjonen når traktorens motor går.
- Ved bruk av frontløftesystemet må traktorens stabilitet ikke på noen måte forstyrres.

2.6 Sikkerhetsreguleringer

- Start aldri en traktor i innelukket område. Dette på grunn av risikoen for å puste inn eksosgasser (art. 69 i det nederlandske direktivet om landsbruk og sikkerhet).
- Overhold alltid lokale sikkerhetsreguleringer for forebygging av ulykker.
- Les denne brukerhåndboken nøye før du begynner å arbeide med, eller på, frontløftesystemet. Les også brukerveiledningen for front PTO-systemet, hvis det anvendes eller er montert sammen med frontløftesystemet.
- Kontakt din forhandler hvis du skal løfte utstyr med et tyngdepunkt på mer enn 2.5 meter utenfor eller på siden av krokene.
- Alle låsepinnene må være festet og låsemekanismen må være låst når utstyret festes.
- Før installasjonsarbeidet begynner må traktorens motor skrus av, og frontløftesystemet må være i den laveste posisjonen.
- Hvis noen arbeider på installasjonen, er det forbudt å skru på frontløftesystemet.
- Det er forbudt å arbeide med installasjonen hvis den viser noen feil eller mangler.
- Bruk multiventilen kun når frontløftesystemet er i den laveste posisjonen, eller når utstyret er på bakken.
- Det er forbudt å bruke hurtigkoblingene på multiventilen som frontløftesystemet er koblet til for andre enheter (hvis frontløftesystemet er koblet med bruk av hurtigkobling gjelder ikke dette).
- Det er forbudt å immobilisere løftearmen og/eller brytere på noen som helst måte.
- Sett frontløftesystemet i den laveste posisjonen og skru av traktorens motor hvis du forlater traktoren for en kortere eller lengre periode.
- Hev frontløftesystemet til den høyeste posisjonen før du folder sammen løftearmene.
- Hev alltid frontløftesystemet til den høyeste posisjonen før du kjører traktoren inn på en offentlig vei (se også 6.2). Plasser multiventilen og løftearmene i transportposisjonen (se også 6.1.2).
- Før du forlater traktoren eller begynner å arbeide på et redskap som er festet til frontløftesystemet, skru alltid av front PTO og vent til utstyret stopper å dreie. Senk deretter frontløftesystemet til den laveste posisjonen og skru av traktorens motor.
- Kun fagopplært personale kan utføre vedlikeholdsarbeide og reparasjonsoppgaver.
- Forsøk aldri å finne eller stenge en mulig lekkasje i hydraulikksystemet med fingrene dine. Olje under høytrykk kan lett trenge gjennom klær eller hud og føre til alvorlige skader.
- Vedlikehold og reparasjoner på hydraulikksystemet til frontløftesystemet kan kun utføres hvis hele hydraulikksystemet til frontløftesystemet er trykkkløst (hvis inkludert en alternativ akkumulator, vri alltid multiventilen til dobbel posisjon!). Det henvises til beskrivelsen av traktoren for å skru av trykket på ventilen som brukes.

3 Tekniske data

3.1 Frontløftesystem

Løfteevne	Maksimal løfteevne for frontløftesystemet i krokene er oppgitt på identifikasjonsplaten på frontløftesystemet.
Driftstrykk for hydraulikksystemet. (som et utgangspunkt for løfteevnen avhenger det av traktorens hydraulikk)	Omtrent 180-200 [bar]
Maksimalt trykk for frontløftesystemets hydraulikksystem	220 [bar]

4 Transport

Transport av frontløftesystemet kan deles inn i transport av det monterte systemet på traktoren, og transport av systemet som ennå ikke er påmontert.

For transport av det allerede monterte frontløftesystemet , se 6.2.

Bruk alltid en pall eller lignende egnet transporthjelpemiddel for å transportere et separat frontløftesystem eller deler av det. Delene som skal transporteres og pallen må festes på en slik måte at det ikke er noen fare for at delene vil bevege seg, velte eller falle av når pallen flyttes.

5 Installasjon og montering

Frontløftesystemet må installeres i henhold til installasjonsveiledningen levert til forhandleren. Monteringen må utføres av personale med tilstrekkelig opplæring. Under montering må det tas sikkerhetsforanstaltninger med hensyn til et sikkert arbeidsmiljø.

5.1 Sikkerhetsutstyr

Videre må personer som arbeider på installasjonen og monteringen være utstyrt med nødvendig personlig beskyttelsesutstyr. Personlig beskyttelsesutstyr består blant annet av:

- Vernesko;
- Hansker;
- Hørselsbeskyttelse (for blant annet sliping)
- Vernebriller;
- Arbeidsklær;
- Brannbeskyttede klær for sveising og sliping

Når frontløftesystemet eller deler av det flyttes, heises eller løftes, må alle deler være festet eller immobilisert på en slik måte at det ikke er noen fare for at disse delene kan falle av eller beveges ved et uhell.

Hvis sliping eller sveising er nødvendig under montering må dette gjøre i et avskjermet rom, slik at det ikke oppstår noen brannfare. Alle deler må være avskjermet på en slik måte at ikke andre komponenter kan skades.

Under sveising må batteriet være frakoblet og en installasjon må monteres for å fjerne skadelige gasser.

Gulvet på arbeidsplassens må være jevnt, og det må være god nok plass til at man kan arbeide trygt.

Utstyret som brukes må være tilpasset nødvendig bruk.



ADVARSEL: Når frontløftesystemet heves kan løftearmene foldes ut!

6 Driftselementer, drift og bruk

6.1 Frontløftesystem

Når frontløftesystemet brukes sammen med et front PTO- system, les alltid de spesifikke instruksjonene for å skru på og av front PTO-systemet i brukerhåndboken for front PTO-systemet.

6.1.1 Hydrauliske koblinger

Kontroller hvorvidt frontløftesystemet er koblet til hydraulikksystemet på traktoren.



Rengjør hurtigkoblingene før tilkobling.



Koble til og fra hydraulikkledningen kun mens frontløftesystemet er i den laveste posisjonen og traktoren er skrudd av.

6.1.2 Multiventil

Bruk multiventilen kun med frontløftesystemet i den laveste posisjonen, eller når utstyret er på bakken.



Det er forbudt å bruke hurtigkoblingene til multiventilen som frontløfteren er koblet til for annet utstyr (se også avsnitt 2.4, klistremerke 3). Hvis frontløfteren er koblet med hjelp av hurtigkoblinger gjelder ikke dette.

Ved hjelp av multiventilen (fig. 6.1 til fig. 6.3) kan frontløftesystemet stilles i tre forskjellige posisjoner:

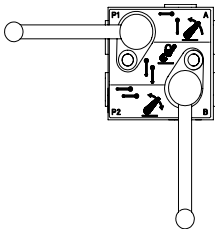

Fig. 6.1: Frontløftesystem enkel drift.

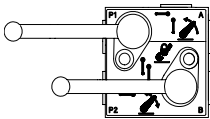

Fig. 6.2: Frontløftesystem dobbel drift.

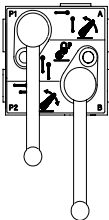

Fig. 6.3: Frontløftesystem låst (transportposisjon)

6.1.3 Løftearmposisjoner

Løftearmene kan stilles i tre forskjellige posisjoner.

Posisjon I: Fri posisjon, løftearmene kan beveges i en vertikal bevegelse mot hverandre.

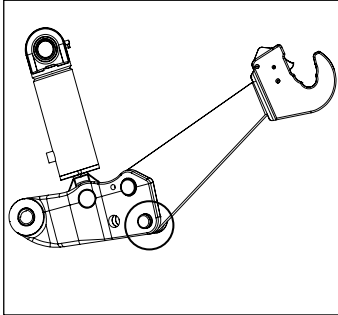

Fig. 6.4: Fri posisjon

Posisjon II: Fast posisjon.

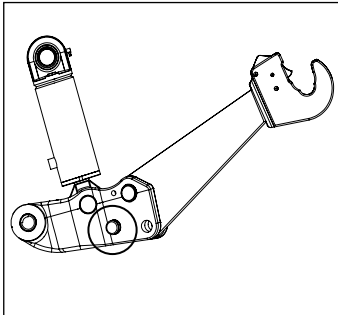
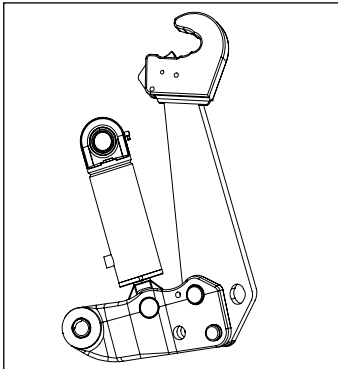

Fig. 6.5: Fast posisjon

Posisjon III: Foldet sammen eller transportposisjon.



Sett fronthevesystemet i den høyeste posisjonen før løftearmene foldes sammen.

Hold løftearmen når du drar ut pinnen, for å forhindre skade. Ellers vil løftearmen falle ned.

Pass på at alle sikkerhetsklemmer er montert Før begge løftearmene i samme posisjon.

Fig. 6.6: Transportposisjon

6.1.4 Tilkobling av utstyr

- Fest kulene til utstyrets koblingspinner. Kategorivisningen på krokene må passe til kulene som brukes.
- Koble nå til redskapet.
- Kontroller hvorvidt kulene er korrekt låst, se fig. 6.9.
- Koble til toppstaget.

Toppstaget kan låses med vridning. Type låseanordning avhenger av type toppstag.



Toppstaget som viser låsen kan kun festes hvis den flate (luke) delen av toppstagedelen er parallell med låsebraketten. (se figur 6.7 og 6.8)

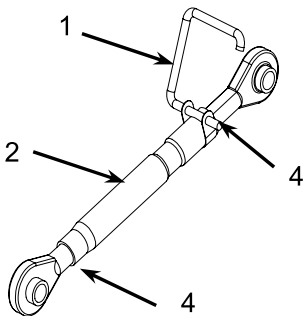

Fig. 6.7: Toppstag

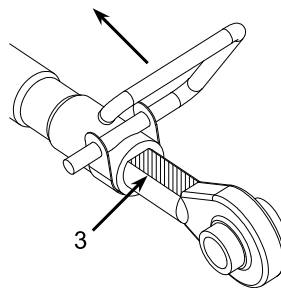

Fig. 6.8: spindellås

Instruksjoner for justering av toppstaget vist i fig. 6.7:

- Løsne låsehåndtaket (1) ved å vri det i en rett vinkel mot toppstagsrøret (2).
- Juster overstykket til riktig lengde. Så snart sporet (4) i den gjengede stangen stikker ut av toppstangrøret er maksimal lengde oppnådd.
- For å låse toppstaget igjen, må den flate siden på den gjengede stangen (3) plasseres rett under låsehåndtaket (1). Vri deretter låsehåndtaket frem til det på nytt er flatt på toppstagsrøret (2).

TOPPSTAGET MÅ ALLTID VÆRE LÅST NÅR DET ER OPERATIVT!

- Monter alle sikkerhetsklemmer

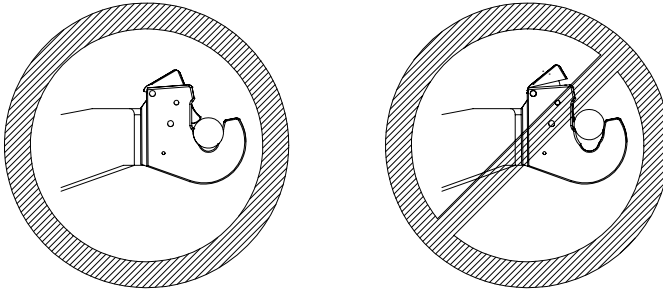

Fig. 6.9: Låse kulene

6.1.5 Frakobling av utstyr

Bruk en stødig flate, slik at utstyret som er koblet fra står fast og støtt. Bruk stativ og lignende hvis nødvendig.



- Senk frontløftesystemet frem til utstyret er på bakken.
- Påse at det ikke er noen spenning på overstykket. Hvis nødvendig, juster lengden på toppstaget før det kobles fra. Koble fra toppstaget.
- Trekk låsene (venstre og høyre) opp fra krokene.
- Senk frontløftesystemet ytterligere. Utstyret er nå fullstendig frakoblet.

6.2 Kjøring på offentlig vei

Følg de generelle sikkerhetsinstruksjonene for kjøring på offentlig vei, se også avsnitt 2.5 og 2.6.

Hev alltid frontløftesystemet og utstyret til den høyeste posisjonen før du kjører inn på offentlig vei (for bruk med en akkumulator, se også 6.4.1). Still alltid multiventilen i transportposisjon ved kjøring på offentlig vei (se også 6.1.2.).

Du må folde sammen løftearmene til transportposisjon hvis du kjører på offentlig vei uten et redskap koblet til. Følg instruksjonene i avsnitt 6.1.3. for hvordan dette gjøres. For mange modeller kan toppstaget plasseres i henhold til figur 6.10 og 6.11. For andre modeller, ta av toppstaget når du kjører uten et redskap tilkoblet.



Fig. 6.10: modell 1

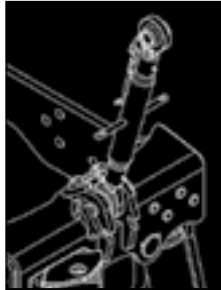

Fig. 6.11: modell 2

6.3 Frontoperasjon

Et antall løftesystemer er utstyrt med standardkontroller ved fronten på traktoren. Med disse kontrollene kan utstyr enklere kobles til og fra.

Frontkontrollene kan kun brukes hvis håndbrekket på traktoren er koblet inn!



Ved bruk av frontkontrollene, påse at det er nok plass til operatøren slik at ingen farlige situasjoner kan oppstå. Ikke bruk frontkontrollene hvis du er i tvil. Bruk heller standardkontrollene i traktorhytten.

6.4 Akkumulator og trykkmåler

En akkumulator og/eller trykkmåler kan alternativt kjøpes med systemet. Akkumulatoren og trykkmåleren må installeres i henhold til installasjonsveiledningen levert til forhandleren.

Akkumulatoren inneholder gass og olje under høytrykk. Før akkumulatoren fjernes og/eller før vedlikehold foretas, skru av trykket for hele hydraulikksystemet som akkumulatoren er koblet til.



Hvis traktoren og/eller løftesystemet ikke brukes over lengre tid, eller hvis motoren på traktoren er skrudd av, senk frontløftesystemet. For å unngå skade på akkumulatoren, **IKKE** parker traktoren med løftesystemet i den høyeste posisjonen og akkumulatoren under trykk.

Brukeren må være klar over at dampeffekten fra akkumulatoren avtar med en høyere belastning på frontløftesystemet.

6.4.1 Akkumulator og kjøring på offentlig vei

Under transport av utstyr med bruk av frontløftesystemet i kombinasjon med en akkumulator, ikke hev løftesystemet til den høyeste posisjonen (tillat noen få millimeter slakk) for å garantere optimal funksjon av akkumulatoren.

6.5 Bruksområder

6.5.1 Mål

Frontløftsystemet du har kjøpt er utelukkende konstruert for:

Løfting av maskiner og komponenter som er konstruert for montering til, og bruk i, et frontløftesystem med bruk av trepunktskobling. Men kun og utelukkende etter at frontløftesystemet har blitt montert til en traktor som det er konstruert for, og med en maksimalt belastning, som oppgitt på identifikasjonsplaten.

6.5.2 Uautorisert bruk

Alt bruk, annet enn beskrevet i avsnitt 6.5.1, må anses som uriktig bruk og er derfor forbudt.

Den uriktige bruken inkluderer også:

- Skyving, trekking eller tauing av andre kjøretøy med løftearmene
- Løfting av komponenter uten bruk av trepunktskoblingen til løftesystemet på korrekt måte.
- enhver flytting eller transport med bruk av frontløftesystemet eller et redskap koblet til frontløftesystemet
- Bruk av en kran på frontløftesystemet

6.6 Justering av lysene

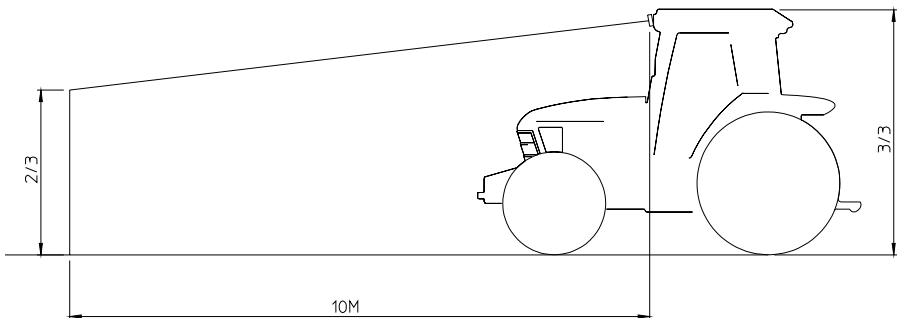

7 Vedlikehold

- Ved bruk av ett nytt eller reparert frontløftesystem, kontroller etter 5 til 10 driftstimer for traktoren hvorvidt alle boltene fremdeles er tiltrukket med de riktige momentene, og hvorvidt alle hydraulikkslanger er uten lekkasjer.
- Kontroller hver 450. driftstime hvorvidt alle boltene fremdeles er tiltrukket med de riktige momentene, og hvorvidt alle hydraulikkslanger er uten lekkasjer.
- Kontroller også tilstanden til alle deler i systemet som er utsatt for slitasje (kulelagerholdere etc.).



Se monteringsinstruksjonene levert din forhandler for korrekt tilltrekningsmoment.

7.1 Vedlikehold av frontløftesystemet

Smør niplene på løftesyndrene og løfterammen (se fig. 7.1) hver 1. til 3. måned, avhengig av brukshyppigheten. Bruk høykvalitets universalsmørefett.



Fjern og prosesser overflødig smørefett på en miljøvennlig måte.

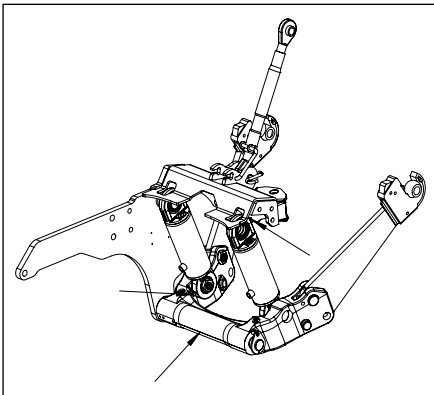

Fig. 7.1: Smørepunkter

Feil og reparasjoner

Kontakt alltid din forhandler i tilfelle av en feil eller en reparasjon. Reparasjoner kan kun utføres av fagkyndig personale.

8 Bestilling av deler

Kontakt din forhandler for bestilling av deler. Din bestilling må inneholde følgende opplysninger:

1. Traktortype
2. Serienummeret til frontløftesystemet og/eller front PTO-systemet
3. Delenummer i henhold til delelisten levert din forhandler.

9 Miljø og kassering



Fjern og prosesser overflødig smørefett på en miljøvennlig måte. Kasser olje på en miljøvennlig måte.

Hvis systemet demonteres fra en traktor, må alle sikkerhetsreguleringer og instruksjoner som gjelder for bruk og montering overholdes. Under demontering må eventuell olje samles og kasseres på en miljøvennlig måte.

Hvis systemet monteres igjen senere, etter at det har vært demontert, må alle hydrauliske ledninger og slanger plugges in på en slik måte at ikke noe skitt kan komme inn i systemet.

Hvis systemet ikke brukes lenger etter demontering, må den hydrauliske oljen og smørefettet for alle hydrauliske deler kasseres på en miljøvennlig måte. Alle deler må fjernes og behandles på en miljøvennlig måte.

10 Samsvarserklæring

ZUIDBERG
FRONTLINE SYSTEMS

EC-konformitetserklæring

"Opprinnelig EC-erklæring"

Denne erklæringen gjelder utelukkende for maskinen i den stand den er levert på markedet, og gjelder ikke for komponenter som senere er montert og/eller for arbeid som på et senere tidspunkt er utført av sluttbrukeren.

Produsent

Selskap : Zuidberg Techniek BV
Besøksadresse : Buitenveld 5
Postnummer og by : 8307 DE ENS
Land : Netherlands
Representant : J.E. Zuidberg

Produktbeskrivelse

Produktnavn : Fronthydraulikk
Beskrivelse av fronthydraulikk : Fronthydraulikken er ment å monteres på en traktor.
Fronthydraulikken er designet for å festes til egnede maskiner og komponenter og for løfting med en tre-punkts kobling
Typer : 6 kN, 8 kN, 10 kN, 13 kN, 16 kN, 18 kN, 22 kN, 28 kN, 32 kN, 35 kN, 42 kN, 50 kN og 60 kN.

Vi, produsenten av fronthydraulikken, erklærer helt på eget ansvar at maskinen som denne erklæringen gjelder, er kompatibel med alle gjeldende bestemmelser i **maskindirektivet 2006/42/EG** og følgende standarder:

- NEN-EN-ISO 14121-1.
- NEN-EN-ISO 14121-2.
- NEN-EN-ISO 12100-1 (12 / 2003).
- NEN-EN-ISO 12100-2 (12 / 2003).
- NEN-ISO 8759-1 (03 / 1998).

Dato : 18-04-2011
Sted : Ens
På vegne av produsenten : J.E. Zuidberg
Administrerende direktør

Signatur:





Przed przystąpieniem do eksploatacji układu przedniego podnoszenia należy uważnie przeczytać informacje dotyczące instalacji, montażu i konserwacji zawarte w niniejszym podręczniku użytkownika.

PODRĘCZNIK UŻYTKOWNIKA

Układ przedniego podnoszenia

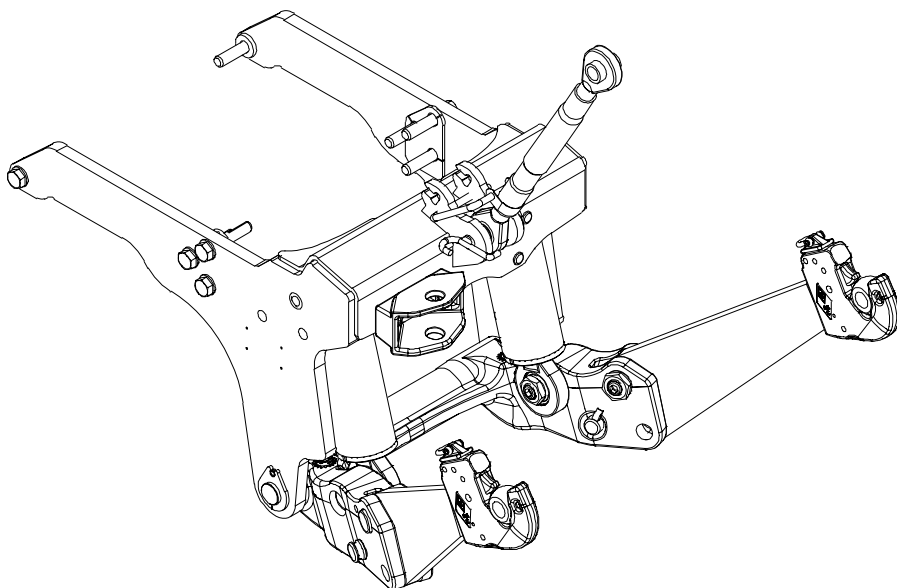

PL

ZUIDBERG

FRONTLINE SYSTEMS

Numer seryjny:

© 2000-2019 Zuidberg Frontline Systems B.V.

Wszelkie prawa zastrzeżone. Żadna część niniejszej publikacji nie może być powielana ani publikowana w jakikolwiek sposób w postaci druku, fotokopii lub mikrofilmu bądź w innej formie bez uprzedniej zgody firmy by Zuidberg Frontline Systems B.V.. Dotyczy to również ysunków i wykresów.

Firma Zuidberg Frontline Systems B.V. zastrzega sobie prawo do zmiany treści w dowolnym momencie bez wcześniejszego lub bezpośredniego powiadamiania nabywcy. Treść niniejszego podręcznika może również ulegać zmianom bez wcześniejszego powiadomienia.

Informacji na temat czynności konserwacyjnych lub napraw nie ujętych w niniejszym podręczniku można zasięgnąć, kontaktując się z dostawcą.

Niniejszy podręcznik został opracowany z najwyższą starannością, mimo to firma Zuidberg Frontline Systems B.V. nie ponosi odpowiedzialności za pomyłki w tekście oraz konsekwencje z nich wynikające.

Spis treści

1	Informacje ogólne.....	5
1.1	Wprowadzenie.....	5
1.2	Wstęp.....	5
1.3	Ikony i symbole.....	6
1.4	Znak CE.....	6
1.5	Identyfikacja układu przedniego podnoszenia.....	6
1.6	Serwis i pomoc techniczna.....	6
2	Przepisy bezpieczeństwa.....	7
2.1	Informacje ogólne.....	7
2.2	Instrukcja użytkownika.....	7
2.3	Użytkownicy.....	7
2.4	Naklejki na układzie przedniego podnoszenia.....	8
2.5	Zasady bezpieczeństwa.....	8
2.6	Przepisy bezpieczeństwa.....	9
3	Dane techniczne.....	10
3.1	Układ przedniego podnoszenia.....	10
4	Transport.....	10
5	Instalacja i montaż.....	10
5.1	Urządzenia zabezpieczające.....	10
6	Elementy robocze, działanie i eksploatacja.....	11
6.1	Układ przedniego podnoszenia.....	11
6.1.1	Połączenia hydrauliczne.....	11
6.1.2	Wielozawór.....	12
6.1.3	Położenie ramion podnoszących.....	13
6.1.4	Podłączanie narzędzia.....	14
6.1.5	Odlączenie narzędzia.....	15
6.2	Jazda na drogach publicznych.....	15
6.3	Obsługa przodu ciągnika.....	16
6.4	Zasobnik i manometr.....	16
6.4.1	Zasobnik i jazda na drogach publicznych.....	16
6.5	Zastosowania.....	17
6.5.1	Cel.....	17
6.5.2	Nieprawidłowe zastosowanie.....	17
6.6	Regulacja świateł.....	17
7	Konserwacja.....	17
7.1	Konserwacja układu przedniego podnoszenia.....	18
8	Zamawianie części.....	19
9	Środowisko i utylizacja.....	19
10	Deklaracja zgodności.....	20

1 Informacje ogólne

1.1 Wprowadzenie

Zawarty tu materiał stanowi podręcznik referencyjny przeznaczony wyłącznie dla upoważnionych użytkowników, którzy potrafią eksploatować i przeprowadzać konserwację produktu określonego na okładce w bezpieczny sposób. Przechowywać podręcznik w jednym miejscu, na przykład razem z innymi dokumentami ciągnika. W przypadku utraty podręcznika należy zamówić nowy u dostawcy.

W podręczniku zawarto informacje dotyczące bezpieczeństwa, specyfikacji technicznych, obsługi i konserwacji. Przed przystąpieniem do użytkowania układu przedniego podnoszenia należy uważnie przeczytać podręcznik.

Wszystkie układy przedniego podnoszenia firmy Zuidberg Frontline Systems B.V. zostały starannie zaprojektowane i spełniają warunki obowiązujących dyrektyw europejskich oraz znaku CE. Między innymi z tego powodu zabronione jest dokonywanie jakichkolwiek zmian w układzie przedniego podnoszenia.

Układ przedniego podnoszenia został dokładnie sprawdzony przed dostarczeniem do nabywcy.

Zapisać numer seryjny układu przedniego podnoszenia w wolnym polu na okładce podręcznika, aby był pod ręką w razie wystąpienia awarii i potrzeby skontaktowania się z dostawcą.

Firma Zuidberg Frontline Systems B.V. nie ponosi odpowiedzialności za uszkodzenia i urazy spowodowane niestosowaniem się do instrukcji podanych w podręczniku.

1.2 Wstęp

Układ przedniego podnoszenia przeznaczony jest do podłączania odpowiedniego sprzętu. Użycie do innych celów uważane jest za nieodpowiednie, a więc niedopuszczalne i producent nie ponosi za nie odpowiedzialności.

Zakupiony układ przedniego podnoszenia przeznaczony jest wyłącznie do poniższego zastosowania:

Podnoszenie maszyn i podzespołów przystosowanych do zamocowania i użytkowania w układzie przedniego podnoszenia za pomocą trzypunktowego zaczepu. Można tego jednak dokonać wyłącznie po zamontowaniu układu przedniego podnoszenia w ciągniku, dla którego został przeznaczony oraz przy mniejszym obciążeniu niż maksymalnie dopuszczalne, zgodnie ze wskazaniem na tabliczce identyfikacyjnej.

W podręczniku użytkownika odpowiedniego sprzętu można znaleźć więcej informacji o tym czy narzędzia te nadają się do wykorzystania z układem przedniego podnoszenia. Przestrzegać ściśle zaleceń zawartych w podręczniku użytkownika odpowiedniego sprzętu.

Układ przedniego podnoszenia dostarczany jest w całości z wszelkimi niezbędnymi materiałami do montażu oraz podzespołami hydraulicznymi, jeśli występują.

1.3 Ikony i symbole

W podręczniku użyto następujących ikon i symboli:



Wskazówka

Sugestie i porady mające na celu uproszczenie odpowiednich procedur.



Uwaga!

Procedury, których nieostrożne wykonywanie może spowodować urazy ciała, uszkodzenie układu przedniego podnoszenia, otoczenia lub środowiska.



Instrukcje dotyczące środowiska

1.4 Znak CE

Układ przedniego podnoszenia został skonstruowany zgodnie z podstawowymi wymogami zawartymi w dyrektywie „maszynowej” 98/37/EWG oraz dyrektywie EMC 97/23/EWG i otrzymał znak CE. Znak CE oznacza, że układ przedniego podnoszenia spełnia podstawowe warunki stosownych dyrektyw europejskich. Odpowiedzialność za znak CE zostaje przeniesiona z firmy Zuidberg Frontline Systems B.V. na nabywcę, jeśli nie zostaną spełnione poniższe warunki:

- Układ przedniego podnoszenia może być wykorzystywany wyłącznie zgodnie z treścią niniejszego podręcznika użytkownika.
- Pierwotny stan układu przedniego podnoszenia nie może być zmieniany bez pisemnej zgody firmy Zuidberg Frontline Systems B.V.
- Znak CE dotyczy tylko układu przedniego podnoszenia w połączeniu z ciągnikiem, dla którego został przeznaczony.
- Należy postępować ściśle według instrukcji montażu.

1.5 Identyfikacja układu przedniego podnoszenia

Tabliczka identyfikacyjna układu przedniego podnoszenia (rys. 1.1) jest zamocowana na jednej z bocznych płyt.

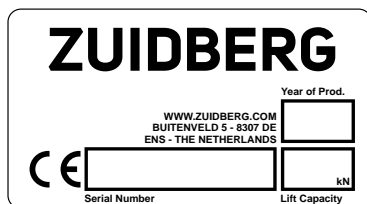

Rys. 1.1: tabliczka identyfikacyjna układu przedniego podnoszenia

1.6 Serwis i pomoc techniczna

Aby zasięgnąć informacji na temat części oraz czynności konserwacyjnych i naprawczych wychodzących poza zakres niniejszego podręcznika należy skontaktować się z dostawcą. Przechowywać informacje widniejące na tabliczce identyfikacyjnej w bezpośredniej dostępności.

2 Przepisy bezpieczeństwa

2.1 Informacje ogólne

Firma Zuidberg Frontline Systems B.V. nie ponosi odpowiedzialności za uszkodzenia oraz urazy powstałe w wyniku braku (ściśłego) przestrzegania przepisów bezpieczeństwa i instrukcji zawartych w niniejszym podręczniku lub wskutek zaniedbań podczas eksploatacji i konserwacji dostarczonego układu przedniego podnoszenia oraz wyposażenia dodatkowego, jeśli występuje. W zależności od określonych warunków roboczych oraz wykorzystywanych elementów wyposażenia mogą być niezbędne dodatkowe instrukcje bezpieczeństwa. W razie stwierdzenia potencjalnego zagrożenia w trakcie eksploatacji układu przedniego podnoszenia należy niezwłocznie skontaktować się z dostawcą. Użytkownik układu przedniego podnoszenia ponosi w każdych okolicznościach pełną odpowiedzialność za przestrzeganie lokalnych instrukcji i zasad bezpieczeństwa.

2.2 Instrukcja użytkownika

Wszystkie osoby, które podczas pracy mają styczność z układem przedniego podnoszenia powinny znać treść niniejszego podręcznika użytkownika i ściśle według niej postępować. Nie należy zmieniać kolejności wymaganych czynności.

Podręcznik powinien być przechowywany w jednym miejscu w pobliżu ciągnika, tak aby był dostępny dla użytkowników podczas całego okresu eksploatacji układów przedniego podnoszenia i przedniego WOM.

2.3 Użytkownicy

Aby móc obsługiwać układ przedniego podnoszenia użytkownik musi posiadać ważne prawo jazdy upoważniające do prowadzenia odpowiedniego pojazdu, jeśli wymaga tego prawo krajowe. We wszystkich przypadkach użytkownik powinien mieć ukończone 16 lat, chyba że lokalne prawo dopuszcza wyższy wiek minimalny. Decyduje zawsze najwyższy wiek.

2.4 Naklejki na układzie przedniego podnoszenia

Naklejki na układzie przedniego podnoszenia oraz WOM (tabela 2.1 i rys. 2.1) wchodzą w skład działań podejmowanych w zakresie zapewnienia bezpieczeństwa. Naklejek tych nie należy zakrywać ani usuwać; powinny być one obecne i czytelne przez cały okres eksploatacji układu przedniego podnoszenia. Należy niezwłocznie wymienić lub odnowić naklejki, które są nieczytelne bądź uszkodzone. Naklejki są dostępne u dostawcy.

Numer	Opis	Numer pozycji
1	Tabliczka identyfikacyjna	2001865
2	Dokręćci śruby	2003975
3	Użycie zabronione	2004643

Tabela 2.1 Objaśnienie numerów pozycji

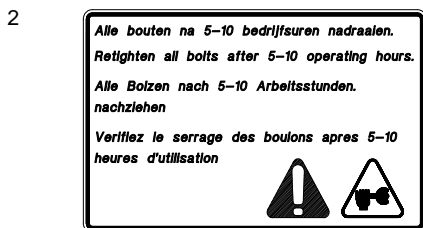

Rys. 2.1: naklejki

2.5 Zasady bezpieczeństwa

- Nie należy przekraczać maksymalnego obciążenia przedniej osi wskazanego przez producenta ciągnika w wyniku użycia układu przedniego podnoszenia.
- Należy zawsze przestrzegać przepisów dotyczących minimalnego i maksymalnego obciążenia tylnej osi oraz nacisku na tylną oś podanych przez producenta. Ma to zagwarantować odpowiednie działanie tylnych hamulców.
- Należy zawsze przestrzegać zasad i przepisów podanych przez producenta ciągnika dotyczących użytkowania ciągnika.

- Nie należy przekraczać maksymalnego obciążenia opon wskazanego przez producenta opon w wyniku użycia układu przedniego podnoszenia.
- Zabrania się przebywania w pobliżu instalacji podczas podnoszenia i opuszczania układu przedniego podnoszenia.
- Zabrania się przebywania w pobliżu instalacji podczas pracy silnika ciągnika.
- Podczas korzystania z układu przedniego podnoszenia nie można w żaden sposób naruszyć równowagi ciągnika.

2.6 Przepisy bezpieczeństwa

- Nie uruchamiać ciągnika w zamkniętym pomieszczeniu. Występuje ryzyko wdychania spalin (art. 69 holenderskiej dyrektywy w sprawie bezpieczeństwa w rolnictwie).
- Zawsze przestrzegać lokalnych przepisów bezpieczeństwa w celu uniknięcia wypadków.
- Przeczytać uważnie niniejszy podręcznik przed przystąpieniem do eksploatacji układu przedniego podnoszenia. Przeczytać również podręcznik użytkownika układu przedniego WOM, jeśli jest używany lub stosowany razem z układem przedniego podnoszenia.
- Skontaktować się z dostawcą, jeśli planowane jest podnoszenie sprzętu ze środkiem ciężkości przypadającym ponad 2,5 metra poza hakami lub w bok od haków.
- Podczas podłączania sprzętu powinny być zamocowane wszystkie sworznie i mechanizmy blokujące.
- Przed rozpoczęciem pracy przy instalacji należy wyłączyć silnik ciągnika i ustawić układ przedniego podnoszenia w najniższym położeniu.
- Zabrania się włączania układu przedniego podnoszenia, jeśli przy instalacji znajdują się pracownicy.
- Zabranie się pracy przy instalacji, jeśli wykazuje ona nieprawidłowości.
- Używać wielozaworu tylko wówczas, gdy układ przedniego podnoszenia jest w najniższym położeniu lub gdy sprzęt znajduje się na podłożu.
- Zabrania się używania dla innych urządzeń szybkozłączek wielozaworu, do którego podłączony jest przedni podnośnik (zasada ta nie obowiązuje, jeśli przedni podnośnik jest podłączony za pomocą szybkozłączki).
- Zabrania się unieruchamiania dźwigni i przełączników w jakikolwiek sposób.
- Przed zejściem z ciągnika na krótki lub dłuższy czas ustawić układ przedniego podnoszenia w najniższym położeniu i wyłączyć silnik ciągnika.
- Przed złożeniem ramion podnoszących unieść układ przedniego podnoszenia do najwyższego położenia.
- Przed wjechaniem ciągnikiem na drogę publiczną każdorazowo unieść układ przedniego podnoszenia do najwyższego położenia (patrz także punkt 6.2) oraz umieścić wielozawór i ramiona podnoszące w pozycji transportowej (patrz także punkt 6.1.2).
- Przed zejściem z ciągnika lub rozpoczęciem pracy na narzędziu podłączonym do układu przedniego podnoszenia należy każdorazowo wyłączyć układ przedniego WOM i odczekać aż sprzęt przestanie się obracać, a następnie opuścić układ przedniego podnoszenia do najniższego położenia i wyłączyć silnik ciągnika.
- Konserwacje i naprawy mogą być przeprowadzane wyłącznie przez odpowiednio przeszkolony personel.
- Nie wyszukiwać ani zatykać nieszczelności w układach hydraulicznych palcami. Olej pod wysokim ciśnieniem może łatwo wnikać pod ubranie lub skórę i spowodować poważne urazy.
- Konserwację i naprawy układu hydraulicznego urządzenia przedniego podnoszenia można przeprowadzać tylko wtedy, gdy z całego układu zostało usunięte ciśnienie (zawsze przełączać wielozawór w podwójne położenie, w tym również w zasobniku, jeśli jest obecny!). Sposób wyłączania ciśnienia w odpowiednim zaworze przedstawiono w opisie ciągnika.

3 Dane techniczne

3.1 Układ przedniego podnoszenia

Siła podnosząca:	Maksymalna siła podnosząca układu przedniego podnoszenia na hakach jest podana na tabliczce identyfikacyjnej układu.
Ciśnienie robocze układu hydraulicznego. (jako podstawa siły podnoszącej zależy od hydrauliki ciągnika)	Okolo 180-200 [barów]
Maksymalne ciśnienie instalacji hydraulicznej układu przedniego podnoszenia	220 [barów]

4 Transport

Transport układu przedniego podnoszenia może odbywać się z układem zamontowanym na ciągniku lub z samym układem, który zostanie dopiero zamontowany.

Informacje na temat transportu już zamontowanego układu przedniego podnoszenia zamieszczono w punkcie 6.2.

Aby przetransportować oddzielnie układ przedniego podnoszenia lub jego części należy każdorazowo użyć palety bądź podobnego właściwego środka transportu. Części przeznaczone do transportu powinny być połączone z paletą w taki sposób, aby nie powstało zagrożenie przesunięcia, stoczenia się lub spadnięcia części w momencie poruszenia palety.

5 Instalacja i montaż

Układ przedniego podnoszenia należy zainstalować zgodnie z podręcznikiem instalacji dostarczonym dealerowi.

Montaż powinien być wykonany przez odpowiednio przeszkolonych dealerów. Podczas montażu należy podjąć wszelkie środki bezpieczeństwa wymagane do stworzenia bezpiecznego środowiska pracy.

5.1 Urządzenia zabezpieczające

Ponadto, osoby pracujące przy instalacji i montażu powinny być wyposażone w niezbędne środki ochrony osobistej. Do środków ochrony osobistej zalicza się między innymi:

- obuwie ochronne;
- rękawice;
- ochrona słuchu (m. in. podczas szlifowania)
- okulary ochronne;
- odzież robocza;
- odzież ognioodporna do spawania i szlifowania.

W czasie przemieszczania, dźwigania lub podnoszenia układu przedniego podnoszenia bądź jego części, wszystkie elementy powinny być utwierdzone lub unieruchomione w taki sposób, aby wykluczyć niebezpieczeństwo spadnięcia bądź przypadkowego przesunięcia.

Jeśli podczas montażu wymagane jest szlifowanie lub spawanie, należy tego dokonać w oddzielnym pomieszczeniu, tak aby uniknąć niebezpieczeństwa powstania pożaru. Wszystkie części powinny być oddzielone tak, aby nie nastąpiło uszkodzenie innych podzespołów. Podczas spawania należy odłączyć akumulator oraz założyć instalację odprowadzającą trujące gazy.

Posadzka w miejscu pracy powinna być równa, a obszar na tyle duży, aby móc wykonać pracę w sposób bezpieczny.

Wykorzystywany sprzęt powinien być dopasowany do wymaganego zastosowania.



UWAGA: W trakcie unoszenia układu przedniego podnoszenia mogą zostać wyciągnięte ramiona podnoszące!

6 Elementy robocze, działanie i eksploatacja

6.1 Układ przedniego podnoszenia

W przypadku użycia układu przedniego podnoszenia w połączeniu z układem przedniego WOM należy przeczytać odpowiednie instrukcje włączania i wyłączania układu przedniego WOM zawarte w podręczniku użytkownika tego układu.

6.1.1 Połączenia hydrauliczne

Sprawdzić czy układ przedniego podnoszenia jest podłączony do układu hydraulicznego ciągnika.



Oczyszczyć szybkozłączki przed podłączeniem.



Podłączyć i odłączyć linię hydrauliczną tylko przy najniższym położeniu układu przedniego podnoszenia oraz wyłączonym ciągnikiem.

6.1.2 Wielozawór

Używać wielozaworu tylko wówczas, gdy układ przedniego podnoszenia jest w najniższym położeniu lub gdy sprzęt znajduje się na podłożu.



Zabrania się używania dla innych urządzeń szybkozłazek wielozaworu, do którego podłączony jest przedni podnośnik (patrz także punkt 2.4, naklejka 3). Zasada ta nie obowiązuje, jeśli przedni podnośnik jest podłączony za pomocą szybkozłazek.

Za pomocą wielozaworu (rys. 6.1 do rys. 6.3) układ przedniego podnoszenia można ustawić w trzech różnych położeniach:

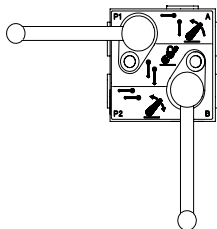

Rys. 6.1: Pojedyncze działanie układu przedniego podnoszenia.

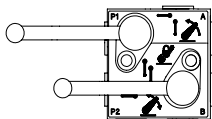

Rys. 6.2: Podwójne działanie układu przedniego podnoszenia.

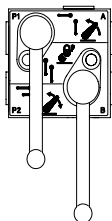

Rys. 6.3: Układ przedniego podnoszenia zablokowany (pozycja transportowa)

6.1.3 Położenie ramion podnoszących

Ramiona podnoszące mogą być ustawione w trzech różnych położeniach.

Położenie I: Położenie płynne, w którym ramiona podnoszące mogą wykonywać ruch pionowy względem siebie (rys. 6.4).

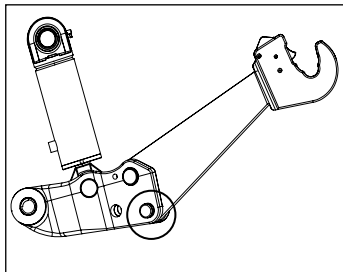

Rys. 6.4: Położenie płynne

Położenie II: Położenie stałe (rys. 6.5.).

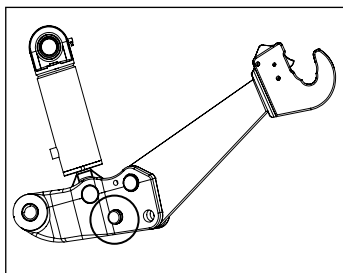

Rys. 6.5: Położenie stałe

Położenie III: Złożone lub w pozycji transportowej.

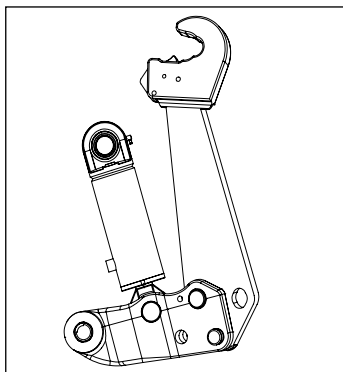

Rys. 6.6: Pozycja transportowa

Przed złożeniem ramion podnoszących unieść układ przedniego podnoszenia do najwyższego położenia.

Utrzymać ramię podnoszące w trakcie wyciągania sworznia, aby zapobiec uszkodzeniu; w przeciwnym razie ramię opadnie.



Zwrócić uwagę czy założone są wszystkie zaciski zabezpieczające.

Ustawić oba ramiona podnoszące w tym samym położeniu.

6.1.4 Podłączanie narzędzia

- Przymocować kule do sworzni łączących sprzętu. Oznaczenie kategorii na hakach musi pasować do stosowanych kul.
- Podłączyć narzędzie.
- Sprawdzić czy kule zostały właściwie zablokowane, patrz rys. 6.9.
- Przłączyć górny łącznik.

Górny łącznik można zablokować w stronę przeciwną do skręcania, przy czym sposób blokowania zależy od typu górnego łącznika.



Na pokazanym górnym łączniku blokada może być zamocowana tylko wtedy, gdy płaska (kreskowana) część trzpienia obrotowego górnego łącznika będzie umieszczona równoległe do wspornika blokującego. (patrz rysunki 6.7 i 6.8)

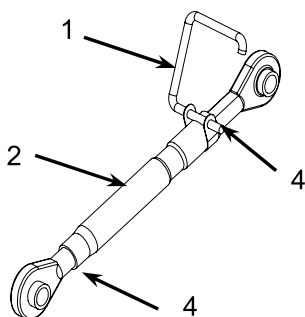

Rys. 6.7: górny łącznik

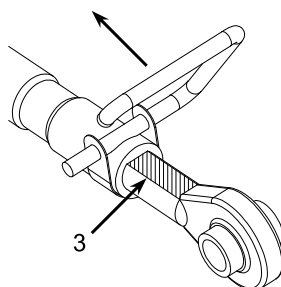

Rys. 6.8: blokada trzpienia obrotowego

Instrukcje regulacji górnego łącznika pokazanego na rys. 6.7:

- Poluzować uchwyt blokujący (1), obracając go pod kątem prostym w stronę rurki łącznika (2).
- Ustawić właściwą długość górnego łącznika; maksymalną długość osiąga się w momencie, gdy rowek (4) w przecie gwintowanym zacznie wystawać z rurki górnego drażka.
- Aby ponownie zablokować górny łącznik należy umieścić pręt gwintowany (3) płaską stroną pod uchwytem blokującym (1). Następnie obracać uchwyt blokujący aż ponownie spocznie płasko na rurce górnego łącznika (2).

PODCZAS DZIAŁANIA GÓRNY ŁĄCZNIK POWINIEN POZOSTAWAĆ ZABLOKOWANY PRZEZ CAŁY CZAS

Założyć wszystkie zaciski zabezpieczające,

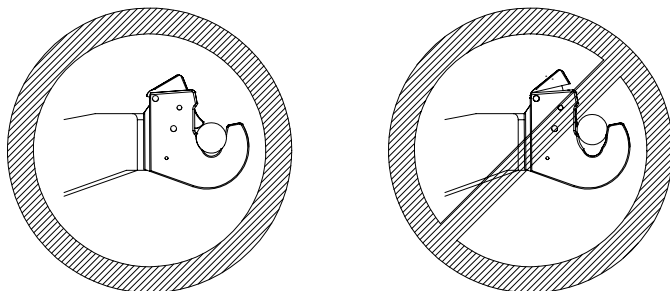

Rys. 6.9: Blokowanie kul

6.1.5 Odłączanie narzędzia

Wykorzystać stabilną powierzchnię, tak aby odłączany sprzęt stał pewnie i stabilnie. W razie potrzeby użyć stojaków, itp.



- Opuścić układ przedniego podnoszenia aż sprzęt znajdzie się na podłożu.
- Sprawdzić czy nie ma naprężeń na górnym łączniku. W razie potrzeby ustawić długość górnego łącznika przed odłączeniem go. Odłączyć górny łącznik.
- Podciągnąć blokady (lewą i górną) haków.
- Opuścić bardziej układ przedniego podnoszenia aż sprzęt zostanie całkowicie odłączony.

6.2 Jazda na drogach publicznych

Postępować zgodnie z ogólnymi instrukcjami bezpieczeństwa dotyczącymi jazdy na drogach publicznych; patrz także punkty 2.5 i 2.6.

Przed wjazdem na drogę publiczną zawsze unosić układ przedniego podnoszenia i sprzęt do możliwie najwyższego położenia (w przypadku użycia z zasobnikiem patrz także punkt 6.4.1). Podczas jazdy na drodze publicznej zawsze ustawiać wielozawór w pozycji transportowej (patrz także punkt 6.1.2).

W przypadku jazdy na drodze publicznej bez podłączonego narzędzia należy złożyć ramiona podnoszące do pozycji transportowej. W tym celu należy postępować zgodnie z instrukcjami zawartymi w punkcie 6.1.3. W wielu modelach można umieścić górny łącznik tak jak pokazano na rysunkach 6.10 i 6.11. W innych modelach należy zdjąć górny łącznik podczas jazdy bez podłączonego narzędzia.



Rys. 6.10: model 1

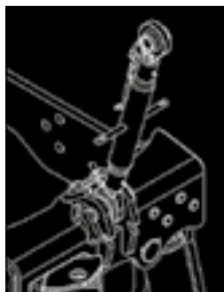

Rys. 6.11: model 2

6.3 Obsługa przodu ciągnika

Szereg układów podnoszących jest wyposażonych w standardowe elementy sterujące z przodu ciągnika. Dzięki tym elementom sterującym można łatwiej podłączyć i odłączyć sprzęt.

Przednie elementy sterujące mogą być używane tylko przy zaciągniętym hamulcu postojowym!



Podczas używania przednich elementów sterujących należy sprawdzić czy operator posiada wystarczająco miejsca, aby nie powstawały niebezpieczne sytuacje. W razie wątpliwości zamiast przednich elementów sterujących używać standardowych znajdujących się w kabinie.

6.4 Zasobnik i manometr

Opcjonalnie istnieje możliwość zakupu zasobnika i manometru razem z układem. Zasobnik i manometr należy zainstalować zgodnie z podręcznikiem instalacji dostarczonym dealerowi.

Zasobnik zawiera gaz i olej pod wysokim ciśnieniem. Przed usunięciem zasobnika oraz podjęciem czynności konserwacyjnych należy wyłączyć ciśnienie w całym układzie hydraulicznym, do którego zasobnik jest podłączony.



Opuścić układ przedniego podnoszenia, jeśli ciągnik lub układ podnoszenia nie jest używany przez dłuższy czas lub jeśli silnik ciągnika jest wyłączony. Aby zapobiec uszkodzeniu zasobnika **NIE** parkować ciągnika z układem podnoszenia w najwyższym położeniu i zasobnikiem pod ciśnieniem.

Użytkownik powinien wiedzieć, że efekt wilgotnienia zasobnika zmniejsza się wraz ze wzrostem obciążenia układu przedniego podnoszenia.

6.4.1 Zasobnik i jazda na drogach publicznych

W przypadku transportowania sprzętu za pomocą układu przedniego podnoszenia w połączeniu z zasobnikiem nie należy unosić układu podnoszenia do najwyższego położenia (pozostawić kilka milimetrów luzu), aby zapewnić optymalne funkcjonowanie zasobnika.

6.5 Zastosowania

6.5.1 Cel

Zakupiony układ przedniego podnoszenia przeznaczony jest wyłącznie do poniższego zastosowania:

Podnoszenie maszyn i podzespołów przystosowanych do zamocowania i użytkowania w układzie przedniego podnoszenia za pomocą trzypunktowego zaczepu. Można tego jednak dokonać wyłącznie po zamontowaniu układu przedniego podnoszenia w ciągniku, dla którego został przeznaczony oraz przy maksymalnym obciążeniu, zgodnie ze wskazaniem na tabliczce identyfikacyjnej.

6.5.2 Nieprawidłowe zastosowanie

Wszelkie zastosowania inne niż te, które zostały opisane w punkcie 6.5.1 należy uznać za nieprawidłowe i w związku z tym są one surowo zabronione.

Nieprawidłowe zastosowanie obejmuje także:

- Pchanie, ciągnięcie lub holowanie innych pojazdów za pomocą ramion podnoszących.
- Podnoszenie elementów za pomocą nieprawidłowo użytego trzypunktowego zaczepu układu podnoszenia.
- Przemieszczanie lub transportowanie osób w jakikolwiek sposób przy użyciu układu przedniego podnoszenia lub sprzętu doczepionego do układu.
- Korzystanie z dźwigu w układzie przedniego podnoszenia.

6.6 Regulacja świateł

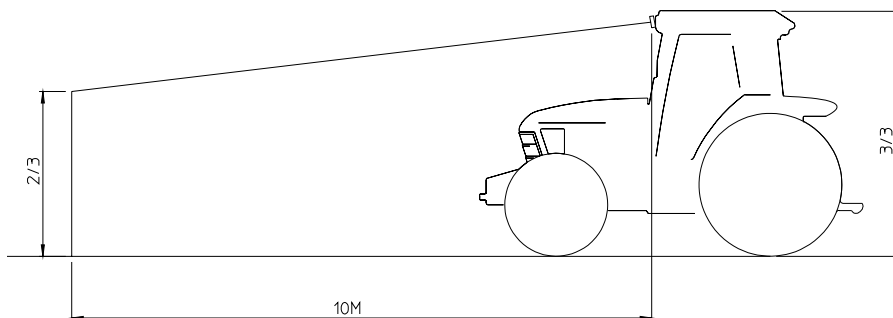

7 Konserwacja

- Sprawdzać co 5 do 10 roboczogodzin pracy ciągnika czy nowy lub naprawiony układ przedniego podnoszenia posiada wszystkie śruby dokręcone właściwymi momentami oraz czy wszystkie linie hydrauliczne są szczelne.
- Sprawdzać co 450 roboczogodzin czy wszystkie śruby i nakrętki są wciąż dokręcone właściwymi momentami oraz czy wszystkie linie hydrauliczne są szczelne. Sprawdzić także stan wszystkich części zużywalnych układu (koszyki łożysk, itp.)



Prawidłowe momenty obrotowe są zamieszczone w instrukcji montażu dostarczonej dealerowi.

7.1 Konserwacja układu przedniego podnoszenia

Nasmarować złączki wkrętne siłowników podnoszących i ramy podnoszącej (patrz rys. 7.1) co 1 do 3 miesięcy w zależności od intensywności eksploatacji. Używać wielofunkcyjnego smaru dobrej jakości.



Usunąć i utylizować nadmiar smaru w ekologiczny sposób.

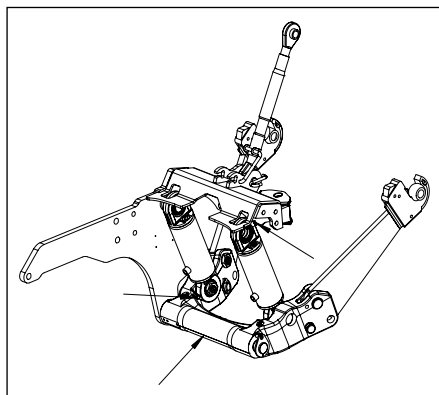

Rys. 7.1: Punkty smarowania

Awarie i naprawy

W przypadku awarii lub naprawy należy każdorazowo skontaktować się z dealerem. Naprawy mogą być przeprowadzane wyłącznie przez odpowiednio przeszkolony personel.

8 Zamawianie części

Aby zamówić części należy skontaktować się z dealerem. Zamówienia części powinny zawierać następujące dane:

1. Typ ciągnika
2. Numer seryjny układu przedniego podnoszenia lub przedniego WOM
3. Numer części zgodny z wykazem części dostarczonym dealerowi.

9 Środowisko i utylizacja



Usunąć i utylizować nadmiar smaru w ekologiczny sposób. Utylizować olej w ekologiczny sposób.

Jeśli układ ma zostać zdemontowany z ciągnika, należy przestrzegać wszystkich przepisów i instrukcji mających zastosowanie w zakresie użytkowania i montażu. Podczas demontażu należy zebrać wszelki olej i utylizować go w ekologiczny sposób.

Jeśli po demontażu układu zachodzi potrzeba ponownego montażu w późniejszym czasie, wszystkie linie hydrauliczne i przewody giętkie powinny być podłączone, aby uniemożliwić przedostanie się zanieczyszczeń do układu.

Jeśli układ nie będzie używany po demontażu, należy utylizować olej hydrauliczny i smar ze wszystkich części hydraulicznych w ekologiczny sposób. Wszystkie części należy usunąć i utylizować w ekologiczny sposób.

10 Deklaracja zgodności

ZUIDBERG
FRONTLINE SYSTEMS

Deklaracja zgodności WE

Oryginał deklaracji zgodności WE

Niniejsza deklaracja odnosi się wyłącznie do urządzenia w takim stanie, w jakim się znajdowało w momencie sprzedaży, pomijając wszelkie elementy później w nim zainstalowane i (lub) prace na nim wykonane przez użytkownika końcowego.

Producent

Firma : Zuidberg Techniek BV
Adres inspektoratu : Buitenveld 5
Kod pocztowy i miejscowość : 8307 DE ENS
Kraj : Holandia
Przedstawiciel : J.E. Zuidberg

Opis produktu

Nazwa produktu : Układ przedniego zawieszenia
Opis układu przedniego zawieszenia : Układ przedniego zawieszenia jest przeznaczony do montażu na ciągniku.
Układ przedniego zawieszenia służy do dołączania odpowiednich maszyn i komponentów i do podnoszenia ładunków za pomocą trypunktowego układu zawieszenia
Typy : 6 kN, 8 kN, 10 kN, 13 kN, 16 kN, 18 kN, 22 kN, 28 kN, 32 kN, 35 kN, 42 kN, 50 kN i 60 kN.

Jako producent układu przedniego zawieszenia oświadczamy wyłącznie na swoją odpowiedzialność, że urządzenie, do którego niniejsza deklaracja się odnosi, spełnia wszystkie wymagania określone przez **dyrektywę maszynową 2006/42/EG** i następujące normy:

- NEN-EN-ISO 14121-1.
- NEN-EN-ISO 14121-2.
- NEN-EN-ISO 12100-1 (12 / 2003).
- NEN-EN-ISO 12100-2 (12 / 2003).
- NEN-ISO 8759-1 (03 / 1998).

Data : 18-04-2011
Miejscowość : Ens
W imieniu producenta : J.E. Zuidberg
Dyrektor zarządzający

Podpis:





Antes de utilizar o sistema de elevação dianteira, leia com atenção as informações relativas à instalação, montagem e manutenção contidas neste manual do utilizador.

MANUAL DO UTILIZADOR

Sistema de elevação dianteira

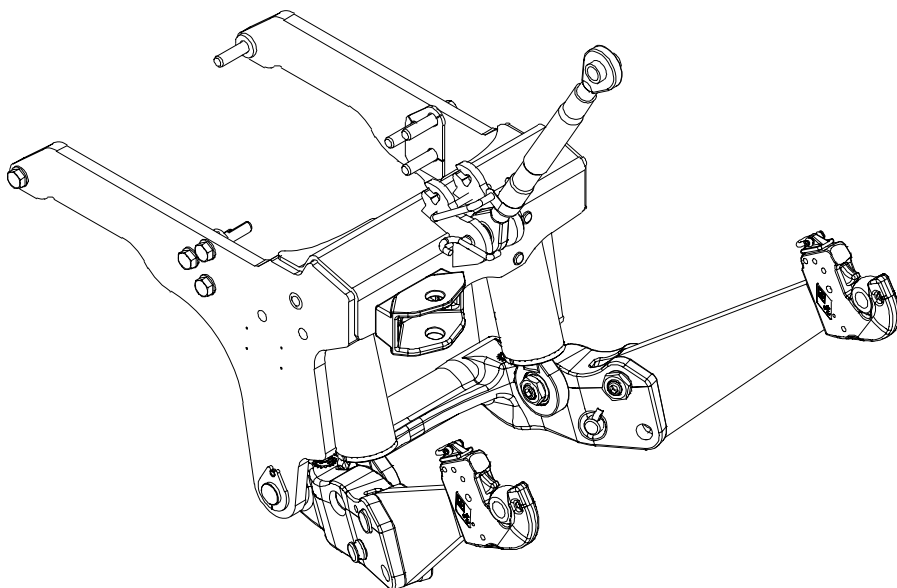

PT

ZUIDBERG

FRONTLINE SYSTEMS

Número de série:

© 2000-2019 Zuidberg Frontline Systems B.V.

Todos os direitos reservados. Nenhum conteúdo desta publicação pode ser reproduzido e/ou divulgado de nenhuma forma por meio de impressão, fotocópia, microfilme ou outros sem a prévia autorização escrita da Zuidberg Frontline Systems B.V. Isto também se aplica a desenhos e diagramas.

A Zuidberg Frontline Systems B.V. reserva-se o direito de modificar componentes a qualquer momento sem aviso prévio ou directo ao comprador. O conteúdo deste manual também pode ser modificado sem aviso prévio.

Para informações sobre operações de manutenção ou reparações não incluídas neste manual, contacte o seu fornecedor.

Este manual foi compilado com o máximo cuidado, mas a Zuidberg Frontline Systems B.V. não se responsabiliza por nenhum erro neste documento ou por consequências decorrentes disso.

Sumário

1	Informações Gerais.....	5
1.1	Prefácio.....	5
1.2	Introdução.....	5
1.3	Ícones e símbolos.....	5
1.4	Marcação CE.....	6
1.5	Identificação do sistema de elevação dianteira.....	6
1.6	Manutenção e assistência técnica.....	6
2	Normas de segurança.....	7
2.1	Informações Gerais.....	7
2.2	Instrução ao utilizador.....	7
2.3	Utilizadores.....	7
2.4	Etiquetas adesivas no sistema de elevação dianteira.....	8
2.5	Normas de segurança.....	8
2.6	Normas de segurança.....	9
3	Dados técnicos.....	10
3.1	Sistema de elevação dianteira.....	10
4	Transporte.....	10
5	Instalação e montagem.....	10
5.1	Dispositivos de segurança.....	10
6	Elementos de operação, funcionamento e uso.....	11
6.1	Sistema de elevação dianteira.....	11
6.1.1	Ligações hidráulicas.....	11
6.1.2	Multiválvula.....	12
6.1.3	Posição dos braços de elevação.....	13
6.1.4	Engate de uma alfaia.....	14
6.1.5	Desengate de uma alfaia.....	15
6.2	Condução em vias públicas.....	15
6.3	Operação dianteira.....	16
6.4	Acumulador e manómetro.....	16
6.4.1	Acumulador e condução em vias públicas.....	16
6.5	Usos.....	17
6.5.1	Objectivo.....	17
6.5.2	Uso não autorizado.....	17
6.6	Regulação das luzes.....	17
7	Manutenção.....	17
7.1	Manutenção do sistema de elevação dianteira.....	18
8	Encomenda de peças.....	18
9	Meio ambiente e eliminação.....	19
10	Declaração de conformidade.....	20

1 Informações Gerais

1.1 Prefácio

O escopo deste documento é ser um livro de referência somente para utilizadores autorizados, que possam utilizar e manter o produto mencionado na capa de maneira segura. Mantenha o manual num local fixo, por exemplo, juntamente com os outros documentos do tractor. No caso de perda do manual, peça outra cópia ao seu fornecedor.

Este manual fornece-lhe informações sobre a segurança, especificações técnicas, funcionamento e manutenção. Leia com atenção este documento antes de utilizar o sistema de elevação dianteira.

Todos os sistemas de elevação dianteira daZuidberg Frontline Systems B.V. foram projectados cuidadosamente e estão em conformidade com as actuais Directivas Europeias e com a marcação CE. Por esta e outras razões, não é permitido efectuar nenhuma alteração ao sistema de elevação dianteira.

O sistema de elevação dianteira foi inspeccionado cuidadosamente antes da entrega.

Anote o número de série do sistema de elevação dianteira no respectivo espaço na capa deste documento para o ter sempre à mão caso ocorra um defeito e seja necessário contactar o seu fornecedor.

A Zuidberg Frontline Systems B.V. não se responsabiliza por quaisquer danos ou ferimentos causados pelo não acatamento das instruções contidas neste manual.

1.2 Introdução

O sistema de elevação dianteira foi projectado para conectar equipamentos apropriados a ele. Qualquer outro uso é considerado impróprio, não sendo, portanto, permitido e ficando o fabricante isento de responsabilidades por isso.

O sistema de elevação dianteira adquirido foi projectado unicamente para:

Máquinas e componentes de elevação projectados para serem acoplados e usados num sistema de elevação dianteira através de um engate de três pontos. Mas única e exclusivamente depois que o sistema de elevação dianteira tiver sido montado num tractor para o qual foi projectado e com uma carga menor que a carga máxima permitida, como indicado na placa de identificação.

No manual do utilizador do equipamento interessado, encontrará a indicação se tais alfaias podem ser utilizadas com o sistema de elevação dianteira. Siga meticulosamente as instruções do manual do utilizador do equipamento interessado.

O sistema de elevação dianteira é entregue completo, com todos os materiais de montagem e os componentes hidráulicos necessários, se houver.

1.3 Ícones e símbolos

O documento contém os seguintes ícones e símbolos:



Sugestão

Sugestões e conselhos para simplificar os procedimentos em questão.



Advertência!

Procedimentos que podem causar danos às pessoas e/ou ao sistema de elevação dianteira, à área circunjacente ou ao meio ambiente se não forem realizados com cuidado.



Informações ambientais

1.4 Marcação CE

O sistema de elevação dianteira foi construído de acordo com os requisitos fundamentais descritos na Directiva Máquinas 98/37/CE e na Directiva CEM 97/23/CE, recebendo, por conseguinte, a marcação CE. A marcação CE significa que o sistema de elevação dianteira cumpre com os requisitos fundamentais das Directivas Europeias pertinentes. A responsabilidade pela marcação CE torna-se inválida para a Zuidberg Frontline Systems B.V. e é transferida para o comprador se as seguintes condições não forem cumpridas:

- O sistema de elevação dianteira pode ser utilizado apenas em conformidade com o conteúdo deste manual do utilizador.
- As condições originais do sistema de elevação dianteira não podem ser alteradas sem a autorização da Zuidberg Frontline Systems B.V.
- A marcação CE aplica-se somente ao sistema de elevação dianteira em combinação com o tractor para o qual foi projectado.
- As instruções de montagem devem ser meticulosamente seguidas.

1.5 Identificação do sistema de elevação dianteira

A placa de identificação do sistema de elevação dianteira (fig. 1.1) está fixada numa das placas laterais.

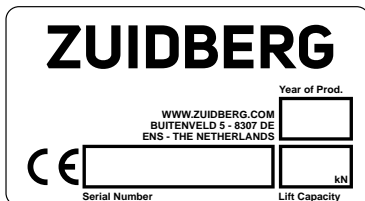

Fig. 1.1: Placa de identificação do sistema de elevação dianteira

1.6 Manutenção e assistência técnica

Para informações sobre peças e operações de manutenção ou reparação que não são abordadas neste documento, contacte o seu fornecedor. Mantenha as informações especificadas na placa de identificação à mão.

2 Normas de segurança

2.1 Informações Gerais

A Zuidberg Frontline Systems B.V. não assume absolutamente nenhuma responsabilidade por danos ou ferimentos causados pelo não acatamento (estrito) das normas de segurança e das instruções contidas neste documento, ou por negligência durante o uso e a manutenção do sistema de elevação dianteira e dos acessórios entregues, se houver. Dependendo das condições de trabalho específicas e dos acessórios utilizados, podem ser necessárias instruções adicionais de segurança. Contacte imediatamente o seu fornecedor se perceber um perigo potencial ao utilizar o sistema de elevação dianteira. O utilizador do sistema de elevação dianteira é sempre completamente responsável pelo cumprimento dos regulamentos e das directivas de segurança locais.

2.2 Instrução ao utilizador

Todos os que estiverem a trabalhar com o sistema de elevação dianteira devem ser instruídos sobre o conteúdo deste manual do utilizador e seguir as instruções a este respeito meticulosamente. Nunca mude a ordem das operações exigidas.

Este manual deve ser mantido num local fixo perto do tractor e estar disponível aos utilizadores durante toda a vida útil do sistema de elevação dianteira e do sistema de TDF dianteira.

2.3 Utilizadores

Para operar o sistema de elevação dianteira, o utilizador tem de ter uma carta de condução válida para o veículo interessado, se assim for prescrito pela lei nacional. Em todo o caso, o utilizador deve ter no mínimo 16 anos, a menos que a lei local não prescreva uma idade mínima maior. A idade maior é sempre determinante.

2.4 Etiquetas adesivas no sistema de elevação dianteira

As etiquetas adesivas do sistema de elevação dianteira e da TDF (tabela 2.1 e fig. 2.1) fazem parte das medidas de segurança aplicadas. Estas não podem ser cobertas ou retiradas e devem estar presentes e legíveis durante toda a vida útil do sistema de elevação dianteira. Substitua ou ajuste imediatamente as etiquetas ilegíveis ou danificadas. Estas etiquetas adesivas estão disponíveis junto ao seu fornecedor.

Número	Descrição	Número do item
1	Placa de identificação	2001865
2	Reapertar os parafusos	2003975
3	Proibido usar	2004643

Tabela 2.1 Explicação dos números de posição

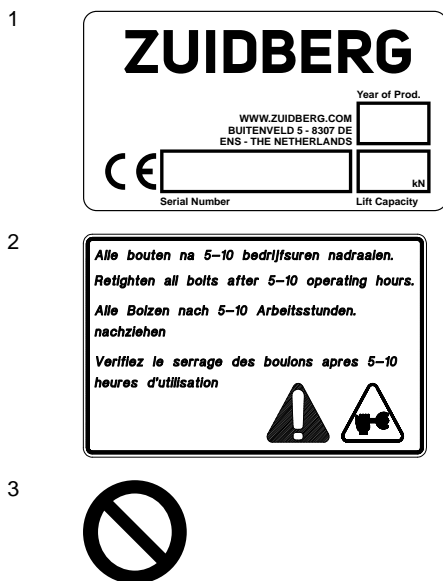

Fig. 2.1: etiquetas adesivas

2.5 Normas de segurança

- A carga máxima do eixo dianteiro, como indicada pelo fabricante do tractor, não pode ser excedida pelo uso do sistema de elevação dianteira.
- Os regulamentos relativos às cargas mínima e máxima do eixo traseiro e à pressão sobre o eixo traseiro, como estabelecido pelo fabricante, devem ser sempre respeitados. Assim, pode ser garantida uma acção eficaz dos travões traseiros.
- As normas e regulamentos do fabricante do tractor sobre o uso do mesmo devem ser sempre seguidas.
- A carga máxima dos pneus, como indicada pelo fabricante dos pneus, não pode ser excedida pelo uso do sistema de elevação dianteira.

- É proibido permanecer perto da instalação quando o sistema de elevação dianteira é levantado ou baixado.
- É proibido ficar perto da instalação quando o motor do tractor estiver a funcionar.
- O equilíbrio do tractor não deve ser absolutamente afectado pelo uso do sistema de elevação dianteira.

2.6 Normas de segurança

- Nunca ligue um tractor num espaço fechado. Devido ao risco de inalação de gases de escape (art. 69 da directiva holandesa para a segurança na agricultura).
- Obedeça sempre os regulamentos locais de segurança para a prevenção de acidentes.
- Leia este manual do utilizador com atenção antes de iniciar a trabalhar com o sistema de elevação dianteira. Leia também o manual do utilizador do sistema de TDF dianteira, se for usado ou aplicado junto com o sistema de elevação dianteira.
- Contacte o seu fornecedor se for elevar equipamento com um centro de gravidade deslocado mais de 2,5 metros para fora ou para um lado dos ganchos.
- Todas as cavilhas de segurança devem estar instaladas e os mecanismos de bloqueio devem estar travados durante o engate de um equipamento.
- Antes de começar a trabalhar na instalação, o motor do tractor deve ser desligado e o sistema de elevação dianteira deve estar em sua posição mais baixa.
- Quando alguém estiver a trabalhar na instalação, é proibido activar o sistema de elevação dianteira.
- É proibido trabalhar com a instalação se a mesma apresentar qualquer defeito.
- Use a multiválvula somente com o elevador dianteiro na posição mais baixa ou quando o equipamento estiver no chão.
- É proibido utilizar os engates rápidos da multiválvula à qual o elevador dianteiro está acoplado para outros dispositivos (se o elevador dianteiro estiver ligado através de engate rápido, esta indicação não é aplicável).
- É proibido imobilizar alavancas e/ou interruptores com quaisquer meios.
- Coloque o sistema de elevação dianteira na sua posição mais baixa e desligue o motor do tractor ao deixar o tractor por períodos curtos ou longos.
- Eleve o sistema de elevação dianteira para a posição mais alta antes de dobrar os braços de elevação.
- Erga sempre o sistema de elevação dianteira para a posição mais alta antes de conduzir o tractor em vias públicas (veja também 6.2), coloque a multiválvula e os braços de elevação na posição de transporte (veja também 6.1.2.).
- Antes de deixar o tractor ou começar a trabalhar com uma alfaia acoplada ao sistema de elevação dianteira, desligue sempre o sistema de TDF dianteira e aguarde que o equipamento pare de rodar; em seguida, baixe o sistema de elevação dianteira até à posição mais baixa e desligue o motor do tractor.
- Apenas pessoal suficientemente treinado pode efectuar serviços de manutenção e reparação.
- Nunca tente encontrar ou fechar uma possível fuga dos sistemas hidráulicos com os dedos. Óleo sob alta pressão pode facilmente penetrar no vestuário ou na pele causando ferimentos graves.
- Os serviços de manutenção e reparação do sistema hidráulico do elevador dianteiro podem ser realizados somente se todo o sistema hidráulico estiver sem pressão (incluindo um possível acumulador, sempre mude a multiválvula para a posição dupla!) Consulte a descrição do tractor para desactivar a pressão na respectiva válvula.

3 Dados técnicos

3.1 Sistema de elevação dianteira

Potência de elevação:	A potência máxima de elevação do sistema de elevação dianteira nos ganchos está indicada na placa de identificação do sistema de elevação dianteira.
Pressão de funcionamento do sistema hidráulico. (basicamente, a potência de elevação depende do sistema hidráulico do tractor)	Aprox. 180-200 [bar]
Pressão máxima do sistema hidráulico do sistema de elevação dianteira	220 [bar]

4 Transporte

O transporte do sistema de elevação dianteira pode ser realizado de duas maneiras: com o sistema montado no tractor ou com o sistema ainda desmontado.

Para transportar o sistema de elevação dianteira já montado, veja 6.2.

Use sempre uma palete ou um outro meio de transporte semelhante e adequado para transportar um sistema de elevação dianteira separado ou partes dele. As peças a serem transportadas e a palete devem estar fixadas de maneira que não haja nenhum risco de que as peças se movam, tombem ou caiam quando a palete for movida.

5 Instalação e montagem

O sistema de elevação dianteira deve ser instalado de acordo com o manual de instalação entregue ao concessionário.

A montagem deve ser efectuada por pessoal devidamente treinado fornecido pelo concessionário. Durante a montagem, todas as medidas de segurança, necessárias para um ambiente de trabalho seguro, devem ser tomadas

5.1 Dispositivos de segurança

Para além disso, as pessoas encarregadas da instalação e da montagem devem estar equipadas com as protecções pessoais necessárias. Entre outros, a protecção pessoal consiste em:

- Calçado de segurança;
- Luvas;
- Protectores auriculares (para esmerilagem, entre outros)
- Óculos de protecção;
- Fato de trabalho;
- Vestuário à prova de fogo para soldadura e esmerilagem.

Ao mover, suspender ou erguer o sistema de elevação dianteira ou parte dele, todas as peças devem estar amarradas ou imobilizadas de maneira que não exista o risco dessas peças caírem ou se moverem acidentalmente.

Se for necessário realizar esmerilagem ou soldadura durante a montagem, isso deve ser feito num local isolado de maneira que não haja risco de incêndio. Todas as peças devem ser cobertas de maneira que não possa ocorrer nenhum dano aos outros componentes. Durante a soldadura, a bateria deve estar desligada e é necessário fazer uma instalação para remover os gases perigosos.

O pavimento da área de trabalho deve ser uniforme e deve haver espaço suficiente para se trabalhar com segurança.

O equipamento utilizado deve ser apropriado à aplicação exigida.



ADVERTÊNCIA: Ao elevar o sistema de elevação dianteira, os braços de elevação podem estender-se!

6 Elementos de operação, funcionamento e uso

6.1 Sistema de elevação dianteira

Quando usar um sistema de elevação dianteira em conjunto com um sistema de TDF dianteira, leia sempre as instruções específicas sobre como ligar e desligar o sistema de TDF dianteira no manual do utilizador do próprio sistema.

6.1.1 Ligações hidráulicas

Verifique se o sistema de elevação dianteiro está ligado ao sistema hidráulico do tractor.



Limpe os engates rápidos antes de ligar.



Ligue e desligue a tubagem hidráulica somente com o sistema de elevação dianteira na posição mais baixa e o tractor desligado.

6.1.2 Multiválvula

Use a multiválvula somente com o elevador dianteiro na posição mais baixa ou quando o equipamento estiver no chão.



É proibido utilizar os engates rápidos da multiválvula à qual o elevador dianteiro está conectado para outros dispositivos (veja também a secção 2.4, etiqueta 3). Se o elevador dianteiro estiver conectado através de engates rápidos, esta instrução não é aplicável.

Através da multiválvula (da fig. 6.1 à fig. 6.3), o sistema de elevação dianteira pode ser colocado em três posições diferentes:

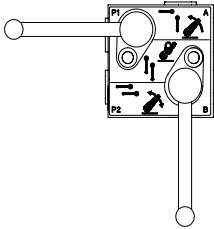

Fig. 6.1: Sistema de elevação dianteira - operação simples.

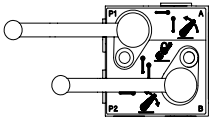

Fig. 6.2: Sistema de elevação dianteira - operação dupla.

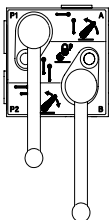

Fig. 6.3: Sistema de elevação dianteira travado (posição de transporte)

6.1.3 Posição dos braços de elevação

Os braços de elevação podem ser colocados em três posições diferentes.

Posição I: Posição oscilante, os braços de elevação podem mover-se num movimento vertical em relação a eles (fig. 6.4).

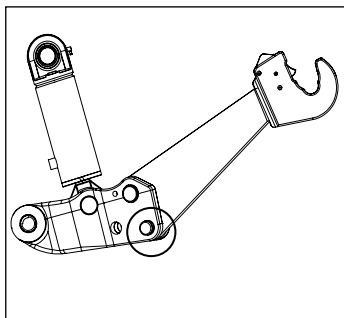

Fig. 6.4: Posição oscilante

Posição II: Posição fixa (fig. 6.5).

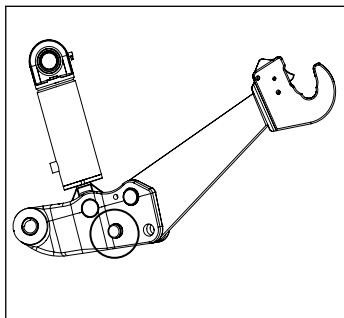
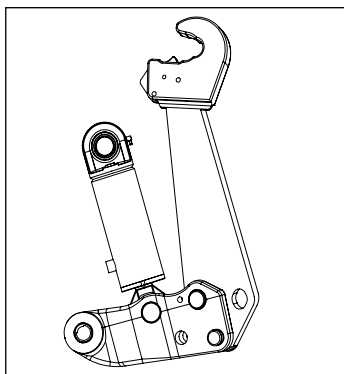

Fig. 6.5: Posição fixa

Posição III: Posição de transporte ou dobrada.



Coloque o sistema de elevação dianteira na posição mais alta antes de dobrar os braços de elevação.

Segure o braço de elevação ao retirar o pino para evitar danos, senão o braço de elevação cai.

Preste atenção para que todos os grampos de segurança estejam instalados.

Coloque os dois braços de elevação na mesma posição.

Fig. 6.6: Posição de transporte

6.1.4 Engate de uma alfaia

- Encaixe as esferas aos pinos de ligação do equipamento. A indicação de categoria nos ganchos deve coincidir com as esferas usadas.
- Em seguida, engate a alfaia.
- Verifique se as esferas estão travadas correctamente, veja fig. 6.9.
- Ligue o braço superior de engate.

O braço superior de engate pode ser bloqueado contra torção. O modo de bloqueio depende do tipo do braço superior.



No braço superior de engate mostrado, o bloqueio pode ser fixado somente se a parte plana (hachurada) da haste do braço superior estiver paralela ao suporte do bloqueio. (veja figuras 6.7 e 6.8)

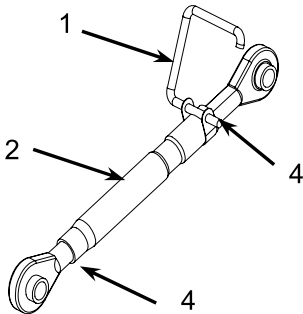

Fig. 6.7: Braço superior de engate

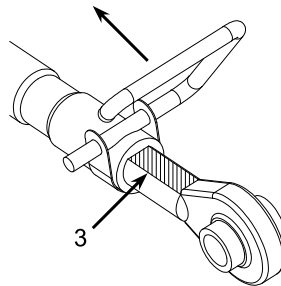

Fig. 6.8: Bloqueio da haste

Instrução para ajustar o braço superior de engate mostrado na fig. 6.7:

- Solte a alça de bloqueio (1) rodando-a num ângulo recto em direcção do tubo do braço superior (2).
- Ajuste o comprimento certo do braço superior de engate; assim que a ranhura (4) da haste roscada se projecta para fora do tubo do braço superior, o comprimento máximo é alcançado.
- Para bloquear o braço superior novamente, o lado plano da haste roscada (3) deve ser posto exactamente em baixo da alça de bloqueio (1). Em seguida, rode a alça de bloqueio até que fique de novo nivelada no tubo do braço superior (2).

QUANDO OPERACIONAL, O BRAÇO SUPERIOR DE ENGATE DEVE ESTAR SEMPRE TRAVADO!

- Monte todos os grampos de segurança.

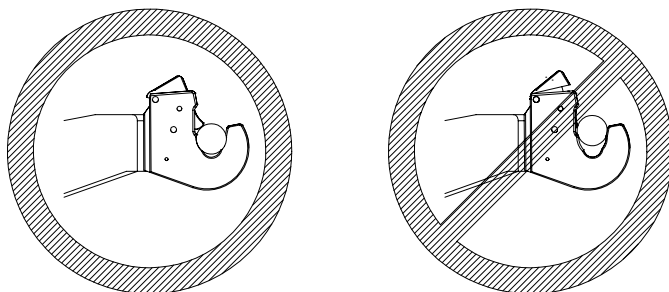

Fig. 6.9: Bloqueio das esferas

6.1.5 Desengate de uma alfaia

Trabalhe sobre uma superfície compacta, de maneira que o equipamento a ser desengatado fique firme e estável. Use estrados e similares, se necessário.



- Baixe o sistema de elevação dianteira até o equipamento ficar sobre o chão.
- Tome cuidado para que não haja nenhuma tensão no braço superior de engate. Se necessário, ajuste o comprimento do braço superior de engate antes de o desengatar. Desligue o braço superior de engate.
- Puxe os bloqueios (esquerdo e direito) para fora dos ganchos.
- Baixe o sistema de elevação dianteira; o equipamento agora está completamente desconectado.

6.2 Condução em vias públicas

Siga as instruções gerais de segurança para conduzir em vias públicas, veja também as secções 2.5 e 2.6.

Sempre erga o sistema de elevação dianteira e o equipamento para a posição mais alta possível antes de entrar numa via pública (para o uso com acumulador, veja também 6.4.1). Coloque sempre a multiválvula na posição de transporte ao conduzir em vias públicas (veja também 6.1.2).

Quando conduzir em vias públicas sem uma alfaia conectada, é necessário dobrar os braços de elevação na posição de transporte. Siga as instruções do capítulo 6.1.3. para esta operação. Em muitos modelos, é possível colocar o braço superior de engate de acordo com as figuras 6.10 e 6.11. Em outros modelos, remova o braço superior de engate quando conduzir sem uma alfaia conectada.



Fig. 6.10: modelo 1

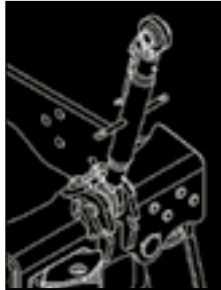

Fig. 6.11: modelo 2

6.3 Operação dianteira

Um número de sistemas de elevação está equipado com controlos padrão na parte dianteira do tractor. Com estes controlos, o equipamento pode ser engatado e desengatado mais facilmente.

Os controlos dianteiros podem somente ser usados se o travão de estacionamento do tractor estiver accionado!



Ao usar os controlos dianteiros, certifique-se de que há espaço suficiente para o operador, de maneira que nenhuma situação perigosa possa ocorrer. Em caso de dúvida, não use os controlos dianteiros, mas sim os controlos padrão da cabina.

6.4 Acumulador e manómetro

Como opção, um acumulador e/ou um manómetro podem ser adquiridos com o sistema. O acumulador e o manómetro devem ser instalados de acordo com o manual de instalação entregue ao concessionário.

O acumulador contém gás e óleo sob alta pressão. Antes da remoção do acumulador e/ou antes dos serviços de manutenção, desactive a pressão do inteiro sistema hidráulico ao qual o acumulador está ligado.



Se o tractor e/ou o sistema de elevação não forem usados por um longo período, ou se o motor do tractor for desligado, baixe o sistema de elevação dianteira. Para evitar danos ao acumulador, **NÃO** estacione o tractor com o sistema de elevação na posição mais alta e com o acumulador sob pressão.

O utilizador deve estar ciente de que o efeito amortecedor do acumulador diminui com uma carga mais pesada no sistema de elevação dianteira.

6.4.1 Acumulador e condução em vias públicas

Ao transportar um equipamento através do sistema de elevação dianteira em combinação com um acumulador, não erga o sistema de elevação para a posição mais alta (deixe uma folga de alguns milímetros) para garantir um funcionamento óptimo do acumulador.

6.5 Usos

6.5.1 Objectivo

O sistema de elevação dianteira adquirido foi projectado unicamente para:

Máquinas e componentes de elevação projectados para serem acoplados e usados num sistema de elevação dianteira através de um engate de três pontos. Mas única e exclusivamente depois que o sistema de elevação dianteira tiver sido montado num tractor para o qual foi projectado e com uma carga máxima como indicado na placa de identificação.

6.5.2 Uso não autorizado

Todos os usos não descritos no capítulo 6.5.1 devem ser considerados como inadequados, sendo, portanto, estritamente proibidos.

Tais usos inadequados também incluem:

- Empurrar, puxar ou rebocar outros veículos com os braços de elevação
- Levantar qualquer componente sem usar os três pontos de engate do sistema de elevação de maneira correcta.
- mover ou transportar pessoas utilizando o sistema de elevação dianteira ou um equipamento engatado ao sistema de elevação dianteira.
- Utilizar um guindaste no sistema de elevação dianteira.

6.6 Regulação das luzes

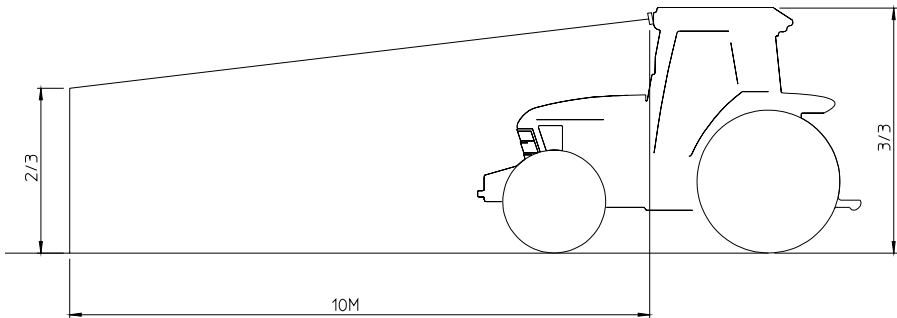
**PT**

7 Manutenção

- Verifique, após 5-10 horas de funcionamento do tractor, num sistema de elevação dianteira novo ou reparado, se todos os parafusos ainda estão apertados com os binários correctos e se todas as tubagens hidráulicas estão livres de fugas.
- Verifique, a cada 450 horas de funcionamento, se todos os parafusos e porcas ainda estão apertados com os binários correctos e se todas as tubagens hidráulicas estão livres de fugas. Verifique também o estado de todas as peças do sistema susceptíveis de desgaste (anéis de rolamento, etc.).



Veja as instruções de montagem entregues ao seu concessionário para os binários correctos.

7.1 Manutenção do sistema de elevação dianteira

Lubrifique com massa os copos de lubrificação dos cilindros de elevação e o quadro de elevação (veja fig. 7.1) a cada 1-3 meses, dependendo da intensidade do uso. Use uma massa lubrificante multiuso de boa qualidade.



Retire e elimine qualquer massa lubrificante supérflua de maneira ecológica.

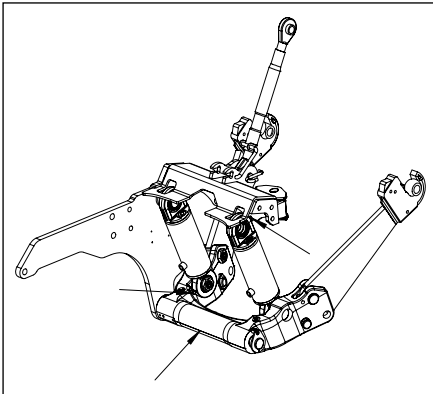

Fig. 7.1: Pontos de lubrificação

Defeitos e reparações

Em caso de defeito ou reparação, contacte sempre o seu concessionário. As reparações podem ser efectuadas somente por pessoal devidamente treinado.

8 Encomenda de peças

Contacte o seu concessionário para encomendar peças. Os pedidos de peças devem conter os seguintes dados:

1. Tipo de tractor
2. Número de série do sistema de elevação dianteira e/ou do sistema de TDF dianteira
3. Número da peça conforme a lista de peças entregue ao seu concessionário

9 Meio ambiente e eliminação



Retire e elimine qualquer massa lubrificante supérflua de maneira ecológica.
Elimine o óleo de maneira ecológica.

Se o sistema tiver de ser desmontado de um tractor, todas as normas e instruções de segurança devem ser respeitadas como para o uso e a montagem. Durante a desmontagem, qualquer óleo deve ser recolhido e eliminado de maneira ecológica.

Se, após a desmontagem, o sistema tiver de ser montado novamente num segundo tempo, todas as tubagens hidráulicas e mangueiras devem estar acopladas de maneira que nenhuma sujidade entre no sistema.

Se o sistema não for mais usado após a desmontagem, o óleo e a massa hidráulica de todas as peças hidráulicas devem ser eliminados de maneira ecológica. Todas as peças devem ser removidas e eliminadas de maneira ecológica.

10 Declaração de conformidade

ZUIDBERG
FRONTLINE SYSTEMS

Declaração CE de Conformidade

"Declaração CE Original"

Esta declaração refere-se exclusivamente à máquina, tal como ela é lançada no mercado, excluindo quaisquer componentes subsequentemente montados e/ou trabalhos subsequentemente efectuados pelo utilizador final.

Fabricante

Empresa : Zuidberg Techniek BV
Endereço de visita : Buitenveld 5
Código postal e localidade : 8307 DE ENS
País : Países Baixos
Representante : J.E. Zuidberg

Descrição do produto

Nome do produto : Hidráulico dianteiro
Descrição do hidráulico dianteiro : O hidráulico dianteiro destina-se a ser montado em tractores. O hidráulico dianteiro foi concebido para o engate de máquinas e componentes adequados e para operações de elevação através de um hidráulico de três pontos.
Tipos : 6 kN, 8 kN, 10 kN, 13 kN, 16 kN, 18 kN, 22 kN, 28 kN, 32 kN, 35 kN, 42 kN, 50 kN e 60 kN.

Nós, a empresa fabricante do hidráulico dianteiro, declaramos, sob a nossa total responsabilidade, que a máquina a que se refere a presente declaração está em conformidade com todas as disposições aplicáveis da **Directiva Máquinas 2006/42/EG** e com as seguintes normas:

- NEN-EN-ISO 14121-1.
- NEN-EN-ISO 14121-2.
- NEN-EN-ISO 12100-1 (12 / 2003).
- NEN-EN-ISO 12100-2 (12 / 2003).
- NEN-ISO 8759-1 (03 / 1998).

Data : 18-04-2011
Localidade : Ens
Em nome do fabricante : J.E. Zuidberg
Director-Geral

Assinatura:





Pred uporabo sistema sprednjega dvigala pazljivo preberite navodila za vgradnjo, sestavljanje in vzdrževanje v tem uporabniškem priročniku.

UPORABNIŠKI PRIROČNIK

Sistem sprednjega dvigala

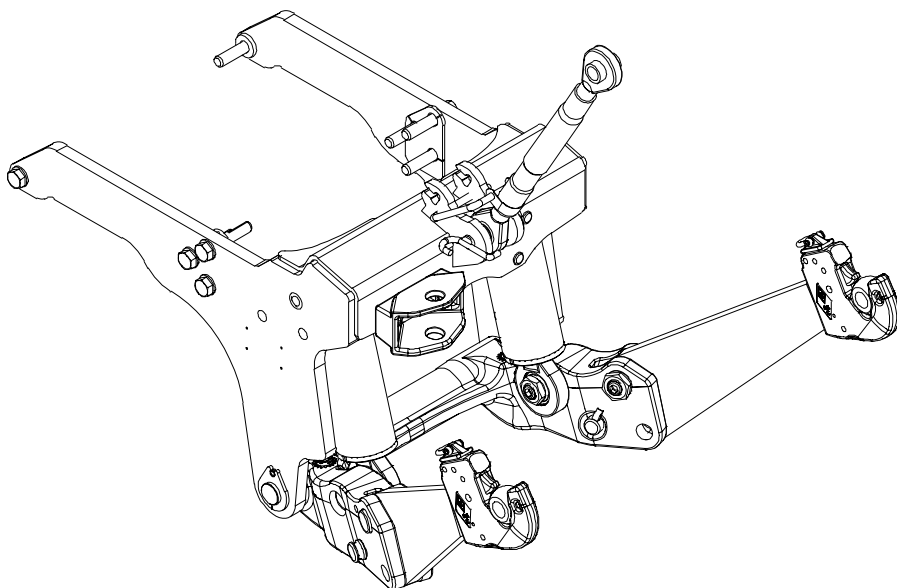

SI

ZUIDBERG

FRONTLINE SYSTEMS

Serijska številka:

© 2000-2019 Zuidberg Frontline Systems B.V.

Vse pravice pridržane. Nobenega dela te publikacije ni dovoljeno razmnožiti in/ali objaviti, s tiskanjem, fotokopiranjem, mikrofilmanjem ali na katerikoli drug način, če za to ni bilo vnaprej pridobljenega pisnega soglasja podjetja Zuidberg Frontline Systems B.V. To velja tudi za risbe in načrte.

Podjetje Zuidberg Frontline Systems B.V. si pridržuje pravico do spreminjanja delov, kadarkoli in brez vnaprejšnjega ali neposrednega obvestila kupcu. Pridržuje si tudi pravico do nenapovedanih sprememb v tem priročniku.

Za informacije o vzdrževanju in popravilih, ki niso navedene v tem priročniku, se obrnite na svojega dobavitelja.

Ta priročnik je bil sestavljen z največjo skrbnostjo, kljub temu pa podjetje Zuidberg Frontline Systems B.V. ne more prevzeti odgovornosti za morebitne napake v tem priročniku in za njihove morebitne posledice.

Kazalo vsebine

1	Splošno	5
1.1	Predgovor	5
1.2	Uvod	5
1.3	Ikone in simboli	5
1.4	Oznaka CE	6
1.5	Identifikacija sistema sprednjega dvigala	6
1.6	Servis in tehnična podpora	6
2	Varnostni predpisi	7
2.1	Splošno	7
2.2	Navodila za uporabnika	7
2.3	Uporabniki	7
2.4	Nalepke na sistemu sprednjega dvigala	8
2.5	Varnostna pravila	8
2.6	Varnostni predpisi	9
3	Tehnični podatki	10
3.1	Sistem sprednjega dvigala	10
4	Transport	10
5	Vgradnja in sestavljanje	10
5.1	Varnostne naprave	10
6	Delujoči deli, delovanje in uporaba	11
6.1	Sistem sprednjega dvigala	11
6.1.1	Hidravlične povezave	11
6.1.2	Večkratni ventil	12
6.1.3	Položaj rok za dvigovanje	13
6.1.4	Priključitev priključka	14
6.1.5	Odstranjevanje priključka	15
6.2	Vožnja po javnih cestah	15
6.3	Upravljanje s sprednje strani	16
6.4	Akumulator in merilnik pritiska	16
6.4.1	Akumulator in vožnja po javnih cestah	16
6.5	Načini uporabe	17
6.5.1	Namen	17
6.5.2	Neppravilni načini uporabe	17
6.6	Nastavljanje luči	17
7	Vzdrževanje	17
7.1	Vzdrževanje sistema sprednjega dvigala	18
8	Naročanje delov	19
9	Varovanje okolja in odstranjevanje	19
10	Izjava o skladnosti	20

1 Splošno

1.1 Predgovor

Ta dokument je namenjen za uporabo kot referenčni priročnik samo za pooblaščen uporabnike, ki lahko izdelek, omenjen na prvi strani tega dokumenta, uporabljajo in vzdržujejo na varen način. Priročnik shranite na stalnem mestu, na primer z drugimi dokumenti svojega traktorja. Če priročnik izgubite, pri dobavitelju naročite novega.

Ta priročnik podaja informacije o varnosti, tehničnih specifikacijah, delovanju in vzdrževanju. Pred uporabo sistema sprednjega dvigala si vzemite čas in pazljivo preberite ta dokument.

Vsi sistemi sprednjih dvigal podjetja Zuidberg Frontline Systems B.V. so bili pazljivo načrtovani in so skladni s trenutnimi direktivami EU ter oznako CE. Tudi zaradi tega razloga niso dovoljene nikakršne predelave sistema sprednjega dvigala.

Pred dostavo je bil sistem sprednjega dvigala pazljivo pregledan.

Serijsko številko sistema sprednjega dvigala si zapišite na za to namenjeno mesto na prvi strani tega dokumenta, da vam bo na voljo, če pride do odpovedi in se želite obrniti na dobavitelja.

Podjetje Zuidberg Frontline Systems B.V. ne prevzema odgovornosti za kakršnokoli škodo ali telesne poškodbe, do katerih bi prišlo zaradi neupoštevanja navodil v tem priročniku.

1.2 Uvod

Sistem sprednjega dvigala je namenjen za priključitev primerne opreme. Vsaka drugačna uporaba šteje kot nepravilna in zato ni dovoljena, proizvajalec pa zanjo ne prevzema odgovornosti.

Sistem sprednjega dvigala, ki ste ga kupili, je načrtovan izključno za:

dvigovanje strojev in delov, ki so načrtovani za priključitev in uporabo s sistemom sprednjega dvigala, ki ima tritočkovni priključek. To velja izključno takrat, ko je sistem sprednjega dvigala sestavljen na traktorju, za katerega je bil načrtovan, in kadar je obremenjen z obremenitvijo, ki je manjša od največje dovoljene obremenitve, ki je napisana na identifikacijski plošči.

V uporabniškem priročniku uporabljene opreme boste našli več informacij o tem, ali so te priprave primerne za uporabo s sistemom sprednjega dvigala. Natančno upoštevajte uporabniški priročnik uporabljene opreme.

Sistem sprednjega dvigala se dostavi v celoti, z vsem potrebnim materialom za sestavljanje in vsemi potrebnimi hidravličnimi deli.

1.3 Ikone in simboli

Dokument vsebuje naslednje ikone in simbole:

Nasvet

Pobude in nasveti za poenostavljanje opisanih postopkov.

Pozor!

Postopki, ki lahko ob neprevidnem ravnanju povzročijo telesne poškodbe ali materialno škodo na sistemu sprednjega dvigala, njegovi okolici ali okolju.

Navodila za varovanje okolja

1.4 Oznaka CE

Sistem sprednjega dvigala je bil konstruiran skladno z osnovnimi zahtevami Direktive za stroje 98/37/EGS in Direktive o elektromagnetni združljivosti EMC 97/23/EGS, zato je bil označen z oznako CE. Oznaka CE pomeni, da je sistem sprednjega dvigala skladen z osnovnimi zahtevami zadevnih direktiv Evropske unije. Odgovornost za oznako CE preneha biti obvezujoča za podjetje Zuidberg Frontline Systems B.V. in se prenese na kupca, če niso izpolnjeni naslednji pogoji:

- Sistem sprednjega dvigala je dovoljeno uporabljati samo skladno z vsebino tega priročnika.
- Prvotnega stanja sistema sprednjega dvigala ni dovoljeno spreminjati brez pisnega soglasja podjetja Zuidberg Frontline Systems B.V.
- Oznaka CE velja samo za sistem sprednjega dvigala, ki se uporablja v kombinaciji s traktorjem, za katerega je bil načrtovan.
- Potrebno je skrbno upoštevanje navodil za sestavljanje.

1.5 Identifikacija sistema sprednjega dvigala

Identifikacijska plošča sistema sprednjega dvigala (slika 1.1) je pritrjena na eno od stranskih plošč.

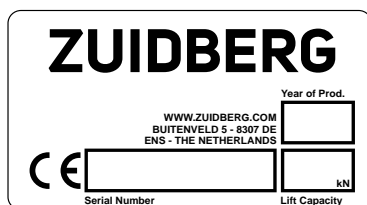

Slika 1.1 Identifikacijska plošča sistema sprednjega dvigala

1.6 Servis in tehnična podpora

Za informacije o nadomestnih delih, vzdrževanju in popravilih, ki niso navedene v tem dokumentu, se obrnite na svojega dobavitelja. Informacije, navedene na identifikacijski plošči, imejte vedno pri roki.

2 Varnostni predpisi

2.1 Splošno

Podjetje Zuidberg Frontline Systems B.V. ne prevzema kakršnekoli odgovornosti za materialno škodo ali telesne poškodbe, ki so nastale zaradi neupoštevanja (ali nenatančnega upoštevanja) varnostnih predpisov in navodil v tem dokumentu ali zaradi malomarnosti med uporabo ali vzdrževanjem dostavljenega sistema sprednjega dvigala ter morebitne opreme. Odvisno od dejanskih pogojev dela in uporabljene opreme so morda potrebna dodatna varnostna navodila. Če opazite morebitno nevarnost pri uporabi sistema sprednjega dvigala, se takoj obrnite na svojega dobavitelja. Uporabnik sistema sprednjega dvigala je vedno v celoti odgovoren za upoštevanje lokalnih varnostnih navodil in pravil.

2.2 Navodila za uporabnika

Vsi, ki delajo na ali s sistemom sprednjega dvigala, morajo poznati vsebino teh navodil za uporabnika in skrbno upoštevati navedena navodila. Nikoli ne spreminjajte vrstnega reda zahtevanih dejavnosti.

Ta priročnik morate hraniti na stalnem mestu v bližini traktorja, uporabnikom pa mora biti dostopen skozi vso življenjsko dobo sistema sprednjega dvigala in sprednjega odgonskega sistema.

2.3 Uporabniki

Za uporabo sistema sprednjega dvigala mora imeti uporabnik veljavno vozniško dovoljenje za vozilo, ki ga uporablja, če to zahteva državna zakonodaja. V vseh primerih mora biti uporabnik star najmanj 16 let, razen če lokalna zakonodaja predpisuje višjo najnižjo starost. Vedno velja najvišja zahtevana starost.

2.4 Nalepke na sistemu sprednjega dvigala

Nalepke na sistemu sprednjega dvigala in odgonu (tabela 2.1 in slika 2.1) so sestavni del uporabljenih varnostnih ukrepov. Ni jih dovoljeno prekriti ali odstraniti, prisotne in berljive pa morajo ostati skozi vso življenjsko dobo sistema sprednjega dvigala. Takoj zamenjajte ali popravite neberljive ali poškodovane nalepke. Nalepke dobite pri svojem dobavitelju.

Številka	Opis	Številka dela
1	Identifikacijska plošča	2001865
2	Znova pritegnite vijake	2003975
3	Prepovedana uporaba	2004643

Tabela 2.1 Pojasnilo številke postavk

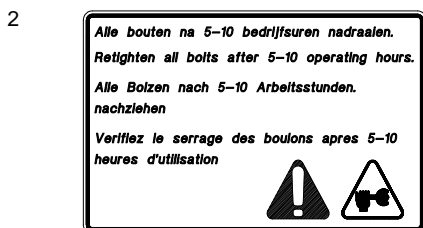
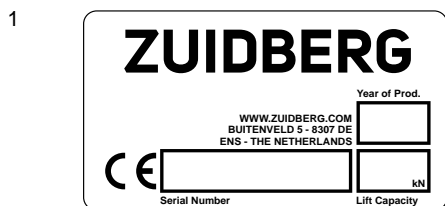

Slika 2.1 Nalepke

2.5 Varnostna pravila

- Pri uporabi sistema sprednjega dvigala ni dovoljeno preseči največje dovoljene obremenitve sprednje osi, ki jo je določil proizvajalec traktorja.
- Vedno morate upoštevati predpise proizvajalca za najmanjšo in največjo dovoljeno obremenitev ter pritisk na zadnji osi. S tem zagotovite zadostno učinkovanje zadnjih zavor.
- Vedno morate upoštevati pravila in predpise proizvajalca za uporabo traktorja.

- Pri uporabi sistema sprednjega dvigala ni dovoljeno preseči največje dovoljene obremenitve pnevmatik, ki jo je določil proizvajalec pnevmatik.
- Med dvigovanjem ali spuščanjem sistema sprednjega dvigala se je prepovedano zadrževati v bližini inštalacije.
- Med delovanjem motorja traktorja ni dovoljeno zadrževanje v bližini inštalacije.
- Uporaba sistema sprednjega dvigala ne sme na noben način vplivati na ravnotežje traktorja.

2.6 Varnostni predpisi

- Traktorja nikoli ne zaženite v zaprtem prostoru zaradi tveganja vdihovanja izpušnih plinov (69. člen nizozemske direktive za varnost v kmetijstvu).
- Vedno upoštevajte lokalne varnostne predpise za preprečevanje nesreč.
- Pred začetkom dela na ali s sistemom sprednjega dvigala pazljivo preberite ta uporabniški priročnik. Preberite tudi uporabniški priročnik za sprednji odgonski sistem, če se ta uporablja skupaj s sistemom sprednjega dvigala.
- Če nameravate dvigovati bremena, ki imajo težišče več kot 2,5 m izven kljuk, se obrnite na dobavitelja.
- Nameščeni morajo biti vsi blokirni zatiči, pri pritrjevanju opreme pa morajo biti blokirani vsi blokirni mehanizmi.
- Pred začetkom dela na inštalaciji mora biti motor traktorja ugasnjen, sistem sprednjega dvigala pa mora biti v najnižjem položaju.
- Če kdo dela na inštalaciji, je prepovedano vklopiti sistem sprednjega dvigala.
- Z inštalacijo ni dovoljeno delati, če kaže kakršnekoli pomanjkljivosti.
- Večkratni ventil uporabljajte samo, če je sprednje dvigalo v najnižjem položaju ali če je oprema na tleh.
- Hitre spojke večkratnega ventila, na katerega je priključeno sprednje dvigalo, je prepovedano uporabljati za druge naprave (ta prepoved ne velja, če je tudi sprednje dvigalo priključeno s hitrimi spojkami).
- Drogov in stikal ni dovoljeno onemogočiti, ne glede na uporabljen način.
- Če traktor zapuščate za krajši ali daljši čas, spustite sistem sprednjega dvigala v najnižji položaj in ugasnite motor traktorja.
- Pred zlaganjem rok za dvigovanje dvignite sistem sprednjega dvigala v najvišji položaj.
- Preden traktor zapeljete na javno cesto (glejte tudi 6.2), vedno dvignite sistem sprednjega dvigala v najvišji položaj, potem pa postavite večkratni ventil in roki za dvigovanje v položaj za transport (glejte tudi 6.1.2).
- Preden zapustite traktor ali začnete z delom na priključku, priključenem na sistem sprednjega dvigala, vedno izključite sprednji odgon in počakajte, da se oprema preneha vrteti, potem pa sistem sprednjega dvigala spustite na najnižjo točko ter ugasnite motor traktorja.
- Vzdrževanje in popravila sme opravljati samo primerno izučeno osebje.
- Morebitnega puščanja hidravličnega sistema nikoli ne poskusite najti ali zamašiti s prsti. Olje pod visokim pritiskom lahko s lahkoto predre oblačila ali kožo in povzroči resne poškodbe.
- Vzdrževanje in popravila na hidravličnem sistemu sprednjega dvigala je dovoljeno izvajati samo, če je celotni hidravlični sistem sprednjega dvigala v breztlakem stanju (vključno z morebitnim akumulatorjem, večkratni ventil vedno preklopite v dvojni položaj!). Za informacije o izklopu pritiska na ustreznem ventilu glejte opis traktorja.

3 Tehnični podatki

3.1 Sistem sprednjega dvigala

Moč dvigala:	Največja dvižna moč sistema sprednjega dvigala je navedena na identifikacijski plošči sistema sprednjega dvigala.
Delovni pritisk hidravličnega sistema: (moč za dvigovanje izhaja iz hidravlike traktorja)	Približno 180–200 [bar]
Največji pritisk hidravličnega sistema sprednjega dvigala:	220 [bar]

4 Transport

Transport sistema sprednjega dvigala je mogoče razdeliti na transport sestavljenega sistema na traktorju in na transport sistema, ki ga je še treba sestaviti.

Za transport že sestavljenega sistema sprednjega dvigala glejte točko 6.2.

Za transport ločenega sistema sprednjega dvigala ali njegovih delov vedno uporabite paleta ali podobno primerno transportno sredstvo. Deli, ki se transportirajo, in paleta morajo biti povezani tako, da ni nevarnosti premikanja, prevračanja ali padca delov ob premiku palete.

5 Vgradnja in sestavljanje

Sistem sprednjega dvigala mora biti vgrajen skladno s priročnikom za vgradnjo, ki je bil dobavljen prodajalcu.

Sestavljanje mora izvajati ustrezno izučeno osebje. Med sestavljanjem mora biti poskrbljeno za vse varnostne ukrepe, ki so potrebni za zagotavljanje varnega delovnega okolja.

5.1 Varnostne naprave

Poleg tega mora biti osebje, ki dela na vgradnji in sestavljanju, opremljeno z ustreznimi osebnimi zaščitnimi sredstvi. Osebno zaščito med drugim sestavljajo:

- varnostni čevlji,
- rokavice,
- zaščita sluha (med drugim za brušenje),
- varnostna očala,
- delovna oblačila,
- ognjevarna oblačila za varjenje in brušenje.

Med premikanjem ali dvigovanjem sistema sprednjega dvigala ali njegovih delov morajo biti vsi deli pritrjeni ali imobilizirani tako, da ne obstaja nevarnost, da bi ti deli padli ali se nehote premaknili.

Če je med sestavljanjem potrebno brušenje ali varjenje, je to treba opraviti v prostoru, ki je primerno zaščiten, da ni nevarnosti nastanka požara. Vsi deli morajo biti primerno zaščiteni, da ni nevarnosti poškodb na drugih delih.

Med varjenjem morate prekiniti priključne kable akumulatorja in uporabljati napeljavo za odstranjevanje nevarnih plinov.

Tla delovnega mesta morajo biti ravna, na voljo pa mora biti dovolj prostora za varno delo. Uporabljena orodja morajo biti primerna za zahtevano uporabo.



POZOR: Pri dviganju sistema sprednjega dvigala se lahko razpeta roki za dvigovanje!

6 Delujoči deli, delovanje in uporaba

6.1 Sistem sprednjega dvigala

Če uporabljate sistem sprednjega dvigala v kombinaciji s sprednjim odgonskim sistemom, vedno preberite navodila za vklop in izklop sprednjega odgonskega sistema v uporabniškem priročniku za sprednji odgonski sistem.

6.1.1 Hidravlične povezave

Preverite ali je sistem sprednjega dvigala priključen na hidravlični sistem traktorja.



Pred povezovanjem očistite hitre spojke.



Hidravlične cevi priključujte in odstranjujte samo takrat, ko je sistem sprednjega dvigala v najnižjem položaju in ko je traktor ugasnjen.

6.1.2 Večkratni ventil



Večkratni ventil uporabljajte samo, če je sprednje dvigalo v najnižjem položaju ali če je oprema na tleh.

Hitre spojke večkratnega ventila, na katerega je priključeno sprednje dvigalo, je prepovedano uporabljati za druge naprave (glejte tudi razdelek 2.4, nalepko 3). Če je sprednje dvigalo priključeno s hitrimi spojkami, ta prepoved ne velja.

Večkratni ventil (slike 6.1 do 6.3) omogoča nastavljanje sistema sprednjega dvigala v tri različne položaje:

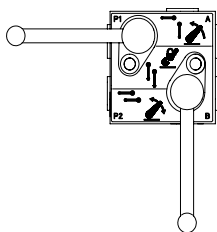

Slika 6.1 Enkratno delovanje sistema sprednjega dvigala.

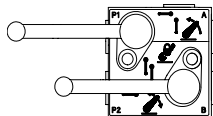

Slika 6.2 Dvojno delovanje sistema sprednjega dvigala.

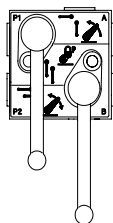

Slika 6.3 Zaklenjen sistem sprednjega dvigala (položaj za transport).

6.1.3 Položaj rok za dvigovanje

Roki za dvigovanje sta lahko v treh različnih položajih.

Položaj I: Lebdeči položaj, roki za dvigovanje se lahko v navpični smeri premikata relativno druga na drugo (slika 6.4).

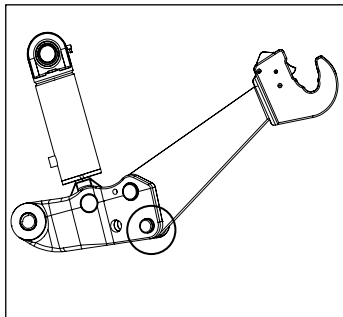

Slika 6.4 Lebdeči položaj

Položaj II: Fiksni položaj (slika 6.5).

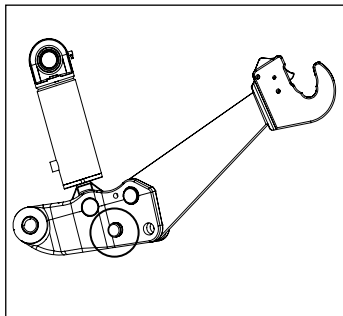

Slika 6.5 Fiksni položaj

Položaj III: Zloženi oziroma transportni položaj.

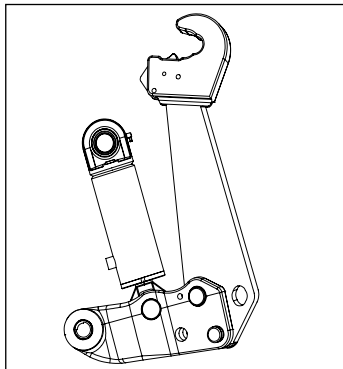

Slika 6.6 Transportni položaj



Pred zlaganjem rok za dvigovanje dvignite sistem sprednjega dvigala v najvišji položaj.

Med izvlekom zatiča držite roko za dvigovanje, ker sicer lahko pade in povzroči škodo.

Pazite, da so nameščeni vsi varnostni zatiči.

Obe roki za dvigovanje postavite v enak položaj.

6.1.4 Priključitev priključka

- Priključne nastavke priključite na priključne zatiče opreme. Oznaka kategorije na kljukah se mora ujemati z uporabljenimi priključnimi nastavki.
- Zdaj priključite priključek.
- Preverite, ali so priključni nastavki pravilno blokirani, glejte sliko 6.9.
- Povežite zgornjo povezavo.

Zgornjo povezavo je mogoče blokirati, da se ne more zvijati, način blokiranja pa je odvisen od vrste zgornje povezave.



Zgornjo povezavo s ključavnico je mogoče priključiti samo, če je ploski (narebreni) del vretena zgornje povezave vzporeden nosilcu za blokiranje (glejte sliko 6.7 in 6.8).

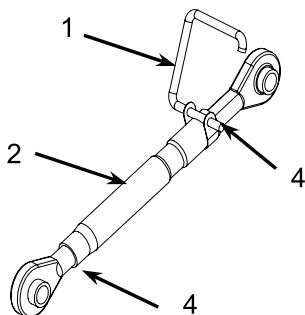

Slika 6.7 Zgornja povezava

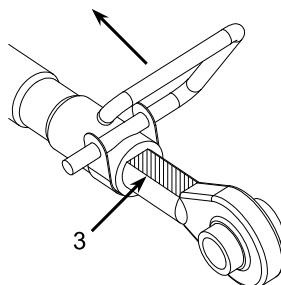

Slika 6.8 Blokiranje vretena

Navodila za nastavljanje zgornje povezave (slika 6.7):

- Sprostite ročaj za blokiranje (1), tako da ga zavrtite pravokotno cevi zgornje povezave (2).
- Zgornjo povezavo nastavite na pravilno dolžino. Največja dolžina je dosežena, ko se utor (4) v navojnem drogu pokaže iz zgornje cevi.
- Če želite znova zakleniti zgornjo povezavo, morate plosko stran navojnega droga (3) postaviti naravnost pod ročaj za blokiranje (1). Potem obrnite ročaj za blokiranje, dokler se znova ne nasloni na cev zgornje povezave (2).

MED OBRATOVANJEM MORA BITI ZGORNJA POVEZAVA VEDNO BLOKIRANA!

- Namestite vse varnostne zaponke.

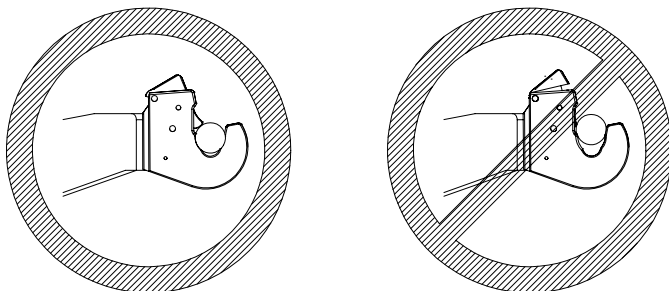

Slika 6.9 Blokiranje priključnih nastavkov

6.1.5 Odstranjevanje priključka

Delajte na stabilni površini, tako da boste lahko varno odložili odstranjeno opremo. Po potrebi uporabite stojala in podobno.



- Spustite sistem sprednjega dvigala, dokler se oprema ne uleže na tla.
- Pazite, da na zgornji povezavi ni napetosti. Po potrebi pred odstranjevanjem nastavite dolžino zgornje povezave. Odstranite zgornjo povezavo.
- Dvignite blokade (levo in desno) na kljukah.
- Do konca spustite sistem sprednjega dvigala, oprema je zdaj odstranjena.

6.2 Vožnja po javnih cestah

Upošteвайте splošna varnostna navodila za vožnjo po javnih cestah, glejte tudi razdelka 2.5 in 2.6.

Sistem sprednjega dvigala in opremo pred vstopom na javno cesto vedno dvignite v najvišji položaj (za uporabo z akumulatorjem glejte tudi 6.4.1). Med vožnjo na javni cesti večkratni ventil vedno nastavite v položaj za transport (glejte tudi 6.1.2).

Če po javni cesti vozite brez priključene opreme, morate roki za dvigovanje zložiti v položaj za transport. Navodila za to najdete v poglavju 6.1.3. Na številnih modelih lahko zgornjo povezavo namestite, kot kažeta sliki 6.10 in 6.11. Na drugih modelih odstranite zgornjo povezavo, če vozite brez priključenega priključka.

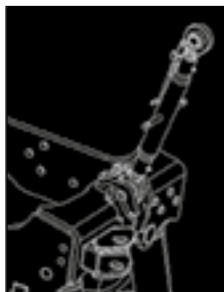

Slika 6.10 Model 1

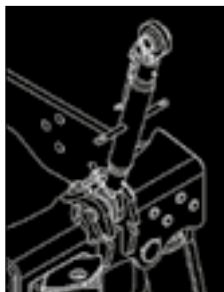

Slika 6.11 Model 2

6.3 Upravljanje s sprednje strani

Številni sistemi dvigal so opremljeni s standardnimi napravami za upravljanje na sprednji strani traktorja. S temi napravami je mogoče lažje priključevanje in odstranjevanje priključkov.

Sprednje naprave za upravljanje je dovoljeno uporabljati samo takrat, ko je vključena parkirna zavora traktorja!



Ko uporabljate sprednje naprave za upravljanje, poskrbite, da je na voljo dovolj prostora za upravljavca, tako da ne more priti do nevarnih situacij. Če o varnosti niste povsem prepričani, ne uporabljajte sprednjih naprav za upravljanje, ampak standardne naprave za upravljanje v kabini.

6.4 Akumulator in merilnik pritiska

Za sistem je mogoče kot dodatno opremo kupiti akumulator in/ali merilnik pritiska. Akumulator in merilnik pritiska morata biti vgrajena skladno s priročnikom za vgradnjo, ki je bil dobavljen prodajalcu.

Akumulator vsebuje plin in olje pod visokim pritiskom. Pred odstranjevanjem akumulatorja in/ali pred izvajanjem vzdrževalnih del sprostite pritisk na celotnem hidravličnem sistemu, na katerega je priključen akumulator.



Če traktorja in/ali sistema dvigala ne uporabljate dalj časa ali če ugasnete motor traktorja, spustite sistem sprednjega dvigala. Da preprečite škodo na akumulatorju, traktorja **NE** parkirajte s sistemom dvigala v najvišjem položaju, ko je akumulator pod pritiskom.

Uporabnik se mora zavedati, da se blažilni učinek akumulatorja zmanjša s povečanjem obremenitve na sistemu sprednjega dvigala.

6.4.1 Akumulator in vožnja po javnih cestah

Ko opremo transportirate s sistemom sprednjega dvigala v kombinaciji z akumulatorjem, sistema dvigala ne dvignite v najvišji mogoči položaj (pustite nekaj milimetrov praznega hoda), da zagotovite optimalno delovanje akumulatorja.

6.5 Načini uporabe

6.5.1 Namen

Sistem sprednjega dvigala, ki ste ga kupili, je načrtovan izključno za:

dvigovanje strojev in delov, ki so načrtovani za priključitev in uporabo s sistemom sprednjega dvigala, ki ima tritočkovni priključek. To velja izključno takrat, ko je sistem sprednjega dvigala sestavljen na traktorju, za katerega je bil načrtovan, in kadar je obremenjen z obremenitvijo, ki je manjša od največje dovoljene obremenitve, ki je napisana na identifikacijski plošči.

6.5.2 Nepravilni načini uporabe

Vsi načini uporabe, ki se razlikujejo od načina uporabe, opisanega pod točko 6.5.1, štejejo kot nepravilni in so strogo prepovedani.

Nepravilni načini uporabe vključujejo tudi:

- Potiskanje ali vleka drugih vozil z rokama za dvigovanje.
- Dvigovanje kateregakoli dela, če vse tri točke sistema dvigala niso uporabljene na pravilen način.
- Prevažanje ljudi s sistemom sprednjega dvigala ali opreme, pritrjene na sprednje dvigalo, ne glede na način ali uporabljena sredstva.
- Uporaba žerjava na sistemu sprednjega dvigala.

6.6 Nastavljanje luči

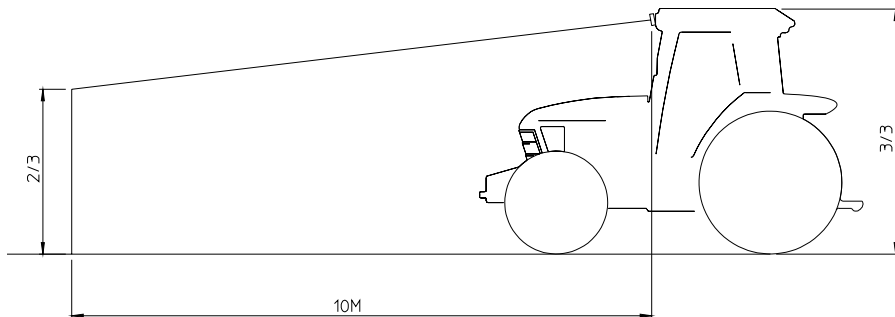

7 Vzdrževanje

- Pri novem ali popravljenem sistemu sprednjega dvigala vsakih 5 do 10 ur obratovanja traktorja preverite, če so vsi vijaki še pritegnjeni z ustreznim navorom in ali vse hidravlične povezave dobro tesnijo.
- Vsakih 450 ur obratovanja preverite, ali so vsi vijaki in matice še pritegnjeni s pravilnimi navori ter ali vse hidravlične povezave dobro tesnijo. Preverite tudi stanje vseh obrabnih delov sistema (manšete ležajev itd.).



Glede navorov pritegovanja glejte navodila za sestavljanje pri prodajalcu.

7.1 Vzdrževanje sistema sprednjega dvigala

Dvigalne cilindre in ogrodje dvigala (glejte sliko 7.1) vsak mesec ali vsake tri mesece, odvisno od intenzivnosti uporabe, namažite preko mazalnih bradavic. Uporabite kakovostno večnamensko mast.



Odvečno mast odstranite in zavržite na okolju prijazen način.

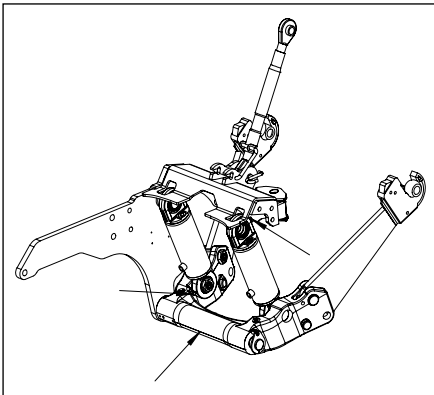

Slika 7.1 Mazalne točke

Okvare in popravila

V primeru okvare ali popravila se vedno obrnite na prodajalca. Popravila sme izvajati samo ustrezno izučeno osebje.

8 Naročanje delov

Za naročanje delov se obrnite na prodajalca. Vaša naročila nadomestnih delov morajo vsebovati naslednje podatke:

1. Vrsta traktorja
2. Serijska številka sistema sprednjega dvigala in/ali sprednjega odgonskega sistema
3. Številka dela s seznama delov, ki vam ga je priskrbel prodajalec.

9 Varovanje okolja in odstranjevanje



Odvečno mast odstranite in zavržite na okolju prijazen način. Olje zavržite na okolju prijazen način.

Če je sistem treba odstraniti s traktorja, morate pri tem upoštevati vse varnostne predpise in navodila, ki se nanašajo na uporabo in sestavljanje. Med razstavljanjem je treba vse olje zbrati in zavreči na okolju prijazen način.

Če bo po razstavljanju sistem treba znova sestaviti, je treba zamašiti vse hidravlične cevi, da preprečite, vdor umazanije v sistem.

Če sistema po razstavljanju ne boste več uporabljali, morate hidravlično olje in mast vseh hidravličnih delov zavreči na okolju prijazen način. Vse dele je treba odstraniti in zavreči na okolju prijazen način.

10 Izjava o skladnosti

ZUIDBERG
FRONTLINE SYSTEMS

ES izjava o skladnosti

»Originalna ES izjava«

Ta izjava se nanaša izključno na stroj v stanju, v kakršnem je bil dan na trg, z izjemo komponent, ki so bile naknadno dodane, in/ali dela, ki ga je naknadno opravil končni uporabnik.

Proizvajalec

Podjetje : Zuidberg Techniek BV
Naslov za obiskovalce : Buitenveld 5
Poštna številka in kraj : 8307 DE ENS
Država : Nizozemska
Predstavniki : J.E. Zuidberg

Opis izdelka

Ime izdelka : Prednja hidravlika
Opis prednje hidravlike : Prednja hidravlika je namenjena pritrditvi na traktor.
Prednja hidravlika je zasnovana za pritrditev na primerne stroje in komponente in za dviganje s tritočkovnim mehanizmom.
Tipi : 6 kN, 8 kN, 10 kN, 13 kN, 16 kN, 18 kN, 22 kN, 28 kN, 32 kN, 35 kN, 42 kN, 50 kN in 60 kN.

Kot proizvajalec prednje hidravlike na lastno odgovornost izjavljamo, da je stroj, na katerega se nanaša ta izjava, v skladu z vsemi veljavnimi določbami **Direktive 2006/42/EG o strojih** in naslednjimi standardi:

- NEN-EN-ISO 14121-1.
- NEN-EN-ISO 14121-2.
- NEN-EN-ISO 12100-1 (12 / 2003).
- NEN-EN-ISO 12100-2 (12 / 2003).
- NEN-ISO 8759-1 (03 / 1998).

Datum : 18-04-2011
Kraj : Ens
V imenu proizvajalca : J.E. Zuidberg
Izvršni direktor

Podpis:





Antes de utilizar el sistema de elevación delantera, lea atentamente la información relativa a su mantenimiento, montaje e instalación que encontrará en el presente manual.

MANUAL DEL USUARIO

Sistema de elevación delantera

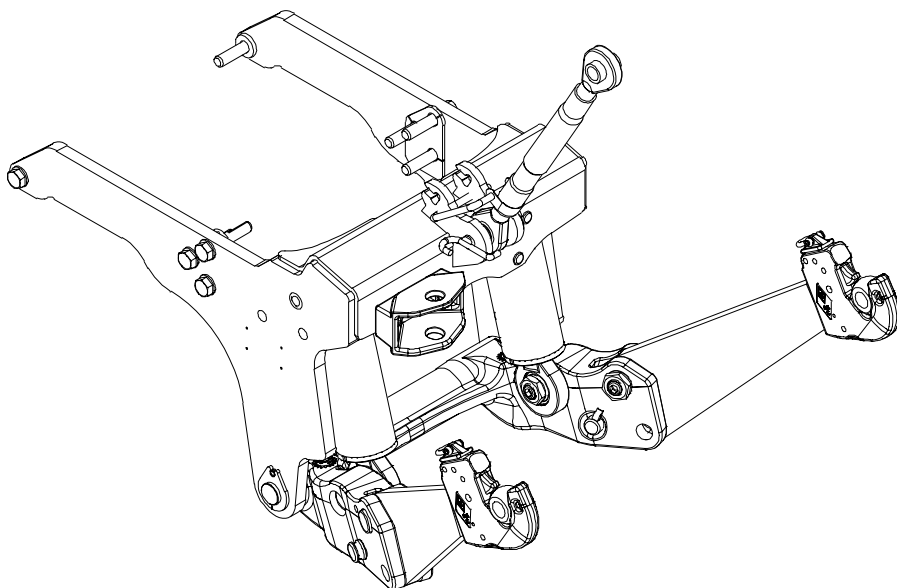

ES

ZUIDBERG

FRONTLINE SYSTEMS

Número de serie::

© 2000-2019 Zuidberg Frontline Systems B.V.

Todos los derechos reservados. No se podrá reproducir ni publicar contenido alguno del presente manual, ya sea por medio de sistemas de impresión, fotocopias, microfilm o cualquier otro método sin el consentimiento previo por escrito de Zuidberg Frontline Systems B.V. También se aplicará a los diagramas, esquemas e ilustraciones que acompañan a las explicaciones.

Zuidberg Frontline Systems B.V. se reserva el derecho de modificar los componentes en cualquier momento sin previo aviso. El contenido del presente manual también podrá modificarse sin previo aviso.

Si desea obtener información adicional sobre la reparación o el mantenimiento del producto, póngase en contacto con su proveedor local.

El presente manual se ha realizado de la forma más cuidadosa posible. Sin embargo, Zuidberg Frontline Systems B.V. no se responsabiliza de los posibles errores que pueda contener ni de sus consecuencias.

Contenido

1	Información general	5
1.1	Prólogo	5
1.2	Introducción	5
1.3	Iconos y símbolos	5
1.4	Marca de la CE	6
1.5	Identificación del sistema de elevación delantera	6
1.6	Mantenimiento y asistencia técnica	6
2	Regulaciones de seguridad	7
2.1	Información general	7
2.2	Instrucciones del usuario	7
2.3	Usuarios	7
2.4	Pegatinas del sistema de elevación delantera	8
2.5	Normas de seguridad	8
2.6	Regulaciones de seguridad	9
3	Datos técnicos	10
3.1	Sistema de elevación delantera	10
4	Transporte	10
5	Instalación y montaje	10
5.1	Dispositivos de seguridad	11
6	Elementos de funcionamiento, funcionamiento y uso	11
6.1	Sistema de elevación delantera	11
6.1.1	Conexiones hidráulicas	11
6.1.2	Válvula múltiple	12
6.1.3	Posición de los brazos de elevación	13
6.1.4	Conexión de un instrumento	14
6.1.5	Desconectar un instrumento	15
6.2	Conducción en carretera	15
6.3	Funcionamiento delantero	16
6.4	Acumulador y manómetro de presión	16
6.4.1	El acumulador y la conducción en carretera	17
6.5	Utilización	17
6.5.1	Objetivo	17
6.5.2	Utilización no autorizada	17
6.6	Regulación de los faros	17
7	Mantenimiento	18
7.1	Mantenimiento del sistema de elevación delantera	18
8	Petición de piezas	19
9	Medio ambiente y eliminación	19
10	Declaración de conformidad	20

1 Información general

1.1 Prólogo

El presente documento es un libro de referencia dirigido únicamente a usuarios autorizados, capaces de utilizar y de realizar el mantenimiento de modo seguro del producto que se menciona en la portada del documento. Conserve el manual en un lugar fijo, por ejemplo, junto al resto de documentos del tractor. En el supuesto de que pierda el manual, solicite otra copia a su proveedor local.

En el presente manual hallará información sobre la seguridad, las especificaciones técnicas, el funcionamiento y el mantenimiento del producto. Lea detenidamente el manual antes de utilizar el sistema de elevación delantera.

Todos los sistemas de elevación delantera de Zuidberg Frontline Systems B.V. se han diseñado cuidadosamente y cumplen con las Directivas europeas actuales y con la marca CE. Por ese motivo, entre otros, no se permite realizar modificación alguna al sistema de elevación delantera.

El sistema de elevación delantera se ha sometido a una inspección detallada antes de entregárselo.

Anote el número de serie del sistema de elevación delantera en el lugar correspondiente de la portada de este documento. Ese número será el que tendrá que facilitar a su proveedor en el supuesto de que se produzca un fallo en el sistema.

Zuidberg Frontline Systems B.V. no se responsabiliza de los daños o lesiones que se puedan derivar de la utilización del producto sin seguir las instrucciones del presente manual.

1.2 Introducción

El sistema de elevación delantera se ha diseñado para conectarle el equipamiento pertinente. Todo uso distinto a éste, se considerará inadecuado y, por lo tanto, no está permitido y no se podrá considerar al fabricante responsable.

El sistema de elevación delantera se ha diseñado únicamente para:

Elevar máquinas y componentes creados para ser acoplados y utilizados en sistemas de elevación delantera con enganches de tres puntos. Pero única y exclusivamente tras haber ensamblado el sistema de elevación delantera al tractor pertinente y con una carga inferior a la máxima permitida, tal y como se indica en la placa de identificación.

En el manual del usuario del equipamiento en cuestión, hallará más información sobre la compatibilidad de dichos instrumentos con un sistema de elevación delantera. Siga atentamente el manual del usuario del equipamiento en cuestión.

El sistema de elevación delantera se suministra con todo el material de montaje necesario así como con los componentes hidráulicos, en el supuesto de que fueran necesarios.

1.3 Iconos y símbolos

En el presente documento se encuentran los iconos y símbolos siguientes:



Consejo

Consejos y sugerencias para simplificar los procedimientos involucrados.



¡Atención!

Procedimientos que pueden provocar daños o lesiones al operario, al sistema de elevación delantera, a las áreas circundantes o al entorno si no se realizan con cuidado.



Instrucciones medioambientales

1.4 Marca de la CE

El sistema de elevación delantera se ha fabricado siguiendo los requisitos esenciales de la Directiva de maquinaria 98/37/EC y la Directiva EMC 97/23/EC, por lo tanto, la Marca de la CE. La Marca de la CE es sinónimo de que el sistema de elevación delantera cumple con los requisitos esenciales de las Directivas europeas pertinentes. La responsabilidad aplicable a la Marca de la CE exonera a Zuidberg Frontline Systems B.V. y se transmite al propietario del producto si no se cumplen los requisitos siguientes:

- El sistema de elevación delantera únicamente se utilizará respetando el contenido del presente manual del usuario.
- No se podrá alterar la condición del sistema de elevación delantera sin el consentimiento por escrito de Zuidberg Frontline Systems B.V.
- La Marca de la CE sólo se aplica al sistema de elevación delantera junto con el tractor para el que ha sido diseñado.
- Hay que seguir estrictamente las instrucciones de montaje.

1.5 Identificación del sistema de elevación delantera

La placa de identificación del sistema de elevación delantera (ilustración 1.1) se encuentra en una de las placas laterales.



Ilustración 1.1: Placa de identificación del sistema de elevación delantera

1.6 Mantenimiento y asistencia técnica

Si desea obtener información adicional sobre las piezas, el mantenimiento o los procesos de reparación del producto, póngase en contacto con su proveedor local. Tenga siempre a mano los datos de la placa de identificación.

2 Regulaciones de seguridad

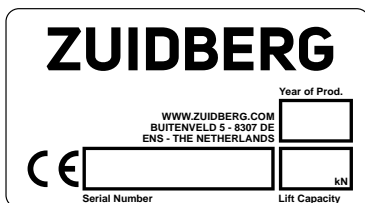
2.1 Información general

Zuidberg Frontline Systems B.V. quedará exonerada de toda responsabilidad relativa a los daños o lesiones que se produzcan por no seguir (estrictamente) las siguientes regulaciones de seguridad o las instrucciones del presente documento así como por el uso o el mantenimiento negligente del sistema de elevación delantera y de sus accesorios, si hubiera alguno. En función de las condiciones específicas de funcionamiento y de los accesorios empleados, es posible que se necesiten instrucciones de seguridad adicionales. Póngase en contacto de inmediato con su proveedor en el supuesto de que observe un peligro potencial durante la utilización del sistema de elevación delantera. El usuario del sistema de elevación delantera siempre será responsable de seguir las regulaciones y directivas de seguridad locales.

2.2 Instrucciones del usuario

Toda persona que trabaje con el sistema de elevación delantera deberá conocer el contenido del presente manual y seguir sus instrucciones estrictamente. No cambie jamás el orden de las actividades necesarias.

Conserve el manual en un lugar fijo, cercano al tractor y al alcance de los usuarios durante toda la vida del sistema de elevación delantera y del sistema de PTO delantera.

2.3 Usuarios

Para poder utilizar el sistema de elevación delantera, el usuario debe estar en posesión de un permiso de conducir válido para el vehículo en cuestión, si así lo establecen las leyes nacionales. En todos los casos, el usuario deberá ser mayor de 16 años salvo que las leyes locales establezcan una edad mínima superior. La edad límite siempre es arbitraria.

2.4 Pegatinas del sistema de elevación delantera

Las pegatinas del sistema de elevación delantera y del PTO (tabla 2.1 e ilustración 2.1) forman parte de las medidas de seguridad aplicables. Dichas pegatinas no se podrán tapan ni eliminar y deben ser leibles y estar a mano a lo largo de toda la vida del sistema de elevación delantera. Sustituya o restablezca de inmediato toda pegatina defectuosa o ilegible. Su proveedor le facilitará las pegatinas que necesite.

Número	Descripción	Número de pieza
1	Placa de identificación	2001865
2	Pernos de apriete	2003975
3	Prohibido utilizar	2004643

Tabla 2.1 Explicación de los números de posición



Ilustración 2.1: pegatinas

2.5 Normas de seguridad

- La carga máxima del eje delantero, tal y como indica el fabricante del tractor, no se podrá superar durante la utilización del sistema de elevación delantera.
- Hay que respetar en todo momento las regulaciones relativas a la carga mínima y máxima y a la presión del eje trasero que indica el fabricante. Así se garantiza el buen funcionamiento de los frenos traseros.

- Hay que respetar en todo momento las normas y regulaciones del fabricante del tractor sobre su uso.
- La carga máxima de los neumáticos, tal y como indica el fabricante de los neumáticos, no se podrá superar durante la utilización del sistema de elevación delantera.
- Queda prohibido situarse cerca de la instalación cuando el sistema de elevación delantera está elevado o bajado.
- Queda terminantemente prohibido permanecer cerca de la instalación con el motor del tractor en marcha.
- Al utilizar el sistema de elevación delantera, no se podrá modificar la balanza del tractor.

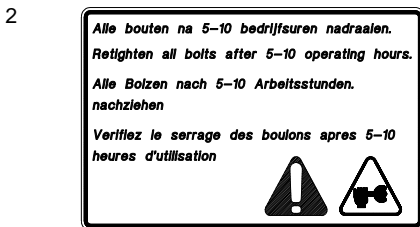
2.6 Regulaciones de seguridad

- No arranque jamás el tractor en un espacio cerrado. Corre el riesgo de inhalar gases de escape (artículo 69 de la Directiva holandesa de seguridad agropecuaria).
- Cumpla siempre las regulaciones de seguridad locales en materia de prevención de accidentes.
- Lea atentamente el presente manual del usuario antes de empezar a utilizar o de trabajar con el sistema de elevación delantera. Lea también el manual del usuario del sistema de PTO delantera en el supuesto de que lo utilice junto con el sistema de elevación delantera.
- Póngase en contacto con su proveedor local si va a elevar equipamiento con un centro de gravedad superior a 2,5 metros al exterior o laterales de los ganchos.
- Todas las clavijas de cierre deben estar montadas y los mecanismos de bloqueo accionados cuando se acople equipamiento.
- Antes de empezar a trabajar en la instalación, desconecte el motor del tractor y coloque el sistema de elevación delantera en su posición más baja.
- Queda terminantemente prohibido conectar el sistema de elevación delantera si hay alguien trabajando en la instalación.
- Queda terminantemente prohibido trabajar con la instalación si ésta presenta algún tipo de deficiencia.
- Utilice la válvula múltiple únicamente con el elevador delantero en la posición más baja o cuando el equipamiento se encuentre en el suelo.
- Queda prohibido utilizar los acopladores rápidos de la válvula múltiple a los que está conectado el sistema de elevación delantera para otros dispositivos (esto no será de aplicación si el elevador delantero está conectado por medio de un acoplador rápido).
- Queda terminantemente prohibido inmovilizar palancas o interruptores por cualquier tipo de método.
- Coloque el sistema de elevación delantera en la posición más baja y desconecte el motor del tractor si va a abandonar el tractor durante un periodo de tiempo, ya sea largo o corto.
- Ponga el sistema de elevación delantera en su posición más alta antes de plegar los brazos de elevación.
- Eleve siempre el sistema de elevación delantera hasta su posición más alta antes de conducir el tractor en carretera (consulte también el apartado 6.2). Además, deberá poner la válvula múltiple y los brazos de elevación en la posición de transporte (consulte el apartado 6.1.2.).
- Antes de abandonar el tractor o de empezar a trabajar con un instrumento conectado al sistema de elevación delantera, desconecte siempre el sistema de PTO delantera y espere hasta que el equipamiento deje de girar. A continuación, descienda el sistema de elevación delantera a su posición más baja y desconecte el motor del tractor.
- Sólo el personal cualificado puede realizar tareas de reparación y de mantenimiento.

- No intente jamás localizar o cerrar una fuga de los sistemas hidráulicos con los dedos. El aceite sometido a altas presiones puede penetrar fácilmente en las prendas o en la piel y provocar lesiones y daños graves.
- El mantenimiento y la reparación del sistema hidráulico del dispositivo de elevación delantera sólo se llevará a cabo si el sistema hidráulico por completo del dispositivo de elevación delantera está despresurizado (se incluye un posible acumulador, ponga siempre la válvula múltiple en su posición doble). Consulte la descripción del tractor para desconectar la presión de la válvula en cuestión.

3 Datos técnicos

3.1 Sistema de elevación delantera

Fuerza elevadora:	La fuerza elevadora máxima del sistema de elevación delantera de los ganchos aparece en la placa de identificación del sistema de elevación delantera.
Presión de funcionamiento del sistema hidráulico. (como base de la fuerza elevadora depende del sistema hidráulico del tractor)	Aproximadamente 180-200 (bares)
Presión máxima del sistema hidráulico del sistema de elevación delantera	220 bares

4 Transporte

El transporte del sistema de elevación delantera se puede dividir entre el transporte del sistema ensamblado del tractor y el transporte del sistema aún por ensamblar.

Para transportar el sistema de elevación delantera ya ensamblado, consulte la ilustración 6.2.

Utilice siempre un palé o un medio de transporte similar para transportar un sistema de elevación delantera separado o sus piezas. Las piezas que hay que transportar y el palé deben estar conectados de modo que no haya peligro de desplazamiento, de caída o de vuelco de las piezas al mover el palé.

5 Instalación y montaje

El sistema de elevación delantera debe instalarse siguiendo las instrucciones del manual de instalación que se suministra con el producto.

El montaje debe realizarlo personal suficientemente cualificado para este fin. Durante el montaje, hay que respetar todas las medidas de seguridad necesarias para lograr un entorno de trabajo seguro.

5.1 Dispositivos de seguridad

Asimismo, las personas que trabajen en la instalación y el montaje deberán poseer el equipamiento de protección personal necesario. Dicho equipamiento se compone, entre otros, de:

- Zapatos de seguridad,
- Guantes,
- Protección auditiva (para los procesos de molienda, entre otros),
- Gafas protectoras,
- Monos de trabajo,
- Prendas ignífugas para el proceso de rectificación y de soldadura.

Al mover, desplazar o elevar el sistema de elevación delantera o una parte, todas las piezas deberán estar sujetas o inmovilizadas de modo que no exista riesgo alguno de que dichas piezas caigan o se desplacen de manera accidental.

Si necesita realizar un proceso de rectificado o de soldado durante el montaje, dicho proceso deberá realizarse en una habitación blindada de modo que no haya peligro de incendio. Todas las piezas deberán blindarse de modo que no se produzca daño alguno al resto de componentes.

Durante los procesos de soldadura, la batería deberá permanecer desconectada y la nave debe contar con una instalación de extracción de gases peligrosos.

El suelo del lugar de trabajo no debe tener desniveles y debe haber el suficiente espacio para trabajar en condiciones seguras.

Las herramientas utilizadas deberán ser compatibles con la aplicación en cuestión.



PRECAUCIÓN: Al elevar el sistema de elevación delantera es posible que los brazos de elevación se desplieguen.

6 Elementos de funcionamiento, funcionamiento y uso

6.1 Sistema de elevación delantera

Al utilizar un sistema de elevación delantera con un sistema de PTO delantera, lea siempre las instrucciones específicas sobre la conexión y la desconexión del sistema de PTO delantera del manual del usuario.

6.1.1 Conexiones hidráulicas

Compruebe que el sistema de elevación delantera está conectado al sistema hidráulico del tractor.



Antes de realizar la conexión, limpie los acoplamientos rápidos.



Conecte y desconecte la línea hidráulica únicamente si el sistema de elevación delantera se encuentra en su posición más baja y el tractor está desconectado.

6.1.2 Válvula múltiple

Utilice la válvula múltiple únicamente con el elevador delantero en la posición más baja o cuando el equipamiento se encuentre en el suelo.



Queda prohibido utilizar los acopladores rápidos de la válvula múltiple a los que está conectado el elevador delantero para otros dispositivos (consulte la sección 2.4, pegatina 3). Esto no será de aplicación si el elevador delantero está conectado por medio de acopladores rápidos.

Por medio de la válvula múltiple (de la ilustración 6.1 a la 6.3), el sistema de elevación delantera puede colocarse en tres posiciones distintas:



Ilustración 6.1: Funcionamiento único del sistema de elevación delantera.



Ilustración 6.2: Funcionamiento doble del sistema de elevación delantera.

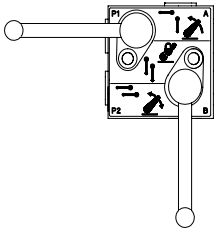

Ilustración 6.3: Bloqueo del sistema de elevación delantera (posición de transporte)

6.1.3 Posición de los brazos de elevación

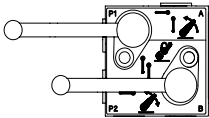
Los brazos de elevación se pueden colocar en tres posiciones distintas.

Posición I: Posición libre, los brazos de elevación se pueden mover siguiendo un movimiento vertical (ilustración 6.4).

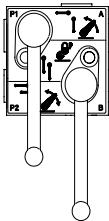

Ilustración 6.4: Posición libre

Posición II: Posición fija (ilustración 6.5).

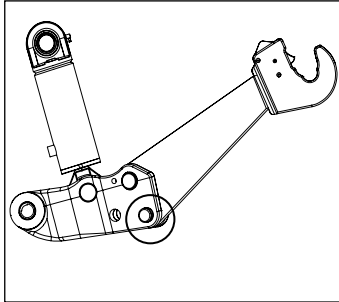

Ilustración 6.5: Posición fija

Posición III: Posición plegada o de transporte.

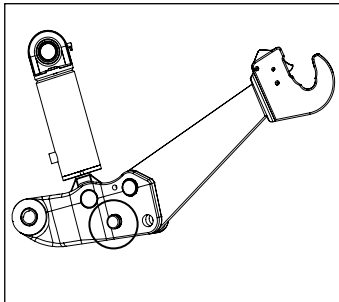
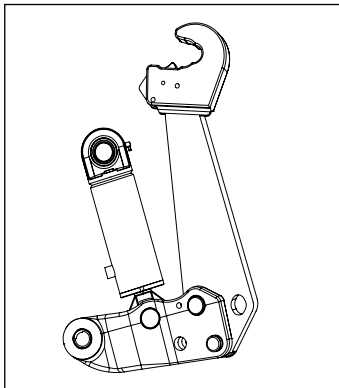

Antes de plegar los brazos de elevación, coloque el sistema de elevación delantera en la posición más alta.

Para evitar posibles lesiones, sostenga el brazo de elevación al tirar de la clavija, de lo contrario, el brazo caerá.

Compruebe que todos los clips de seguridad estén instalados.

Coloque ambos brazos de elevación en la misma posición

Ilustración 6.6: Posición de transporte

6.1.4 Conexión de un instrumento

- Acople las esferas a las clavijas de conexión del equipamiento. La indicación relativa a la categoría de los ganchos debe coincidir con las esferas utilizadas.
- Ahora puede conectar el instrumento.
- Compruebe que las esferas están bien bloqueadas, consulte la ilustración 6.9.
- Conecte la articulación superior.

La articulación superior puede bloquearse por medio de giros, el modo de bloqueo depende del tipo de articulación superior.



La articulación superior con el cierre sólo se podrá acoplar si la pieza plana (sombreada) del husillo del brazo superior es paralelo a la abrazadera de bloqueo. (consulte las ilustraciones 6.7 y 6.8)



Ilustración 6.7: articulación superior



Ilustración 6.8: bloqueo del husillo

Instrucciones para ajustar la articulación superior que se muestra en la ilustración 6.7:

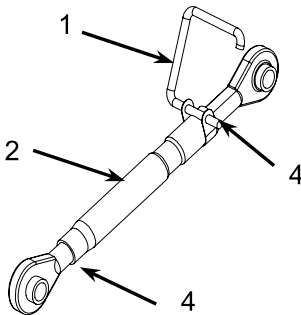
- Afloje la manilla de bloqueo (1). Para ello, gírela hacia el ángulo de la derecha del tubo de la articulación superior (2).
- Ajuste la articulación superior a la longitud adecuada. En cuanto la muesca (4) de la varilla roscada se desengancha del tubo de la barra superior, alcanzará la longitud máxima.
- Para volver a bloquear la articulación superior, el lado plano de la varilla roscada (3) tendrá que colocarse bajo la manilla de bloqueo (1). A continuación, gire la manilla de bloqueo hasta que vuelva a quedar plana sobre el tubo de la articulación superior (2).

CUANDO SE ESTÉ EN FUNCIONAMIENTO, LA ARTICULACIÓN SUPERIOR SIEMPRE DEBE ESTAR BLOQUEADA.

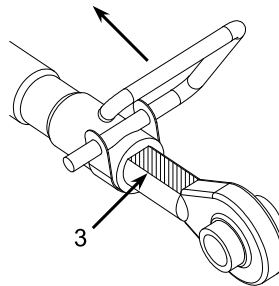
- Monte todos los clips de seguridad.



Ilustración 6.9: Bloqueo de las esferas

6.1.5 Desconectar un instrumento

Utilice una superficie estable, de modo que el equipamiento desconectado permanezca firme y estable. Si es necesario, utilice soportes.

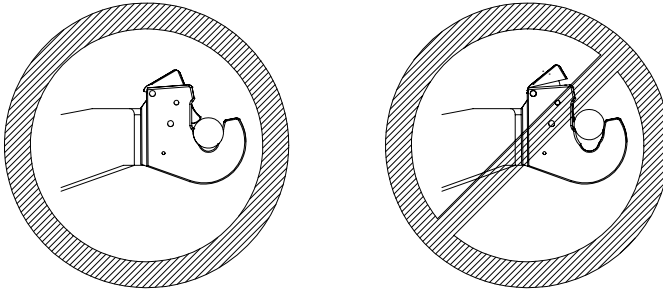

- Descienda el sistema de elevación delantera hasta que el equipamiento toque el suelo.
- Compruebe que la articulación superior no tiene tensión. Si es necesario, regule la longitud de la articulación superior antes de desconectarla. Desconecte la articulación superior.
- Tire de los cierres (izquierdo y derecho) de los ganchos.
- Descienda más el sistema de elevación delantera. Ahora, el equipamiento está completamente desconectado.

6.2 Conducción en carretera

Para obtener más información sobre las instrucciones de seguridad para la conducción en carretera, consulte las secciones 2.5 y 2.6.

Eleve siempre el sistema de elevación delantera y el equipamiento a la mayor posición posible antes de salir a la carretera (para el uso con un acumulador, consulte el apartado 6.4.1.). Coloque siempre la válvula múltiple en la posición de transporte cuando conduzca en carretera (consulte el apartado 6.1.2.).

Si se conduce en carretera sin instrumento alguno conectado, hay que plegar los brazos de elevación en posición de transporte. Para ello, siga las instrucciones del capítulo 6.1.3. En muchos modelos, se puede colocar la articulación superior según lo representado en las ilustraciones 6.10 y 6.11. Para el resto de modelos, hay que retirar la articulación superior si se conduce sin instrumento alguno conectado.



Ilustración 6.10: modelo 1



Ilustración 6.11: modelo 2

6.3 Funcionamiento delantero

Ciertos sistemas de elevación cuentan con controles estándar situados en la parte delantera del tractor. Por medio de dichos controles, el equipamiento puede conectarse y desconectarse más fácilmente.

Los controles delanteros sólo pueden utilizarse si el freno de estacionamiento está accionado.

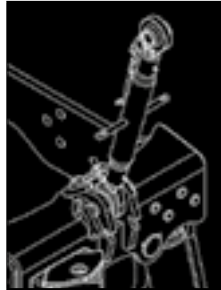

Al utilizar los controles delanteros, asegúrese de que el espacio de trabajo es lo suficientemente amplio para que el operario no sufra ningún accidente. Si tiene alguna duda, no utilice los controles delanteros. En su caso, utilice los controles estándar situados en la cabina.

6.4 Acumulador y manómetro de presión

Con el sistema se puede adquirir de manera opcional un acumulador y un manómetro de presión. El acumulador y el manómetro de presión deben instalarse siguiendo las instrucciones del manual de instalación que se suministra con el producto.

El acumulador contiene gas y aceite sometidos a alta presión. Antes de retirar el acumulador o de realizar las tareas de mantenimiento, desconecte la presión de todo el sistema hidráulico al que se encuentra conectado el acumulador.



Si el tractor o el sistema de elevación no se van a utilizar durante un periodo de tiempo prolongado o si el motor del tractor está desconectado, descienda el sistema de elevación delantera. Para evitar que se produzcan daños en el acumulador **NO** estacione el tractor con el sistema de elevación en la posición más elevada y con el acumulador bajo presión.

El usuario debe ser consciente de que el efecto de amortiguador del acumulador disminuye si el sistema de elevación delantera cuenta con una carga más pesada.

6.4.1 El acumulador y la conducción en carretera

Al transportar equipamientos por medio del sistema de elevación delantera junto con un acumulador, no coloque el sistema de elevación en su posición más alta (deje un hueco de algunos milímetros) para garantizar un funcionamiento óptimo del acumulador.

6.5 Utilización

6.5.1 Objetivo

El sistema de elevación delantera se ha diseñado únicamente para:

Elevar máquinas y componentes creados para ser acoplados y utilizados en sistemas de elevación delantera con enganches de tres puntos. Pero única y exclusivamente tras haber ensamblado el sistema de elevación delantera al tractor pertinente y con una carga que no exceda a la que aparece en la placa de identificación.

6.5.2 Utilización no autorizada

Todo uso distinto al descrito en el apartado 6.5.1 se considerará inadecuado y, por lo tanto, queda terminantemente prohibido.

También se entenderá por uso inadecuado:

- Empujar, estirar o remolcar otros vehículos con los brazos de elevación.
- Elevar cualquier componente sin utilizar correctamente el enganche de tres puntos del sistema de elevación.
- Desplazar o transportar a personas por medio del sistema de elevación delantera o de un equipamiento enganchado a dicho sistema.
- Utilizar una grúa en el sistema de elevación delantera.

6.6 Regulación de los faros

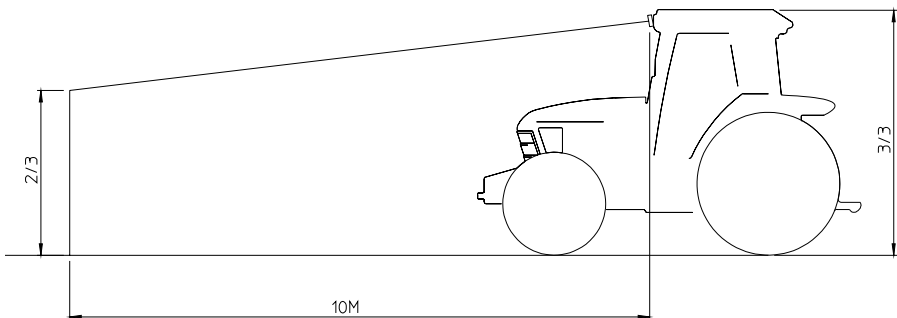

7 Mantenimiento

- Cada 5 o 10 horas de funcionamiento del tractor, compruebe que todos los pernos del sistema de elevación delantera nuevo o reparado permanecen fijos con los pares y que las líneas hidráulicas no presentan fugas.
- Cada 450 horas de funcionamiento, compruebe que todos los pernos y tuercas permanecen fijos con los pares pertinentes y que las líneas hidráulicas no presentan fugas. Inspeccione también la condición de las piezas desgastadas del sistema (retenes de cojinetes, etc.).



Para saber cuáles son los pares adecuados, consulte las instrucciones de montaje de su proveedor.

7.1 Mantenimiento del sistema de elevación delantera

Engrase las boquillas de los cilindros de elevación y el bastidor de elevación (consulte la ilustración 7.1) cada mes o cada tres meses, en función del uso. Utilice grasa multiuso de buena calidad.



Retire y procese toda grasa restante siguiendo métodos respetuosos con el medio ambiente.



Ilustración 7.1: Puntos de engrase

Averías y reparaciones

En el supuesto de que se produzca una avería o deba realizar una reparación, póngase siempre en contacto con su proveedor local. Las reparaciones sólo las pueden realizar personas suficientemente cualificadas.

8 Petición de piezas

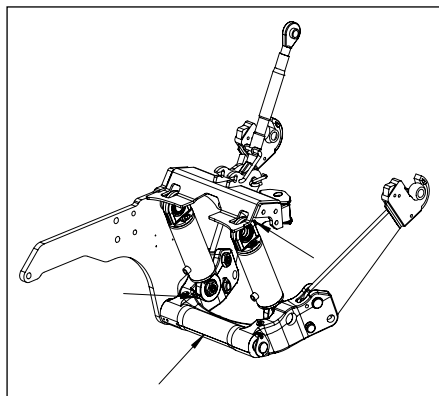
Póngase en contacto con su proveedor local cuando desee pedir alguna pieza. Cuando realice un pedido, deberá facilitar los datos siguientes:

1. Tipo de tractor
2. Número de serie del sistema de elevación delantera o del sistema de PTO delantera
3. Número de la pieza según la lista de piezas que le ha suministrado su proveedor local.

9 Medio ambiente y eliminación



Retire y procese toda grasa restante siguiendo métodos respetuosos con el medio ambiente. Elimine el aceite siguiendo métodos respetuosos con el medio ambiente.

Si hay que desensamblar el sistema del tractor, deberá cumplir con todos los requisitos y regulaciones de seguridad en materia de uso y montaje. Durante el desensamblaje, recoja y procese todo aceite siguiendo métodos respetuosos con el medio ambiente.

Si tras el desensamblaje hay que volver a ensamblar el sistema, tapone todas las tuberías hidráulicas y tubos flexibles para evitar la entrada de residuos al sistema.

Si tras el desensamblaje el sistema ya no se va a utilizar, el aceite hidráulico y la grasa de todas las piezas hidráulicas deberá eliminarse siguiendo métodos respetuosos con el medio ambiente. Todas las piezas han de extraerse y procesarse siguiendo métodos respetuosos con el medio ambiente.

10 Declaración de conformidad

ZUIDBERG
FRONTLINE SYSTEMS

Declaración de conformidad de la CE

"Declaración original de la CE"

Esta declaración se refiere únicamente a la máquina tal y como se encontraba en el momento de su comercialización, y quedan excluidos todos aquellos elementos que se hayan añadido posteriormente y las operaciones subsiguientes que haya realizado el usuario final.

Fabricante

Empresa : Zuidberg Techniek BV
Dirección del visitante : Buitenveld 5
Código postal y población : 8307 DE ENS
País : Países Bajos
Representante : J.E. Zuidberg

Descripción del producto

Nombre del producto : Enganche delantero
Descripción del enganche delantero : el enganche delantero está pensado para su instalación en un tractor. El enganche delantero ha sido diseñado para acoplar y elevar máquinas y componentes adecuados gracias a una articulación de tres puntos
Tipos : 6 kN, 8 kN, 10 kN, 13 kN, 16 kN, 18 kN, 22 kN, 28 kN, 32 kN, 35 kN, 42 kN, 50 kN y 60 kN.

Nosotros, como fabricantes del enganche delantero, declaramos bajo nuestra propia responsabilidad que la máquina a la que se refiere esta declaración cumple todas las disposiciones aplicables de la **Directiva sobre maquinarias 2006/42/EG** y las siguientes normas:

- NEN-EN-ISO 14121-1.
- NEN-EN-ISO 14121-2.
- NEN-EN-ISO 12100-1 (12 / 2003).
- NEN-EN-ISO 12100-2 (12 / 2003).
- NEN-ISO 8759-1 (03 / 1998).

Fecha : 18-04-2011
Lugar : Ens
En nombre del fabricante : J.E. Zuidberg
Director ejecutivo

Firma:





Läs installationsanvisningen samt monterings- och underhållsinformationen noga i den här handboken, innan du tar frontliftsystemet i drift.

HANDBOK

Frontliftsystem

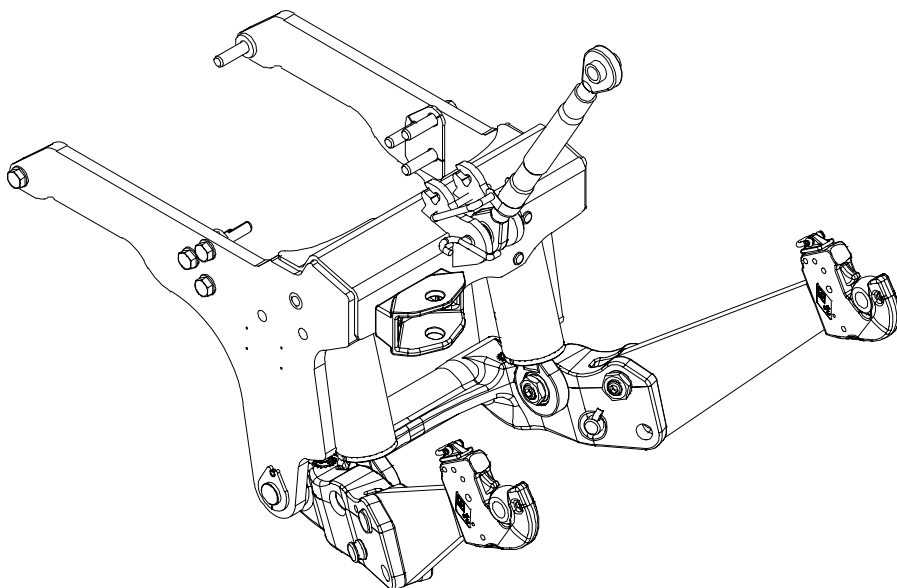

ZUIDBERG

FRONTLINE SYSTEMS

Serienummer:

© 2000-2019 Zuidberg Frontline Systems B.V.

Alla rättigheter reserveras. Inget från den här publikationen får mångfaldigas och/eller offentliggöras på något sätt, varken i form av utskrift, kopia, mikrofilm eller liknande, innan ett avtal har slutits med Zuidberg Frontline Systems B.V. Detta gäller även medföljande ritningar och diagram.

Zuidberg Frontline Systems B.V. förbehåller sig rätten att när som helst byta ut komponenter utan föregående information till köparen. Även innehållet i den här handboken får ändras utan föregående information.

Kontakta din återförsäljare när det gäller information om underhåll som inte nämns här i handboken.

Handboken har utarbetats med stor noggrannhet, men Zuidberg Frontline Systems B.V. kan inte hållas ansvarig för fel i dokumentet eller konsekvenser av dem.

Innehållsförteckning

1	Allmänt.....	5
1.1	Inledning.....	5
1.2	Introduktion.....	5
1.3	Bilder och symboler.....	5
1.4	CE-märkning.....	6
1.5	Identifikation av frontliftsystemet.....	6
1.6	Service och teknisk support.....	6
2	Säkerhetsföreskrifter.....	7
2.1	Allmänt.....	7
2.2	Användaranvisning.....	7
2.3	Användare.....	7
2.4	Klistermärken på frontliftsystemet.....	8
2.5	Säkerhetsregler.....	8
2.6	Säkerhetsföreskrifter.....	9
3	Tekniska data.....	10
3.1	Frontliftsystem.....	10
4	Transport.....	10
5	Installation och montering.....	10
5.1	Säkerhetsutrustning.....	10
6	Knappar, reglage och användning.....	11
6.1	Frontliftsystem.....	11
6.1.1	Hydrauliska anslutningar.....	11
6.1.2	Multiventil.....	12
6.1.3	Lyftarmarnas position.....	13
6.1.4	Tillkoppling av redskap.....	14
6.1.5	Frånkoppling av redskap.....	15
6.2	Körning på allmän väg.....	15
6.3	Främre användning.....	16
6.4	Ackumulator och tryckmätare.....	16
6.4.1	Ackumulator och körning på allmän väg.....	16
6.5	Användning.....	17
6.5.1	Mål.....	17
6.5.2	Ej godkänd användning.....	17
6.6	Inställning av strålkastare.....	17
7	Underhåll.....	17
7.1	Underhåll av frontliftsystemet.....	18
8	Beställning av reservdelar.....	19
9	Miljö och skrotning.....	19
10	Konformitetsförsäkran.....	20

1 Allmänt

1.1 Inledning

Det här dokumentet är avsett som referensbok för auktoriserade användare som kan använda och underhålla den beskrivna produkten på ett säkert sätt. Förvara handboken på samma ställe, där du förvarar alla andra papper som rör din traktor. Skulle den komma bort, kan du beställa en ny hos din leverantör.

Den här handboken ger dig information om säkerhet, tekniska specifikationer, användning och underhåll. Tag god tid på dig att läsa igenom den, innan du tar frontliftsystemet i drift.

Alla frontliftsystem från Zuidberg Frontline Systems B.V. är noggrant tillverkade för att uppfylla gällande europeiska direktiv och kraven i CE-märkningen. Av denna samt andra orsaker är det inte tillåtet att göra ändringar på frontliftsystemet.

Frontliftsystemet har kontrollerats noga innan det levererades till dig.

Anteckna serienumret vid mottagandet i den avsedda rutan längst fram i den här handboken, så att du har det till hands, om du skulle behöva kontakta din leverantör vid ett framtida fel.

Zuidberg Frontline Systems B.V. är inte ansvarig för eller skyldig till fel och skador som uppstår till följd av att instruktionerna i den här handboken inte har hörtsammats.

1.2 Introduktion

Frontliftsystemet är tänkt som en ihopkoppling mellan traktorn och lämpliga redskap. All annan användning betraktas som felaktig och är därför inte tillåten; tillverkaren bär då heller inte ansvaret.

Frontliftsystemet har uteslutande tillverkats för:

Lyftande maskiner och komponenter som utformats för att monteras på och användas av ett lyftsystem med en trepunktskoppling. Detta gäller endast om frontliften har monterats på en avsedd traktor samt används med en belastning som är lägre än den maximalt tillåtna enligt märkplåten.

I bruksanvisningen till respektive redskap hittar du säkert mer information om huruvida de aktuella redskapen är avsedda för användning tillsammans med frontliftsystemet. Följ instruktionerna i de aktuella bruksanvisningarna.

Frontliftsystemet levereras komplett med alla nödvändiga monteringsdetaljer samt hydrauliska komponenter om sådana finns.

1.3 Bilder och symboler

Handboken innehåller följande bilder och symboler:

Tips

Förslag för att förenkla den omtalade proceduren.

Varning!

Tillvägagångssättet kan förorsaka personskador och/eller skador på frontliftsystemet, omgivningen eller miljön, om det inte sker med försiktighet.

Miljövägledning

1.4 CE-märkning

Frontliftsystemet har tillverkats i överensstämmelse med de grundläggande kraven i maskindirektivet 98/37/EC och i EMC-direktivet 97/23/EC, vilket har lett till en CE-märkning. CE-märkningen innebär att frontliftsystemet uppfyller de grundläggande kraven i de tilläpade europeiska direktiven. Ansvaret för att märkningen iaktas överförs från Zuidberg Frontline Systems B.V. till köparen, om något av följande villkor inte har uppfyllts:

- Frontliftsystemet får bara användas i överensstämmelse med innehållet i den här handboken.
- Frontliftsystemets ursprungliga skick får endast ändras efter ett skriftligt godkännande av Zuidberg Frontline Systems B.V.
- CE-märkningen gäller endast för frontliftsystemet i kombination med den traktor som det har tillverkats för.
- Monteringsanvisningen måste följas noga.

1.5 Identifikation av frontliftsystemet

Märkplåten på frontliftsystemet (bild 1.1) sitter på en av sidoplåtarna.



Bild 1.1: Frontliftsystemets märkplåt

1.6 Service och teknisk support

Kontakta din leverantör när det gäller information om delar, underhåll och reparationer som ligger utanför den här handboken. Ha då uppgifterna på märkplåten framför dig för att underlätta för leverantören.

2 Säkerhetsföreskrifter

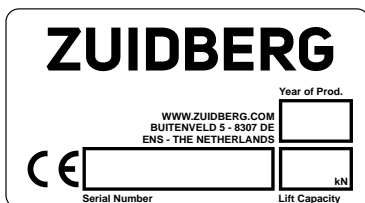
2.1 Allmänt

Zuidberg Frontline Systems B.V. tar varken på sig något ansvar eller någon typ av skyldigheter när det gäller skador som har förorsakats av att säkerhetsföreskrifterna i det här dokumentet inte har följts tillräckligt noga eller av försumlighet vid användning eller underhåll av det levererade frontliftsystemet och de eventuella medföljande tillbehören. Beroende på de specifika arbetsvillkoren och de använda delarna kan det vara nödvändigt att vidta ytterligare säkerhetsåtgärder. Kontakta genast leverantören om du upptäcker en potentiell fara vid användningen av frontliftsystemet. Användaren bär alltid det fulla ansvaret för att följa alla lokala säkerhetsinstruktioner och regler.

2.2 Användaranvisning

Alla som arbetar med frontliftsystemet ska ha kunskap om innehållet i den här handboken och följa anvisningarna noga. Du får aldrig ändra ordningsföljden på de nödvändiga aktiviteterna. Handboken bör förvaras i närheten av eller på samma ställe som traktorn, så att den är lätt åtkomlig för användaren under frontliftsystemets och frontkraftuttagets hela livslängd.

2.3 Användare

För att få använda frontliftsystemet ska användaren ha ett giltigt körkort, om den nationella lagstiftningen kräver det. Under alla omständigheter måste föraren vara minst 16 år, såvida inte den nationella lagstiftningen kräver en högre minimiålder. Den högsta åldern är alltid avgörande.

2.4 Klistermärken på frontliftsystemet

De påklistrade märkena på frontliftsystemet och frontkraftuttaget (tabell 2.1 och bild 2.1) utgör en del av de tillämpade säkerhetsåtgärderna. De får varken täckes över eller tas bort och de måste hållas tydliga och läsbara under frontliftsystemets hela livslängd. Byt genast ut oläsliga klistermärken. Det går att beställa klistermärken hos leverantören.

Nummer	Beteckning	Artikelnummer
1	Märkplåt	2001865
2	Efterdragning av bultar	2003975
3	Förbjuden användning	2004643

Tabell 2.1 Förklaring till positionsnumren



Bild 2.1: Klistermärken

2.5 Säkerhetsregler

- Den av traktortillverkaren angivna maximalt tillåtna belastningen på framaxeln får inte överskridas genom användning av frontliftsystemet.
- De regler som utfärdats av tillverkaren gällande minsta och största belastning på bakaxeln samt trycket på bakaxeln, måste alltid följas. Detta för att garantera tillräcklig påverkan av bakbromsarna.

- Traktortillverkarens regler och föreskrifter gällande traktorns användning måste alltid följas.
- Den av hjultillverkaren angivna maximalt tillåtna belastningen på hjulen får inte överskridas när frontliftsystemet används.
- Det är förbjudet att befinna sig i närheten av installationen när frontliftsystemet lyfts upp eller sänks ner.
- Det är förbjudet att gå nära installationen medan traktorns motor går.
- När frontliftsystemet används får inte traktorns balans påverkas på något sätt.

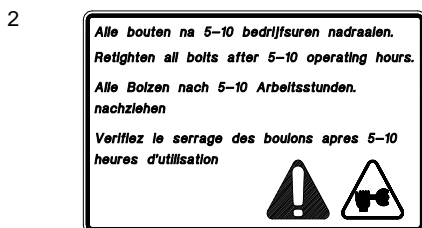
2.6 Säkerhetsföreskrifter

- Starta aldrig traktorn i ett stängt utrymme. Det finns då risk för att andas in avgaser.
- Följ alltid de lokala säkerhetsbestämmelserna för att förebygga olyckor.
- Läs igenom den här handboken noga innan du tar frontliftsystemet i drift. Läs även igenom handboken för frontkraftuttaget, om det ska användas tillsammans med frontliftsystemet.
- Kontakta din leverantör om du ska lyfta redskap vars tyngdpunkt befinner sig mer än 2,5 meter utanför eller framför fästkrokarna.
- Alla låssprintar måste monteras och låsmekanismerna måste vara låsta innan redskap får kopplas till.
- Stäng av traktorn och sänk ner frontliften till dess lägsta position innan arbete på installationen påbörjas.
- När arbetet har påbörjats är det förbjudet att starta frontliftsystemet.
- Det är förbjudet att arbeta med systemet, om det har uppstått ett fel.
- Använd endast multiventilen då frontliften befinner sig i dess lägsta position eller då redskapet vilar på marken.
- Det är förbjudet att använda snabbkopplingarna på den multiventil som frontliften är ansluten till, för anslutning av annan utrustning (detta gäller inte om frontliften är ansluten med snabbkoppling).
- Det är strängt förbjudet att på något sätt immobilisera spakar och/eller knappar.
- När du ska lämna traktorn en kortare eller längre period, ska frontliftsystemet sänkas ner till dess lägsta position och traktorns motor ska stängas av.
- Lyft upp frontliftsystemet till dess högsta position innan du fäller upp lyftarmarna.
- Lyft alltid upp frontliftsystemet till dess högsta position innan du kör ut traktorn på allmän väg (se även 6.2). Placera också multiventilen och lyftarmarna i transportpositionen (se även 6.1.2).
- Innan du lämnar traktorn eller påbörjar ett arbete med ett redskap som har kopplats till frontliftsystemet, ska du alltid stänga av kraftuttagssystemet och vänta tills att redskapet har stannat samt sänka ner frontliften till sin lägsta position och stänga av traktorns motor.
- Endast särskilt utbildad personal får utföra underhållsarbeten och reparationer.
- Försök aldrig att lokalisera eller stoppa ett läckage i hydraulsystemet med fingrarna. Olja som står under högt tryck kan förorsaka våldsamma skador.
- Underhålls- och reparationsarbeten på frontliftens hydraulsystem får endast utföras om frontliftens hela hydraulsystem inte är trycksatt (inklusive eventuell ackumulator). Ställ alltid in multiventilen på dess dubbla position! Se traktorbeskrivningen för hur du stänger av trycket på den berörda ventilen.

3 Tekniska data

3.1 Frontliftsystem

Lyftkraft:	Den maximala lyftkraften i lyftsystemets fästкроkar finns angiven på lyftsystemets märkplåt.
Hydraulsystemets driftryck: (som grund till lyftkraften är den beroende av traktorns hydraulik)	Cirka 180-200 bar
Maximalt tryck för frontliftsystemets hydraulsystem	220 bar

4 Transport

Transport av frontliftsystemet kan ske på två sätt. Antingen transport av den på traktorn redan monterade frontliften eller transport av den ännu inte på traktorn monterade frontliften.

För transport av den redan monterade frontliften, se punkt 6.2.

Använd alltid en pall eller ett liknande transportmedel för att transportera en separat frontlift eller delar därav. De delar som ska transporteras ska säkras på pallen på ett sådant sätt att de varken kan glida eller falla av när pallen flyttas.

5 Installation och montering

Frontliftsystemet ska installeras enligt den installationsanvisning som återförsäljaren har fått. Monteringen ska utföras av välutbildad personal. Under monteringen ska alla säkerhetsåtgärder vidtas för att göra arbetsmiljön säker.

5.1 Säkerhetsutrustning

Vidare måste de personer som arbetar med installationen och monteringen bära nödvändig personlig säkerhetsutrustning. Det personliga skyddet består bland annat av:

- Säkerhetsskor
- Handskar
- Hörselskydd (vid bland annat slipning)
- Skyddsglasögon
- Arbetskläder
- Brandsäkra arbetskläder vid svetsning

Om hela frontliftsystemet eller delar av det ska flyttas eller lyftas, så måste de vara säkrade eller fastsatta på ett sådant sätt att de inte oavsiktligen kan falla av pallen.

Om det under monteringen blir nödvändigt att slipa och/eller svetsa, så måste det ske i ett

avskärmat rum, så att det inte kan uppstå brand. Alla delar måste vara avskärmade på ett sätt, så att de inte kan skada de övriga komponenterna.

Under svetsning måste batteriet vara bortkopplat och det måste finnas utrustning som för bort farliga gaser.

Golvet ska vara plant och det måste finnas tillräckligt mycket plats för att arbetet ska ske på ett säkert sätt.

Använd endast sådana verktyg som har tillverkats för ändamålet.



WARNING! När man lyfter upp liftsystemet kan det hända att lyftarmarna viks ut!

6 Knappar, reglage och användning

6.1 Frontliftsystem

När man använder ett frontliftsystem i kombination med ett främre kraftuttagssystem, ska man alltid läsa de specifika instruktionerna för start och avstängning av det främre kraftuttagssystemet i dess handbok.

6.1.1 Hydrauliska anslutningar

Kontrollera om frontliftsystemet är anslutet till traktorns hydraulsystem.



Rengör snabbkopplingarna före anslutning.



De hydrauliska ledningarna får endast anslutas och kopplas bort när traktorn är avstängd och frontliftsystemet befinner sig i sin lägsta position.

6.1.2 Multiventil



Använd endast multiventilen då frontliften befinner sig i dess lägsta position eller då redskapet vilar på marken.

Det är förbjudet att använda snabbkopplingarna på den multiventil som frontliften är ansluten till, för anslutning av annan utrustning (se även avsnitt 2.4, klistermärke 3). Detta gäller inte om frontliften är ansluten med snabbkoppling.

Med hjälp av multiventilen (bild 6.1 till bild 6.3) kan frontliftsystemet ställas in på tre olika sätt:



Bild 6.1: Enkel användning av frontliftsystemet



Bild 6.2: Dubbel användning av frontliftsystemet

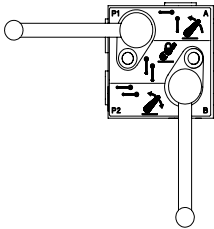

Bild 6.3: Frontliftsystemet avstängt (transportläge).

6.1.3 Lyftarmarnas position

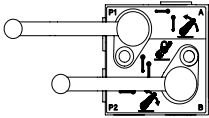
Lyftarmarna kan ställas in i tre olika positioner.

Position I: Svängande position. Lyftarmarna kan röra sig vertikalt i förhållande till varandra (bild 6.4).

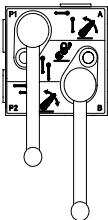

Bild 6.4: Svängande position

Position II: Orörlig position (fast) (bild 6.5)

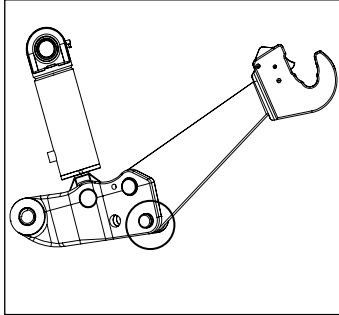

Bild 6.5: Orörlig position

Position III: Uppvikt eller transportposition.

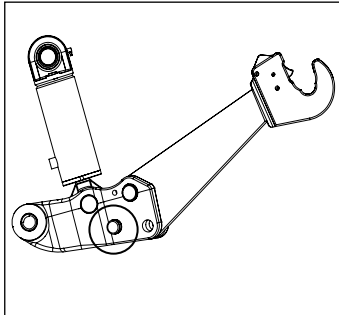
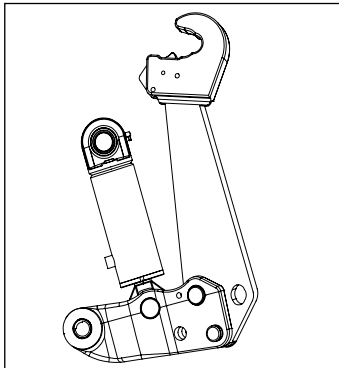

Ställ lyftsystemet i toppläget innan lyftarmarna fälls upp.

Håll lyftarmen i läge när stiftet dras ut för att lyftarmen faller ned.

Se alltid till att alla säkerhetssprintar är.

Bild 6.6: Transportposition

6.1.4 Tillkoppling av redskap

- Montera kullelederna på traktorns kopplingsprinter. Fästkrokarnas klassidentifiering måste stämma överens med de kulleleder som används.
- Koppla till redskapet.
- Kontrollera att kullelederna är låsta på rätt sätt, se bild 6.9.
- Anslut det övre staget.



Det övre staget kan låsas mot vridning. Typen av lås beror på typen av övre stag.

På övre stag med lås kan låset endast fästas om den platta (uttagna) delen av det övre stagets spindel är parallell med låsfästet, se bilderna 6.7 och 6.8.



Bild 6.7: Övre stag



Bild 6.8: Spindelns låsning

Instruktioner för justering av det övre staget på bild 6.7:

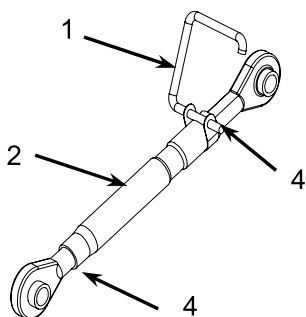
- Lossa låshandtaget (1) genom att fälla upp det till en rätt vinkel mot det övre stagets rör (2).
- Justera det övre stagets längd. När spåret (4) i den gängade änden sticker ut från det övre stagets rör, har den maximala längden uppnåtts.
- För att på nytt låsa det övre staget måste den platta sidan av den gängade änden (3) vara placerad rakt under låshandtaget (1). Vrid sedan ner låshandtaget tills det ligger an mot det övre stagets rör (2).

VID ANVÄNDNING MÅSTE ALLTID DET ÖVRE STAGET VARA LÅST!

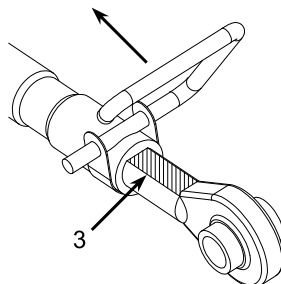
- Montera alla säkerhetsklämmor.



Bild 6.9: Låsa kulleterna

6.1.5 Frånkoppling av redskap

Leta upp ett stabilt underlag, så att det redskap som ska kopplas från står säkert och stabilt. Använd ställningar vid behov.

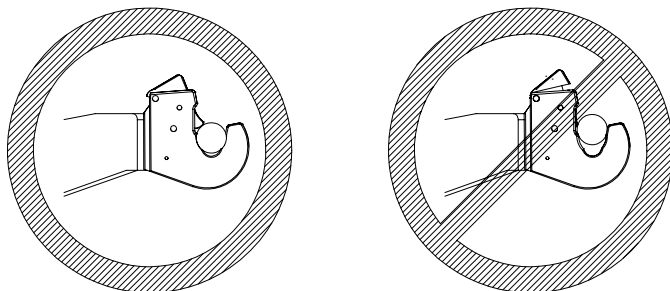

- Sänk frontliften tills att redskapet står på marken.
- Se till att det inte förekommer någon belastning på det övre staget. Vid behov justerar du det övre stagets längd innan det kopplas från. Koppla från det övre staget.
- Dra upp fästkrokarnas lås (vänster och höger).
- Sänk ner frontliftsystemet ytterligare. Redskapet är nu frånkopplat.

6.2 Körning på allmän väg

Följ de allmänna säkerhetsinstruktionerna för körning på allmän väg. Se även avsnitten 2.5 och 2.6.

Lyft alltid upp frontliftsystemet och redskapet till så hög position som möjligt innan du kör ut på allmän väg (vid användning av en ackumulator, se även 6.4.1). Ställ alltid in multiventilen på transportläget vid körning på allmän väg (se även 6.1.2).

Vid körning på allmän väg utan kopplat redskap, måste du fälla in lyftarmarna till transportpositionen. Följ instruktionerna i avsnitt 6.1.3 för att utföra detta. På många modeller kan du placera det övre staget enligt bilderna 6.10 och 6.11. På andra modeller måste det övre staget demonteras vid körning utan kopplat redskap.



Bild 6.10: Modell 1



Bild 6.11: Modell 2

6.3 Främre användning

Ett antal lyfts-system är utrustade med standardkontroller framtill på traktorn. Med dessa kontroller är det mycket lättare att koppla till och koppla från redskap.

De främre kontrollerna får endast användas om traktorns parkeringsbroms är ilagd.

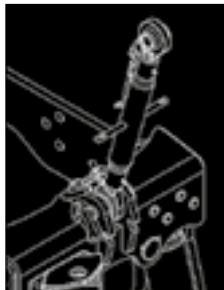

Vid användning av de främre kontrollerna ska man se till att det finns tillräckligt utrymme för användaren, så att inga farliga situationer uppstår. Är du tveksam, ska du inte använda de främre kontrollerna utan i stället använda kontrollerna i hytten.

6.4 Ackumulator och tryckmätare

Som ett tillval kan en ackumulator och/eller tryckmätare köpas tillsammans med utrustningen. Ackumulatorm och tryckmätaren måste installeras enligt den installationsanvisning som återförsäljaren har fått.

Akkumulatorm innehåller gas och olja under högt tryck. Innan ackumulatorm demonteras och/eller underhållsarbeten utförs, ska trycket stängas av i hela det hydraulsystem som är anslutet till ackumulatorm.



Om traktorm och/eller lyfts-systemet inte ska användas under en längre tid eller om traktorms motor stängs av, ska lyfts-systemet sänkas ner. För att motverka skada på ackumulatorm, får traktorm **INTE** parkeras med lyfts-systemet i dess högsta position och inte heller med trycksatt ackumulatorm.

Användaren måste vara medveten om att ackumulatorms dämpande effekt minskar med en tyngre belastning av frontlifts-systemet.

6.4.1 Ackumulator och körning på allmän väg

Vid transport av redskap med hjälp av frontlifts-systemet i kombination med en ackumulatorm, får frontliften inte lyftas upp till dess högsta position (tillåt ett par millimeters frigång) för att ackumulatorms optimala funktion ska kunna garanteras.

6.5 Användning

6.5.1 Mål

Frontliftsystemet har uteslutande tillverkats för:

Lyftande maskiner och komponenter som utformats för att monteras på och användas av ett lyftsystem med en trepunktskoppling. Detta gäller endast om frontliften har monterats på en avsedd traktor samt används med en maximal belastning enligt märkplåten.

6.5.2 Ej godkänd användning

All användning utanför den som beskrivs i punkt 6.5.1 betraktas som felaktig användning och är därför strängt förbjuden.

I felaktig användning ingår även:

- Knuffa, dra eller bogsera andra fordon med lyftarmarna.
- Lyfta en komponent utan att använda lyftsystemets trepunktskoppling på rätt sätt.
- Flytta eller transportera människor på något sätt med frontliftsystemet eller ett redskap som är kopplat till frontliftsystemet.
- Använda en kran på frontliftsystemet.

6.6 Inställning av strålkastare

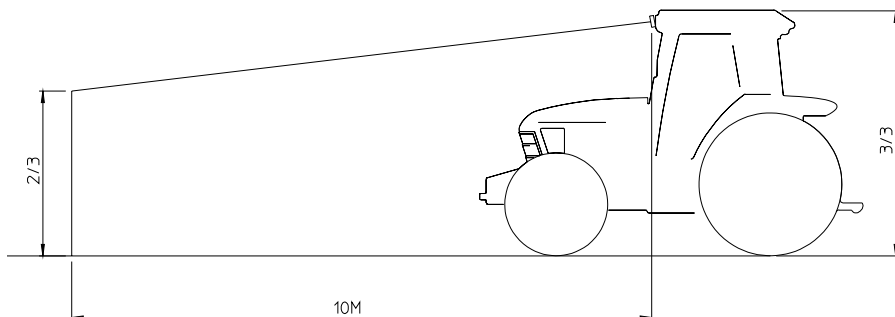

7 Underhåll

- Efter 5 till 10 timmars drift av ett nytt eller reparerat frontliftsystem ska man kontrollera att alla bultar på traktorn är ordentligt åtdragna med korrekt vridmoment och att alla hydraulslangar är täta.
- Kontrollera alla bultar, muttrar och hydraulslangar på nytt efter 450 driftstimmar. Kontrollera även systemets alla slitdelar (lagerhållare med mera).



Se monteringsanvisningen från din leverantör för att få korrekt vridmoment.

7.1 Underhåll av frontliftsystemet

Tryck in fett i lyftcylindrarnas och lyftframens nipplar (se bild 7.1) med en till tre månaders mellanrum, beroende på användningsgraden. Använd ett universalfett av god kvalitet.



Ta hand om spillolja och fett på ett ur miljösynpunkt riktigt sätt.



Bild 7.1: Fettpunkter

Fel och reparationer

Kontakta alltid din återförsäljare om du upptäcker ett fel. Reparationer får bara utföras av auktoriserad personal.

8 Beställning av reservdelar

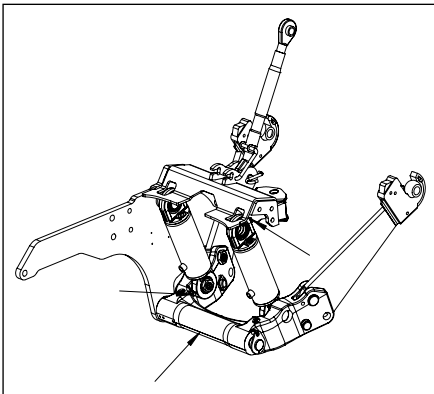
Kontakta återförsäljaren när du vill beställa reservdelar. Beställningen ska innehålla följande upplysningar:

1. Traktortyp
2. Frontliftsystemets och/eller frontkraftuttagets serienummer
3. Med reservdelslistan identiskt reservdelsnummer från din återförsäljare

9 Miljö och skrotning



Ta hand om överflödigt fett på ett ur miljösynpunkt riktigt sätt. Ta hand om spillolja på ett ur miljösynpunkt riktigt sätt.

Om systemet ska demonteras från traktorn, så gäller samma säkerhetsregler som vid monteringen. Under demonteringen ska all olja samlas ihop och lämnas på ett ur miljösynpunkt korrekt sätt.

Om systemet ska monteras igen vid en senare tidpunkt, så ska alla hydraulslangar pluggas på ett sådant sätt att det inte kommer in någon smuts.

Om systemet inte ska användas mer, så ska alla hydrauliska delar, oljan med mera omhändertas på ett ur miljösynpunkt korrekt sätt. Samma sak gäller för alla andra delar.

10 Konformitetsförsäkrän

ZUIDBERG
FRONTLINE SYSTEMS

EG-försäkrän om överensstämmelse

"Ursprunglig EG-försäkrän"

Denna försäkrän gäller enbart maskinens skick vid tidpunkten för marknadsföringen och gäller inte för komponenter som har monterats i ett senare skede och/eller arbeten som har utförts av slutanvändaren i efterhand.

Tillverkare

Företag : Zuidberg Technik BV
Besöksadress : Buitenveld 5
Postnummer och ort : 8307 DE ENS
Land : Nederländerna
Företrädare : J.E. Zuidberg

Produktbeskrivning

Produktnamn : Frontlyft
Beskrivning av frontlyft : Frontlyften är avsedd att monteras på en traktor.
Frontlyften används för att fästa lämpliga maskiner och komponenter och för att lyfta med en tregafflad lyft.
Typer : 6 kN, 8 kN, 10 kN, 13 kN, 16 kN, 18 kN, 22 kN, 28 kN, 32 kN, 35 kN, 42 kN, 50 kN och 60 kN.

Vi, tillverkaren av frontlyten, förklarar helt på eget ansvar att maskinen, som denna försäkrän avser, överensstämmer med alla tillämpliga bestämmelser i **Maskindirektiv 2006/42/EG** och följande standarder:

- NEN-EN-ISO 14121-1.
- NEN-EN-ISO 14121-2.
- NEN-EN-ISO 12100-1 (12 / 2003).
- NEN-EN-ISO 12100-2 (12 / 2003).
- NEN-ISO 8759-1 (03 / 1998).

Datum : 18-04-2011
Plats : Ens
På uppdrag av tillverkaren : J.E. Zuidberg
Verkställande direktör

Underskrift:





Før ibrugtagning af frontliften, læs installationen, samplings- og vedligeholdelses informationen i denne brugermanual grundigt!

BRUGER MANUAL

Frontliftens system

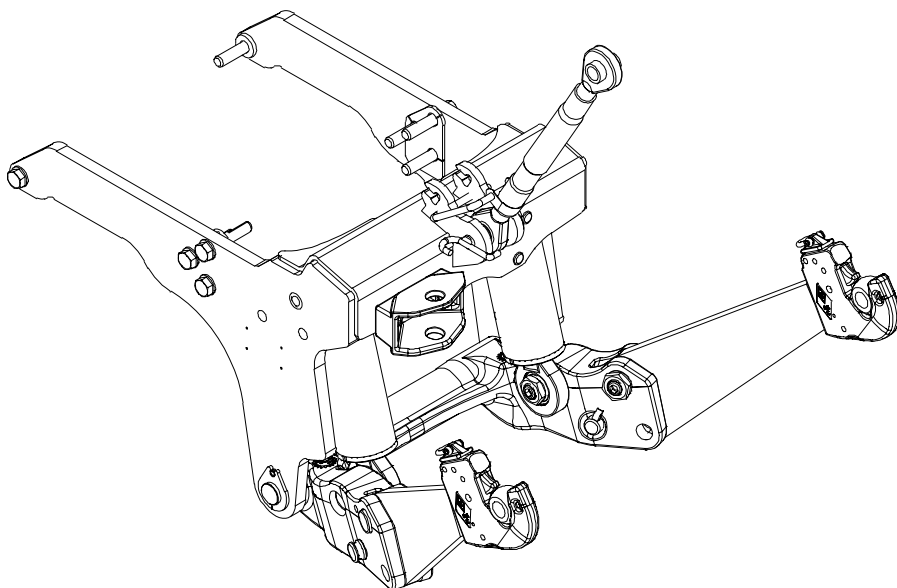

ZUIDBERG

FRONTLINE SYSTEMS

Serie nr.

DK

© 2000-2019 Zuidberg Frontline Systems B.V.

Eftertryk forbudt. Intet fra denne publikation må mangfoldiggøres og/eller offentliggøres på nogen måde – hverken som print, kopi, mikrofilm eller på nogen anden måde, før forudgående aftale med Zuidberg Frontline Systems B.V. Dette gælder også for tegninger og diagrammer.

Zuidberg Frontline Systems B.V. forbeholder sig ret til at ændre komponenter uden forudgående underretning til køberen. Indholdet af denne manual må også ændres uden forudgående underretning.

For information vedr. vedligehold, der ikke er nævnt i denne manual, kontakt da venligst din forhandler.

Denne manual er udarbejdet med største omhyggelighed, men Zuidberg Frontline Systems B.V. kan ikke holdes ansvarlig for fejl i dette dokument eller konsekvenser heraf.

Indhold

1	Generel.....	5
1.1	Indledning.....	5
1.2	Introduktion.....	5
1.3	Billeder og symboler.....	5
1.4	CE mærkning.....	6
1.5	Identifikation af frontliften.....	6
1.6	Service og teknisk support.....	6
2	Sikkerhed.....	7
2.1	Generel.....	7
2.2	Bruger vejledning.....	7
2.3	Brugere.....	7
2.4	Mærkatér på frontliften.....	8
2.5	Sikkerhedsregler.....	8
2.6	Sikkerhedsbestemmelser.....	9
3	Teknisk data.....	10
3.1	Frontliftsystem.....	10
4	Transport.....	10
5	Installation og montering.....	10
5.1	Sikkerhedsudsty.....	10
6	Betjeningselementer, betjening og brug.....	11
6.1	Frontliftsystem.....	11
6.1.1	Hydraulik forbindelser.....	11
6.1.2	Multiventil.....	12
6.1.3	Liftarme positioner.....	13
6.1.4	Tilkobling af redskab.....	14
6.1.5	Frakobling af redskab.....	15
6.2	Kørsel på offentlig vej.....	15
6.3	Frontbetjening.....	16
6.4	Støddæmpersæt og manometer.....	16
6.4.1	Kørsel på offentlig vej med støddæmper.....	16
6.5	Anvendelse.....	17
6.5.1	Korrekt anvendelse.....	17
6.5.2	Ukorrekt anvendelse.....	17
6.6	Justering af lys.....	17
7	Vedligeholdelse.....	17
7.1	Vedligeholdelse af liftsystemet.....	18
8	Bestilling af reservedele.....	19
9	Miljø og bortskafning.....	19
10	Overensstemmelsesekklærng.....	20

1 Generel

1.1 Indledning

Dette dokument er ment som en reference bog kun for autoriserede brugere, som kan bruge og vedligeholde produktet beskrevet i bogen på en sikker måde. Opbevar bogen på samme sted, f.eks. sammen med øvrige papirer vedr. din traktor. Skulle bogen bortkomme, kan en ny bestilles hos din leverandør.

Denne manual giver dig information omkring sikkerhed, tekniske specifikationer, brug og vedligehold. Tag dig god tid til at læse manualen grundigt igennem, før frontliften tages i brug.

Alle frontliftsystemer fra Zuidberg Frontline Systems B.V. er omhyggeligt fremstillet til at stemme overens med gældende europæiske direktiver og CE mærkning. Derfor er ændringer på frontliften ikke tilladt.

Frontliften er blevet omhyggeligt kontrolleret før den er blevet leveret til dig.

Ved modtagelse skriv da serie nummeret ned i det dertil beregnede felt forrest i denne manual, så du har det lige ved hånden skulle der opstå en fejl og du skulle have brug for at kontakte din leverandør.

Zuidberg Frontline Systems B.V. kan ikke drages til ansvar for fejl og skader der opstår som følger af at instruktionerne i denne manual ikke er blevet overholdt.

1.2 Introduktion

Frontliften er tænkt som en sammenkobling mellem traktor og passende redskaber. En hvilken som helst anden brug betragtes som fejlagtig og er derfor ikke tilladt, ej heller er producenten ansvarlig for det.

Frontliften er udelukkende fremstillet til:

At løfte maskiner og redskaber egnet til frontliftens 3 punktsystem. Men kun efter af frontliften er monteret på den traktor den er designet til og med mindre belastning end det tilladte max belastning, som er indikeret på ID pladen på siden af liften.

I manualen til de respektive redskaber vil du kunne finde yderligere information omkring hvorvidt disse redskaber er egnet til at blive brugt i forbindelse med en frontlift. Følg instruktionerne i de pågældende brugermanualer.

Frontliften bliver leveret komplet, med alle nødvendige samlingsmaterialer og med hydrauliske komponenter, hvor det findes.

1.3 Billeder og symboler

Manualen indeholder følgende billeder og symboler:

Tip

Forslag til at forenkle den omtalte procedure.

Forsigtig!

Fremgangsmåden kan forårsage personskade og/eller skade på frontliften, omgivelserne eller miljøet, hvis denne ikke udføres med forsigtighed.

Miljø vejledning

1.4 CE mærkning

Frontliften er fremstillet i overensstemmelse med de grundlæggende krav nævnt i Maskindirektivet 98/37/EEG og i EMC Direktivet 89/336/EEG, hvilket har ført til en CE mærkning. CE mærkningen betyder, at frontliften stemmer overens med de grundlæggende krav i de anvendte Europæiske Direktiver. Ansvar for overholdelse af mærkningen falder bort for Zuidberg Frontline Systems B.V. og overføres til køberen såfremt følgende betingelser ikke er overholdt:

- Frontliften må kun bruges i overensstemmelse med indholdet i denne manual.
- Frontliftens oprindelige stand må der kun ændres på efter skriftlig samtykke fra Zuidberg Frontline Systems B.V.
- CE mærkningen gælder kun for frontliften kombineret med den traktor den er fremstillet til.
- Samle vejledningen skal følges omhyggeligt.

1.5 Identifikation af frontliften

Identifikationspladen på liften (fig. 1.1) sidder på en af sidevangerne.

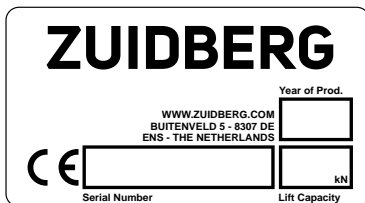

Fig.1.1 Identifikationspladen på frontliften

1.6 Service og teknisk support

For information på dele, vedligehold og reparationer, der falder udenfor denne manual, kontakt da venligst din leverandør. Hav oplysningerne på identifikationspladen klar ved henvendelse for at lette ekspeditionen.

2 Sikkerhed

2.1 Generel

Zuidberg Frontline Systems B.V. påtager sig intet ansvar eller forpligtelser af nogen art overfor skader forårsaget af ikke at følge sikkerhedsreglerne i dette dokument nøje, eller ved forsømmelighed under brug eller vedligeholdelse af det leverede frontliftsystem og de medfølgende tilbehørsdele, hvis der er nogle. Afhængig af de specifikke arbejdsbetingelser og de anvendte dele, kan det være nødvendigt med yderligere sikkerhedsforanstaltninger. Kontakt leverandøren straks, hvis De opdager en potentiel fare ved brug af frontliftten. Brugeren er altid fuldt ud ansvarlig for at følge lokale sikkerhedsinstruktioner og regler.

2.2 Bruger vejledning

Enhver der arbejder med lift systemet, skal være vidende om indholdet i denne bruger manual, og følge anvisningerne nøje. De må aldrig ændre rækkefølgen af de nødvendige aktiviteter. Manualen bør opbevares på samme sted eller i nærheden af traktoren, så den er let tilgængelig for brugeren under hele frontliftens levetid.

2.3 Brugere

For at bruge frontliftsystemet skal brugeren være i besiddelse af gyldigt kørekort, hvis dette er krævet af loven. Under alle omstændigheder skal føreren være fyldt mindst 16 år, medmindre national lov kræver en højere minimums alder.

2.4 Mærkater på frontliften

De påklistede mærkater på front PTO'en og frontliften (tabel 2.1 og fig. 2.1) er en del af de anvendte sikkerhedsregler. De må ikke tildækkes eller fjernes og skal være tydelige og læsbare under hele liftsystemets levetid. Udskift ulæselige mærkater straks. Mærkater kan købes hos leverandøren.

Nummer	Beskrivelse	Del nummer
1	identifikationsplade	2001865
2	efterspænding af bolte	2003975
3	må ikke benyttes	2004643

Tabel 2.1 forklaring af positionsnumre

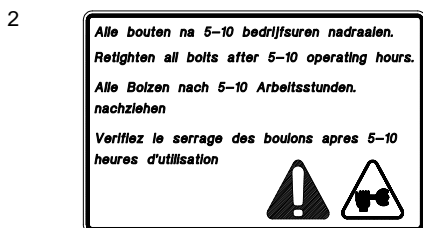

Fig. 2.1: mærkater

2.5 Sikkerhedsregler

- Max belastningen af frontakslen må ikke overskrides, som angivet af traktor producenten, når frontliften/front PTO systemet bruges.
- Bestemmelser vedr. minimum og maksimum belastninger på bagakslen, som fremsat af traktorproducenten skal altid overholdes. Det er for at garantere nødvendig bremsekraft.
- Bestemmelser fremsat af traktorproducenten vedr. brug af traktoren skal altid overholdes.

- Max belastningen af hjulene må ikke overskrides, som angivet af hjulfabrikanten, når frontliften/front PTO systemet bruges.
- Det er forbudt at nærme sig installationen, når liften løfter eller sænker.
- Det er forbudt at nærme sig installationen, når traktorens motor er tændt.
- Ved brug af frontliften må traktorens balance ikke blive berørt.

2.6 Sikkerhedsbestemmelser

- Start aldrig en traktor i et lukket rum af fare for, at inhalere udstødningsgasser.
- Følg altid lokale sikkerhedsbestemmelser for at forebygge ulykker.
- Læs denne brugermanual grundigt igennem før ibrugtagning af front PTO systemet. Læs også brugermanualen for Frontliftsystemet, hvis dette bruges sammen med front PTO'en.
- Kontakt din leverandør, hvis der skal løftes redskaber med et tyngdepunkt mere end 2,5 meter ud fra liftens grebekløv.
- Alle låse pins skal monteres og lukkemekanismerne skal være lukkede, når der tilkobles redskaber.
- Før der arbejdes på installationen skal liften sænkes til laveste position og traktorens motor slukkes.
- Er arbejdet påbegyndt – er det forbudt at starte PTO'en
- Det er forbudt at arbejde på systemet, hvis der er opstået fejl og mangler.
- Brug kun multiventilen, når liften er i laveste position eller når redskabet står på jorden.
- Det er forbudt at bruge ventilen, som liften er forbundet til. Til andre formål med mindre multiventil er i transportstilling (er liften forbundet med lynkoblinger gælder dette ikke).
- Det er strengt forbudt at immobilisere løftestang og kontakter på nogen måde.
- Sænk liften til laveste position og sluk motoren, hvis traktoren forlades i kortere eller længere perioder.
- Løft liften til højeste position før liftarmene løftes i transportstilling.
- Løft altid liften i højeste position før kørsel på offentlig vej (se også 6.2). Placer multiventil og liftarme i transportstilling (se også 6.1.2).
- Før traktoren forlades eller arbejde med et redskab, der er koblet til frontliftsystemet påbegyndes, slå altid front PTO systemet fra og vent indtil redskabet holder stille. Så kan frontliften sænkes til laveste position og traktorens motor kan slukkes.
- Kun dertil uddannet personale må udføre vedligehold og reparation.
- Forsøg aldrig at finde og stoppe en lækage i det hydrauliske system med fingrene. Olie der er under høj tryk kan forårsage voldsomme skader.
- Vedligehold og reparation må kun foregå på systemet, hvis trykket er udlignet i hele hydrauliksystemet.

3 Teknisk data

3.1 Frontliftsystem

Løftekapacitet	Den maksimale løftekapacitet af liftsystemet er vist på ID pladen på liften
Arbejdsstryk på hydrauliksystemet Løftekapaciteten afhænger af traktorens Hydraulik	omkring 180-200 bar
Maksimum tryk på hydraulik til frontliftsystemet	220 bar

4 Transport

Transport af frontliftsystemet kan inddeles i 2: transport af den allerede samlede lift på traktoren – eller transport af den endnu ikke samlede lift.

For transport af den allerede samlede lift, se 6.2.

Brug altid en pallegaffel eller lignende transportmiddel til transporten. Delene der skal transporteres skal sikres på pallen på en måde, så der ikke opstår fare for, at de flytter sig eller falder af, når pallen flyttes.

5 Installation og montering

Frontliften skal installeres ifølge installationsvejledningen leveret til forhandleren. Monteringen af liften skal foretages af veluddannet personale. Under monteringen skal alle sikkerhedsforanstaltninger overholdes for et sikkert arbejdsmiljø.

5.1 Sikkerhedsudstyr

Yderligere skal personer der arbejder med installation og montering være udstyret med det nødvendige personlige sikkerhedsudstyr bl.a.:

- Sikkerhedssko
- Handsker
- Hørevern
- Sikkerhedsbriller
- Arbejdstøj
- Brandsikret arbejdstøj til svejsning

Hvis liften eller dele af den skal flyttes eller løftes, skal de være sikret eller fastgjort på en måde, så de ikke falder af pallen.

Hvis der under monteringen er nødvendigt at slibe og/eller svejse, skal dette ske i et afskærmet rum, så der ikke kan opstå brand. Alle dele skal være afskærmet på en måde så

der ikke kan ske skade på øvrige komponenter.

Ved svejsning skal batteriet kobles fra. Det er også nødvendigt med udsugning der kan fjerne giftige gasser.

Gulvet skal være plant, og der skal være frirum nok til at kunne arbejde sikkert. Brug kun værktøj fremstillet til formålet.



ADVARSEL: Løftes liften er der risiko for, at liftarmene folder sig ud!

6 Betjeningselementer, betjening og brug

6.1 Frontliftsystem

Bruges liften kombineret med et front PTO system læs da altid den specifikke brugermanual vedr. til- og frakobling af front PTO systemet.

6.1.1 Hydraulik forbindelser

Check om frontliftsystemet er forbundet rigtig til traktorens hydraulik.



Rengør lynkoblingen inden tilkobling.



Til- og frakoble altid kun hydraulikslanger, når liften er i laveste position og traktorens motor slukket.

6.1.2 Multiventil

Brug kun multiventilen, når liften er i laveste position eller, når redskabet står på jorden.



Det er forbudt at bruge ventilen, som liften er forbundet til, til andre formål med mindre multiventil er i transportstilling (se også sektion 2.4 mærkat 3) (er liften forbundet med lynkoblingen gælder dette ikke).

Multiventilen (fig. 6.1 til fig. 6.3) på liften kan indstilles på 3 måder:

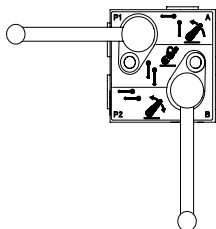

Fig. 6.1: Liften enkeltvirkende

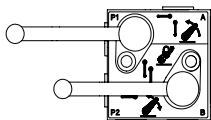

Fig. 6.2: Liften dobbeltvirkende

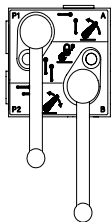

Fig. 6.3: Liften frakoblet (transportstilling)

6.1.3 Liftarme positioner

Liftarmene kan indstilles i 3 forskellige positioner:

I: Flydestilling = liftarmene kan bevæge sig vertikalt uafhængigt af hinanden

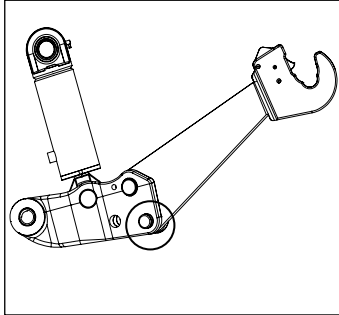

Fig. 6.4: flydestilling

II: Fast stilling

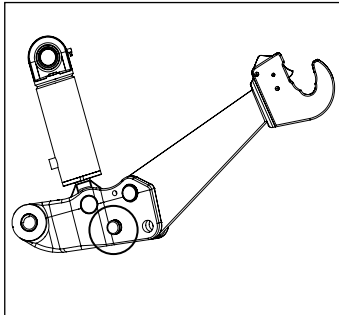
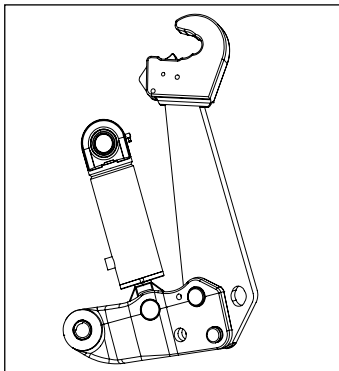

Fig. 6.5: fast stilling

III: Transportstilling



Hæv liften til højeste position før liftarmene klappes op.

Hold fast i liftarmene før bolte fjernes, da armene ellers kan falde ned med personskaade til følge.

Husk at montere alle ringsplitter.

Placer begge liftarme i samme position.

Fig. 6.6: transportstilling

6.1.4 Tilkobling af redskab

- Monter liftkuglerne på redskabets redskabsbolt. Kategorien på kugle og bolt SKAL passe sammen.
- Tilkoble nu redskabet,
- Check om kuglerne er låst korrekt (se fig. 6.9).
- Monter topstangen.



Topstangen kan låses. Hvordan afhænger af typen af topstang.

Topstangen med låsebøjle kan kun låses, når den flade part af topstangen er parallel med låsebøjlen (se fig. 6.7 og 6.8)

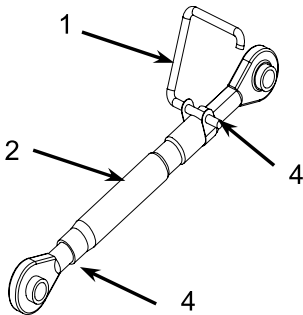

Fig. 6.7: Topstang

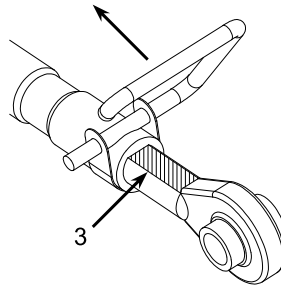

Fig. 6.8: Låsebøjle

Justering af topstang vist i fig. 6.7

- Låsebøjlen løsnes (1) ved at dreje den vinkelret på topstangsrøret (2).
- Juster topstangen til den rette længde så snart rillen (4) på topstangsenden kan ses uden for røret er max længde nået.
- Lås topstangen igen ved at den flade side (3) er under låsebøjlen (1) og træk låsebøjlen tilbage mod røret (2).

NÅR TOPSTANGEN ER I BRUG, SKAL DEN ALTID VÆRE LÅST!

- Monter alle ringsplitter - fig. 6.9.

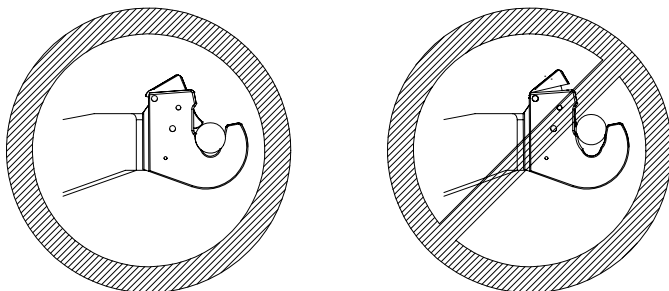

Fig. 6.9: Lås af liftkugler

6.1.5 Frakobling af redskab

Frakoble altid et redskab på et plant og stabilt underlag. Anvend bukke eller lignende hvis nødvendigt.



- Sænk liften indtil redskabet står på jorden.
- Vær sikker på at der ikke er belastning på topstangen. Juster hvis nødvendigt længden på topstangen før frakobling..
- Frakoble topstangen.
- Træk op i låsepalerne (venstre og højre) på liftarmenes gribeklør.

6.2 Kørsel på offentlig vej

Følg de generelle sikkerhedsbestemmelser om kørsel på offentlig vej, se også sektion 2.5 og 2.6

Løft altid liften og det tilkoblede redskab i højeste position før udkørsel til offentlig vej (brug af dæmper se også 6.4.1). Stil altid multiventilen i transportstilling ved udkørsel på offentlig vej (se også 6.1.2).

Ved kørsel på offentlig vej uden redskab skal liftarmene klappes op i transportstilling. Følg instruktionen i kapitel 6.1.3 for at gøre dette. På mange modeller kan topstangen placeres som på fig. 6.10 og 6.11. På andre modeller fjernes topstangen ved kørsel uden redskab.



Fig. 6.10: model 1

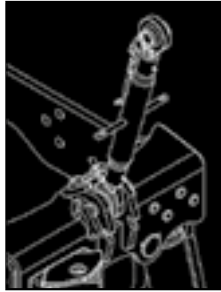

Fig. 6.11: model 2

6.3 Frontbetjening

ENogle liftssystemer er udstyret med frontbetjening. Med frontbetjeningen bliver det lettere at til- og frakoble redskaber.

Frontbetjeningen må kun benyttes, når traktorens håndbremse er aktiveret.



Vær sikker på, at der er plads nok til brugeren, hvis frontbetjeningen benyttes, så der ikke kan opstå nogle farlige situationer. Er der den mindste tvivl benyttes betjeningen i kabinen.

6.4 Støddæmpersæt og manometer

Ekstra udstyr til liften kan købes. Et støddæmpersæt og manometer skal monteres iflg. den monteringsvejledning, der medfølger

Støddæmper akkumulatoren indeholder gas og olie under højt tryk. Før akkumulatoren fjernes og/eller ved vedligehold skal alt tryk på hydraulik- systemet hvorpå akkumulatoren er monteret fjernes.



Hvis traktoren og/eller liftsystemet ikke anvendes i længere tid, eller hvis traktorens motor slukkes sænk da liften. For at forhindre skader på akkumulatoren efterlad **aldrig** traktoren med liften i højeste position og med tryk på akkumulatoren i længere tid.

Brugeren skal være opmærksom på, at den dæmpende effekt formindskes med tungere vægt i liften.

6.4.1 Kørsel på offentlig vej med støddæmper

Ved transport af redskab i liften i forbindelse med støddæmpersæt hæv aldrig liften til højeste position (efterlad altid nogle millimeter til vandring af stempel), for at garantere optimal funktion af støddæmperen.

6.5 Anvendelse

6.5.1 Korrekt anvendelse

Liftsystemet de har købt er udelukkende designet til:

At løfte redskaber, der er designet til at blive tilkoblet og brugt i en frontlifts 3 punkts ophæng. Udelukkende kun når liftsystemet er monteret på en traktor der er designet til og med en max belastning, som indikeret på ID pladen.

6.5.2 Ukorrekt anvendelse

Anden anvendelse end beskrevet i 6.5.1 må betegnes som ukorrekt anvendelse og er derfor strengt forbudt.

Ukorrekt anvendelse inkludere også:

- At skubbe, trække eller slæbe andre køretøjer med liftarmene.
- At løfte noget uden korrekt brug af 3 punktophængen.
- At transportere mennesker på liften eller i/på et redskab i liften.
- At anvende en kran i liftsystemet.

6.6 Justering af lys

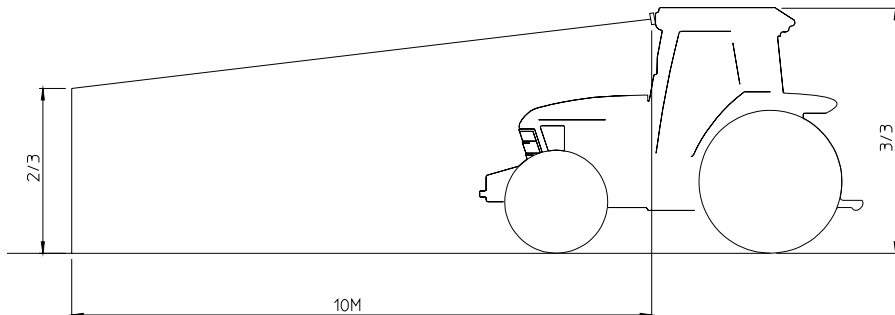

7 Vedligeholdelse

- Check efter 5-10 timer på en ny eller serviceeret lift, om alle bolte stadig er spændt med rette moment og om alle hydraulikslanger er tætte.
- Check for hver 450 timer om alle bolte stadig er spændt med rette moment og om alle slanger er tætte. Check også for slid på alle sliddele (bøsning osv.).



Se monteringsvejledningen fra Deres leverandør for det korrekte omdrejningsmoment.

7.1 Vedligeholdelse af liftsystemet

Pres fedt i smøreplerner i løftcylinderne og løfterammen (se fig. 7.1) hver 1-3 måneder, afhængig af brug. Brug en god universal fedt.



Bortskaf overskydende fedt på en miljørigtig måde.

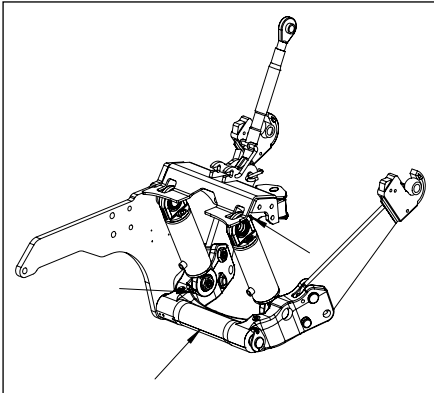

Fig 7.1: smøreplerner (smøre punkter)

Fejl og reparationer

Kontakt altid Deres forhandler i tilfælde af fejl og reparationer. Reparationer må kun udføres af autoriseret personale.

8 Bestilling af reservedele

Kontakt forhandleren for at bestille reservedele. Bestillingen skal indeholde følgende oplysninger:

1. Traktor type
2. Serie nummer på front PTO'en og/eller på frontliften (samme som på Zuidberg identifikationspladen)
3. Reservedelsnummer i overensstemmelse med reservedelslisten fra din forhandler.

9 Miljø og bortskafning



Bortskafning af overflødig olie og fedt skal ske på en miljøvenlig måde.

Hvis systemet skal afmonteres fra traktoren er samme regler vedr. sikkerhed gældende som ved montering. Under afmontering skal alt samles og bortskaffes på en miljøvenlig måde.

Hvis systemet igen skal samles på et senere tidspunkt, skal alle hydraulikslanger proppes af, så der ikke kommer skidt i systemet. Skal systemet ikke mere bruges skal alle hydraulikdele og olie mm. bortskaffes på en miljøvenlig måde. Det samme gælder alle øvrige dele.

10 Overensstemmelseserklæring

ZUIDBERG
FRONTLINE SYSTEMS

EF-overensstemmelseserklæring

"Original EF-erklæring"

Denne erklæring gælder udelukkende for maskinen i den tilstand, den er blevet markedsført i, og udelukker alle komponenter, der senere er blevet monteret, og/eller arbejde, der senere er blevet udført på den fra slutbrugerens side.

Producent

Virksomhed : Zuidberg Techniek BV
Adresse : Buitenveld 5
Postnummer og by : 8307 DE ENS
Land : Holland
Repræsentant : J.E. Zuidberg

Produktbeskrivelse

Produktnavn : Frontsammenkobling
Beskrivelse af
frontsammenkobling : Frontsammenkoblingen er beregnet til montering på en traktor.
Frontsammenkoblingen er udviklet til montering på passende maskiner og komponenter samt til løft ved hjælp af en trepunktskobling
Typer : 6 kN, 8 kN, 10 kN, 13 kN, 16 kN, 18 kN, 22 kN, 28 kN, 32 kN, 35 kN,
42 kN, 50 kN og 60 kN.

Som producenterne af frontsammenkoblingen erklærer vi på eget ansvar, at den maskine, denne erklæring vedrører, overholder alle relevante bestemmelser i **Maskindirektivet 2006/42/EG** samt følgende standarder:

- NEN-EN-ISO 14121-1.
- NEN-EN-ISO 14121-2.
- NEN-EN-ISO 12100-1 (12 / 2003).
- NEN-EN-ISO 12100-2 (12 / 2003).
- NEN-ISO 8759-1 (03 / 1998).

Dato : 18-04-2011
Sted : Ens
På producentens vegne : J.E. Zuidberg
Adm. direktør

Underskrift:





Ennen kuin käytät tätä etunostolaitetta, lue huolella tässä käsikirjassa esitetyt ohjeet.

KÄYTTÄJÄN KÄSIKIRJA

Etunostolaite

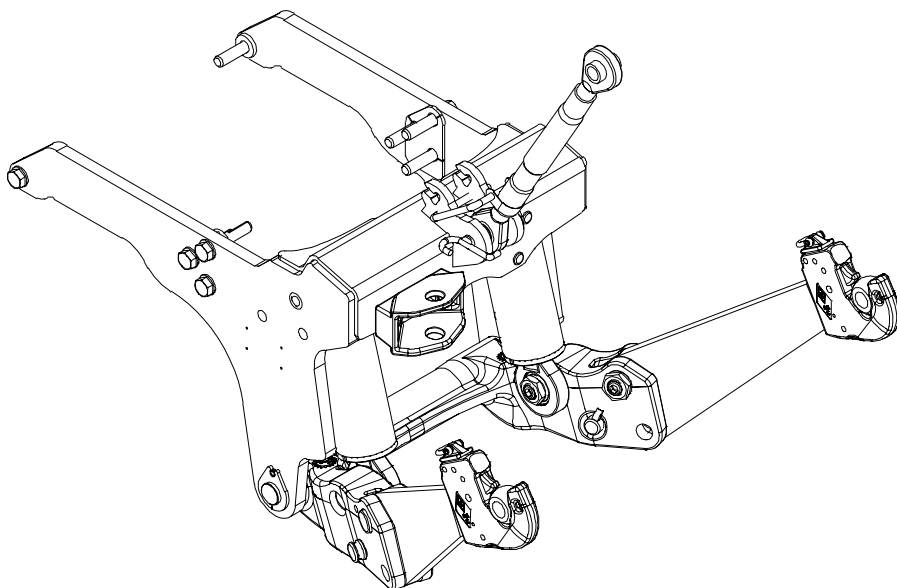

ZUIDBERG
FRONTLINE SYSTEMS

Sarjanumero:

FIN

© 2000-2019 Zuidberg Frontline Systems B.V.

Kaikki oikeudet pidätetään. Tätä julkaisua tai mitään sen kohtaa ei saa monistaa ja/tai julkaista millään tavoin kuten painamalla, kopioidulla, mikrofilmaamalla eikä millään muullakaan tavalla ilman Zuidberg Frontline Systems B.V. :n kirjallisesti antamaa lupaa. Tämä koskee myös piirroksia ja kaavioita.

Zuidberg Frontline Systems B.V. pidättää oikeuden tehdä muutoksia milloin tahansa ennakolta ilmoittamatta tai ilmoittamatta muutoksista suoraan asiakkaalle. Myös tämän käsikirjan sisältöön voidaan tehdä muutoksia ennalta ilmoittamatta.

Kun tarvitset tietoja sellaisista huoltotoimista tai korjauksista, jotka eivät sisälly tähän käsikirjaan, ota yhteys laitteen myyjään.

Tämä käsikirja on laadittu erittäin huolellisesti, mutta Zuidberg Frontline Systems B.V. ei voi ottaa vastuuta siinä mahdollisesti olevista virheistä eikä niiden seurauksista.

Sisällysluettelo

1	Yleistä	5
1.1	Alkusanat	5
1.2	Johdanto	5
1.3	Symbolit	5
1.4	CE-merkintä	6
1.5	Etunostolaitteen tunnistus	6
1.6	Huolto ja tekninen tuki	6
2	Turvallisuusmääräyksiä	7
2.1	Yleistä	7
2.2	Käyttäjän opastus	7
2.3	Käyttäjät	7
2.4	Etunostolaitteeseen kiinnitetyt tarra	8
2.5	Turvallisuusohjeita	8
2.6	Turvallisuusmääräyksiä	9
3	Tekniset tiedot	10
3.1	Etunostolaite	10
4	Kuljetus	10
5	Asennus	10
5.1	Suojavarusteet	10
6	Käyttölaitteet	11
6.1	Etunostolaite	11
6.1.1	Hydrauliikkaliitännät	11
6.1.2	Yhdistelmäventtiili	12
6.1.3	Nostovarsien asento	13
6.1.4	Työlaitteen kytkentä	14
6.1.5	Työlaitteen irrotus	15
6.2	Ajaminen yleisellä tiellä	15
6.3	Edessä olevat käyttölaitteet	16
6.4	Paineakku ja painemittari	16
6.4.1	Paineakku ja ajaminen yleisellä tiellä	16
6.5	Käyttö	17
6.5.1	Käyttötarkoitus	17
6.5.2	Luvaton käyttö	17
6.6	Valojen säätö	17
7	Huolto	17
7.1	Etunostolaitteen kunnossapito	18
8	Varaosien tilaaminen	19
9	Ympäristön suojele ja jätteiden käsittely	19
10	Vaatimustenmukaisuusvakuutus	20

1 Yleistä

1.1 Alkusanat

Tämä asiakirja on tarkoitettu hakuteokseksi vain valtuudet omaaville käyttäjille, jotka osaavat käyttää ja huoltaa kansilehdellä mainittua tuotetta turvallisesti. Säilytä tämä käsikirja määrättyssä paikassa, esimerkiksi traktorisi muiden paperien yhteydessä. Jos kadotat käsikirjan, tilaa uusi laitteen myyjältä.

Tässä käsikirjasta saat tietoja turvallisuudesta, teknisistä ominaisuuksista, käytöstä ja huollosta. Lue tämä käsikirja huolellisesti läpi, ennen kuin alat käyttää etunostolaitetta.

Kaikki Zuidberg Frontline Systems B.V. :n etunostolaitteet on suunniteltu huolellisesti. Ne ovat voimassa olevien eurooppalaisten direktiivien mukaisia ja ne täyttävät CE-merkinnän vaatimukset. Tästä syystä ja muista syistä etunostolaitteeseen ei saa tehdä mitään muutoksia.

Etunostolaite on tarkastettu huolellisesti ennen toimitusta.

Kirjoita tämän etunostolaitteen sarjanumero muistiin tämän käsikirjan kannessa sitä varten olevaan kohtaan. Jos etunostolaitteeseen tulee vika tai pyydät ohjeita, ilmoita myyjälle tämä sarjanumero.

Zuidberg Frontline Systems B.V. ei vastaa vahingoista tai loukkaantumisista, jotka johtuvat siitä ettei tässä käsikirjassa esitettyjä ohjeita ole noudatettu.

1.2 Johdanto

Etunostolaitteeseen saa kytkeä vain siihen nimenomaan sopivan laitteen. Kaikki muu käyttö on sopimatonta ja kiellettyä, eikä valmistaja vastaa sopimattoman ja kielletyn käytön seurauksista.

Ostamasi etunostolaite on tarkoitettu yksinomaan seuraaviin tarkoituksiin:

Sellaisten koneiden ja laitteiden nostamiseen, jotka on tarkoitettu asennettaviksi etunostolaitteeseen - mutta vain ja yksinomaan silloin, kun etunostolaite on asennettu traktoriin, jota varten se on suunniteltu, ja taakoilla, jotka ovat sallittua, tunnustekilvessä ilmoitettua maksimikuormitusta pienempiä.

Kyseisen laitteen käsikirjasta löytyy lisää tietoja siitä, sopivatko nämä laitteet käytettäväksi etunostolaitteen kanssa. Noudata tarkoin kyseisen laitteen käyttöohjeita.

Etunostolaite toimitetaan täydellisenä kaikkine asennustarvikkeineen ja mahdollisine hydraulisine komponentteineen.

1.3 Symbolit

Tässä käsikirjassa käytetään seuraavia symboleja:

Vinkki

Ehdotuksia ja ohjeita, jotka helpottavat kyseisten toimenpiteiden suoritusta.

Varoitus!

Toimenpiteitä, jotka voivat aiheuttaa loukkaantumisia tai vaurioittaa etunostolaitetta ja sen ympäristöä, jos niitä ei suoriteta varovasti ja huolellisesti.

Ympäristön suojeluun liittyvä ohje

1.4 CE-merkintä

Etunostolaite on valmistettu niin, että se täyttää konedirektiivin 98/37/EC ja sähkömagneettista yhteensopivuutta koskevan direktiivin (EMC-direktiivin) 97/23/EC olennaiset vaatimukset, ja siksi sillä on CE-merkki. CE-merkki tarkoittaa, että etunostolaite täyttää sitä koskevien eurooppalaisten direktiivien olennaiset vaatimukset. CE-merkin luoma vastuu siirtyy Zuidberg Frontline Systems B.V. :ltä ostajalle, jos seuraavia ehtoja ei täytetä:

- Etunostolaitetta saa käyttää vain tässä käsikirjassa esitettyjen ohjeiden mukaisesti.
- Alkuperäiseen etunostolaitteeseen ei tehdä mitään muutoksia, ellei Zuidberg Frontline Systems B.V. ole antanut kirjallista lupaa niiden tekemiseen.
- CE-merkki koskee vain etunostolaitetta, jota käytetään sen traktorin yhteydessä, jota varten se on suunniteltu.
- Asennusohjeita noudatetaan tarkasti.

1.5 Etunostolaitteen tunnistus

Etunostolaitteen tunnistekilpi (kuva 1.1) on kiinnitetty toiseen sivulevyyn.

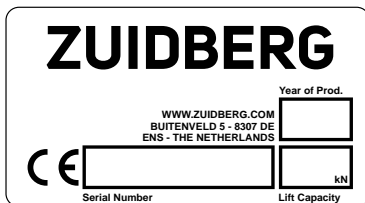

Kuva 1.1: Etunostolaitteen tunnistetiedot osoittava kilpi

1.6 Huolto ja tekninen tuki

Kun tarvitset tietoja sellaisista huoltotoimista tai korjauksista, jotka eivät sisälly tähän käsikirjaan, ota yhteys laitteen myyjään. Pidä tunnistekilvessä mainitut tiedot aina käsillä.

2 Turvallisuusmääräyksiä

2.1 Yleistä

Zuidberg Frontline Systems B.V. ei vastaa millään tavoin vahingoista tai loukkaantumisista, jotka johtuvat siitä, että tässä asiakirjassa esitetyjä turvallisuusohjeita ole noudatettu, tai että etunostolaitetta ja sen mahdollisia varusteita käytettäessä ja huollettaessa on laiminlyöty asioita. Työtehtävistä ja varusteista riippuen on noudatettava muitakin turvallisuusohjeita. Ota yhteys etunostolaitteen myyjään heti, jos havaitset sitä käyttäessäsi mahdollisen vaaran. Etunostolaitteen käyttäjä vastaa aina siitä, että paikallisia turvallisuusmääräyksiä noudatetaan.

2.2 Käyttäjän opastus

Jokaisen tätä etunostolaitetta käyttävän työntekijän on tunnettava tämän käsikirjan sisältö ja noudatettava tarkasti siinä annettuja ohjeita. Suorita toimenpiteet aina neuvotussa järjestyksessä.

Tämä käsikirja on säilytettävä kiinteässä paikassa traktorin lähellä, ja sen tulee olla käyttäjien käytettävissä etunostolaitteen ja etuvoimanoton koko käyttöiän.

2.3 Käyttäjät

Etunostolaitteen käyttäjällä pitää olla kyseiselle ajoneuvolle pätevä ajokortti, jos kansallinen laki sitä edellyttää. Joka tapauksessa käyttäjän pitää olla täyttänyt 16 vuotta, ellei paikallinen laki edellytä tätä korkeampaa ikää. Korkein vaadittu ikä ratkaisee.

2.4 Etunostolaitteeseen kiinnitetyt tarra

Etunostolaitteeseen ja voimanottoon kiinnitetyt tarrat (taulukko 2.1 ja kuva 2.1) kuuluvat laitteiden turvallisuusjärjestelmään. Niitä ei saa peittää eikä poistaa, ja niiden tulee paikallaan ja luettavissa etunostolaitteen koko käyttöiän. Korjaa tai vaihda lukukelvottomiksi vahingoittuneet tarrat välittömästi. Tarroja saat etunostolaitteen myyjältä.

Numero	Kuvaus	Tuoteno
1	Tunnistekilpi	2001865
2	Kiristä pultit	2003975
3	Käyttö kielletty	2004643

Taulukko 2.1 Positionumeroiden selitykset

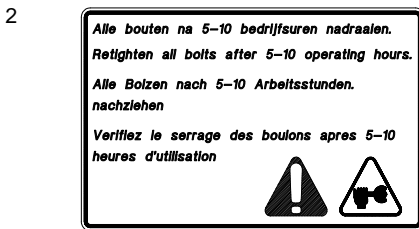

Kuva 2.1: Tarrat

2.5 Turvallisuusohjeita

- Traktorin valmistajan ilmoittamaa etuakselin maksimikuormitusta ei saa etunostolaitetta käytettäessä ylittää.
- Taka-akselin minimi- ja maksimikuormituksia sekä taka-akselin rengaspaineita koskevia valmistajan ohjeita on aina noudatettava. Tämän tarkoitus on taata, että takajarrut toimivat riittävän tehokkaasti.

- Traktorin valmistajan traktorin käytöstä antamia ohjeita ja määräyksiä on aina noudatettava.
- Valmistajan ilmoittamaa renkaiden maksimikuormitusta ei saa etunostolaitetta käytettäessä ylittää.
- Laitteen lähellä oleskelu on kielletty, kun etunostolaitetta nostetaan tai lasketaan.
- Laitteen lähellä ei saa olla traktorin moottorin ollessa käynnissä.
- Traktorin tasapainoa ei saa järkyttää etunostolaitteen käytöllä millään tavoin.

2.6 Turvallisuusmääräyksiä

- Start aldri en traktor i innelukket område. Dette på grunn av risikoen for å puste inn Ålä käynnistä traktoria suljetussa tilassa. Pakokaasujen hengittäminen on hengenvaarallista.
- Noudata aina onnettomuuksien ehkäisemiseksi säädettyjä paikallisia määräyksiä.
- Lue tämä käsikirja huolella, ennen kuin alat käyttää etunostolaitetta. Lue myös etuvoimanoton käyttöohjeet, jos sitä käytetään etunostolaitteen kanssa.
- Ota yhteys myyjään, jos aiot nostaa taakan, jonka painopiste on kauempana kuin 2,5 metrin päässä koukuista.
- Kaikkien lukitusosien pitää olla paikoillaan ja lukitusmekanismien lukittuja, kun työlaite on kiinnitetty.
- Ennen työn aloitusta traktorin moottorin pitää olla sammutettuna ja etunostolaitteen pitää olla alimmassa asennossaan.
- Etunostolaitetta ei saa käynnistää, jos joku on käsittelemässä järjestelmää.
- Järjestelmän käyttö on kielletty, jos siinä havaitaan puutteita.
- Käytä yhdistelmäventtiiliä vain etunostolaitteen ollessa alimmassa asennossaan tai kun laite on maassa.
- Yhdistelmäventtiiliin pikaliittimiä, joihin etunostolaite on kytketty, ei saa käyttää muille laitteille.
- Tukia ja/tai kytkimiä ei saa lukita liikkumattomiksi millään tavoin.
- Laske etunostolaite ala-asentoon ja sammuta traktorin moottori, jos poistut traktorin luota lyhyemmäksi tai pitemmäksi ajaksi.
- Nosta etunostolaite ylimpään asentoon, ennen kuin käännät nostovarret.
- Nosta etunostolaite aina ylimpään asentoonsa, ennen kuin ajat traktorin yleiselle tielle (katso myös 6.2), ja siirrä yhdistelmäventtiili ja nostovarret kuljetusasentoon (katso myös 6.1.2.).
- Ennen kuin poistut traktorin luota tai alat työskennellä etunostolaitteeseen kiinnitetyllä työlaiteella, kytke etuvoimanotto pois päältä ja odota, kunnes laitteen liike pysähtyy. Laske etunostolaite sitten ala-asentoon ja sammuta traktorin moottori.
- Vain riittävän koulutuksen saaneet henkilöt saavat tehdä huoltoja ja korjauksia.
- Älä koskaan yritä löytää tai sulkea mahdollista hydraulikkaneesteen vuotoa sormillasi. Suuripaineinen öljy tunkeutuu helposti vaatteiden ja ihon läpi ja aiheuttaa vakavia vammoja.
- Etunostolaitteen hydraulikkaa saa huoltaa ja korjata vain kun etunostolaitteen koko hydraulikka on paineeton (myös mahdollinen paineenvaraaja - käännä yhdistelmäventtiili aina kaksoisasentoon!). Traktorin ohjeista selviää, miten paine katkaistaan kyseisestä venttiilistä.

3 Tekniset tiedot

3.1 Etunostolaite

Nostokyky:	Etunostolaitteen suurin nostokyky (taakka koukuissa) on ilmoitettu etunostolaitteen tunnistekilvessä.
Hydrauliikan toimintapaine (nostokyvyn kannalta se riippuu traktorin hydrauliikasta)	Noin 180 - 200 bar
Etunostolaitteen hydrauliikan maksimipaine	220 bar

4 Kuljetus

Etunostolaitteen kuljettamiseksi sanotaan (a) traktoriin asennetun järjestelmän kuljettamista ja (b) asentamattoman järjestelmän kuljettamista.

Asennetun etunostolaitteen kuljettaminen, katso 6.2.

Käytä aina kuormalavaa tai vastaavaa sopivaa välinettä, kun kuljetat erillistä etunostolaitetta tai sen osia. Kuljetettavat osat ja itse kuormalava on kiinnitettävä niin, etteivät osat ole vaarassa liikkua, kaatua tai pudota, kun kuormalavaa siirretään.

5 Asennus

Etunostolaite on asennettava myyjälle toimitetun asennuskäsikirjan ohjeiden mukaisesti. Asennukset suorittavat myyjän työntekijät, jotka ovat saaneet riittävän koulutuksen. Asennuksen aikana toimittava niin, että työympäristö on joka hetki turvallinen.

5.1 Suojavarusteet

Asennusta suorittavien henkilöiden on käytettävä tarvittavia suojavarusteita. Henkilökohtaisia suojavarusteita ovat mm.:

- turvakengät
- käsiineet
- kuulonsuojaimet (mm. hiontatöitä varten)
- silmäsuojaimet
- työvaatteet
- paloturvalliset vaatteet hitsaus- ja hiontatöissä

Siirrettäessä tai nostettaessa etunostolaite tai sen osaa kaikki osat on kiinnitettävä liikkumattomiksi niin, etteivät ne pääse vahingossa putoamaan tai liikkumaan.

Jos asennuksessa tarvitaan hitsausta, hitsaus on suoritettava tilassa, jossa ei ole tulipalon vaaraa. Kaikki hitsattavat osat on suojattava niin, ettei ympäristö kärsi vaurioita.

Hitsauksen ajaksi akku on kytkettävä irti. Vaaralliset kaasut on poistettava työtilasta sopivalla järjestelyllä.

Työtilassa pitää olla tasainen lattia, ja tilaa tulee olla tarpeeksi niin, että työn suoritus käy turvallisesti.

Käytettyjen työkalujen tulee sopia tarvittaviin tehtäviin.



VAROITUS: Etunostolaitetta nostettaessa nostovarret voivat kääntyä!

6 Käyttölaitteet

6.1 Etunostolaite

Kun käytät etunostolaitetta etuvoimanoton kanssa, lue aina ensin etuvoimanoton kytkentäohjeet sen omasta käsikirjasta.

6.1.1 Hydraulikkaliitännät

Tarkista, onko etunostolaitteen hydraulikka kytketty traktorin hydraulikkaan.



Puhdista pikaliittimet ennen liittämistä.



Hydraulikkaletkun saa kytkeä ja irrottaa vain kun etunostolaite on ala-asennossa ja traktorin moottori on sammutettu.

6.1.2 Yhdistelmäventtiili

Käytä yhdistelmäventtiiliä vain etunostolaitteen ollessa alimmassa asennossaan tai kun laite on maassa.



Yhdistelmäventtiin pikaliittimiä, joihin etunostolaite on kytketty, ei saa käyttää muille laitteille (katso myös kohta 2.4, tarra 3). Jos etunostolaite on kytketty pikaliittimiin, tämä ohje ei päde.

Yhdistelmäventtiilillä (kuvat 6.1 - 6.3) etunostolaite voidaan asettaa kolmeen eri asentoon:

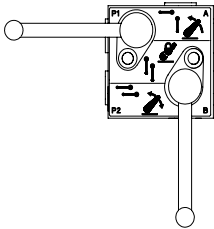

Kuva 6.1: Etunostolaite, yksitoiminen käyttö.

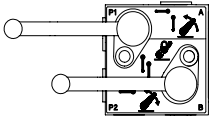

Kuva 6.2: Etunostolaite, kaksitoiminen käyttö.

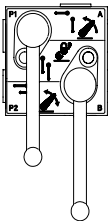

Kuva 6.3: Etunostolaite lukittu (kuljetusasento)

6.1.3 Nostovarsien asento

Nostovarret voidaan asettaa kolmeen eri asentoon.

Asento I: Kellunta-asennossa nostovarret pääsevät liikkumaan pystysuunnassa toistensa suhteen (kuva 6.4).

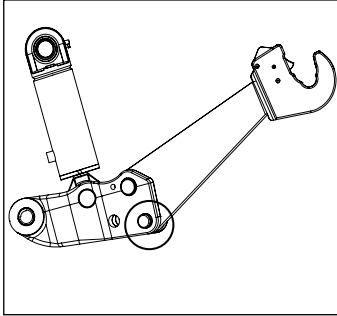

Kuva 6.4: Kellunta-asento

Asento II: Kiinteä asento (kuva 6.5).

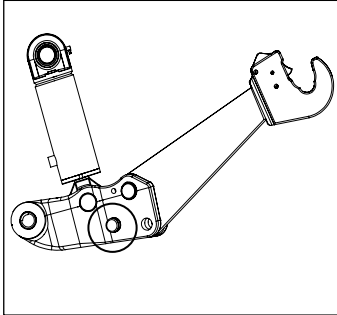

Kuva 6.5: Kiinteä asento

Asento III: Ylös käännetty eli kuljetusasento.

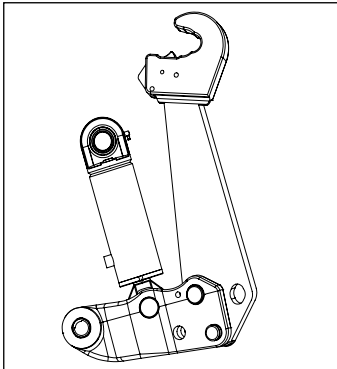

Nosta etunostin yläasentoon ennen kuin käänät nostovarret ylös.

Pidä nostovartta paikoillaan, kun vedät tapin ulos. Alas putoava nostovarsi voi aiheuttaa onnettomuuden.

Varmista, että kaikki turvakiinnikkeet ovat paikoillaan

Käännä molemmat nostovarret samaan asentoon.

Kuva 6.6: Kuljetusasento

6.1.4 Työlaitteen kytkentä

- Kiinnitä kuulat työlaitteen kytkentätappeihin. Koukkujen täytyy vastata käytettyjä kuulia.
- Kytke nyt työlaite.
- Tarkista, lukittuvatko kuulat oikein, katso kuvaa 6.9.
- Kytke työntövarsi

Työntövarsi voidaan lukita kiertymistä vastaan. Lukitustapa riippuu työntövarren tyypistä.



Kun lukko näkyy työntövarressa, kiinnitys voidaan tehdä vain jos työntövarren akselin tasainen (viivoitettu) osa on lukitus- kannattimen suuntainen (katso kuvia 6.7 ja 6.8).

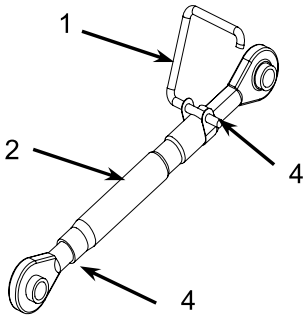

Kuva 6.7: Työntövarsi

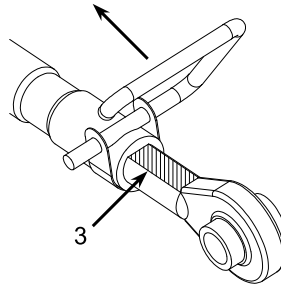

Kuva 6.8: Akselin lukitus

Kuvan 6.7 esittämän työntövarren säätöohje:

- Löysää lukituskahvaa (1) kääntämällä se suoraan kulmaan työntövarren putkeen (2) nähden.
- Säädä työntövarsi oikeaan pituuteen; kun kierretangon ura (4) pistää ulos työntövarren putkesta, maksimipituus on saavutettu.
- Työntövarren lukitsemiseksi uudelleen kierretangon (3) sileä sivu on sijoitettava suoraan lukituskahvan (1) alle. Käännä sitten lukituskahvaa, kunnes se on työntövarren putken (2) tasalla.

KÄYTÖSSÄ TYÖNTÖVARREN PITÄÄ OLLA AINA LUKITTU!

- Kiinnitä kaikki turvakiinnikkeet.

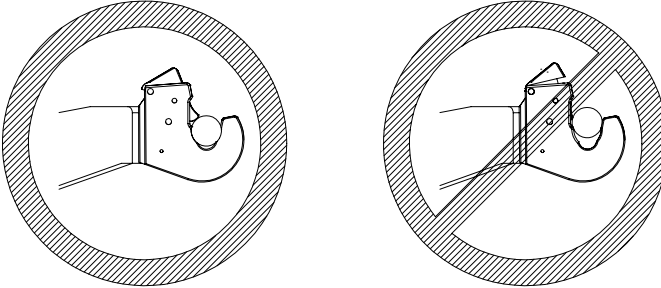

Kuva 6.9: Kuulien lukitus

6.1.5 Työlaitteen irrotus

Työskentele tukevalla alustalla. Tue irrotettava työlaite hyvin. Käytä tarvittaessa tukia ja vastaavia



- Laske etunostolaitetta alas, kunnes työlaite on maassa.
- Varmista, ettei työntövarressa ole jännitystä. Säädä tarvittaessa työntövarren pituutta ennen sen irrotusta. Irrota työntövarsi.
- Vedä ulos koukkujen lukot (vasen ja oikea).
- Laske etunostolaitetta lisää alas; työlaite on nyt kokonaan irti.

6.2 Ajaminen yleisellä tiellä

Noudata yleisellä tiellä ajosta säädettyjä yleisiä turvallisuusohjeita, katso myös kohtia 2.5 ja 2.6.

Nosta etunostolaite ja työlaite aina mahdollisimman ylös, ennen kuin lähdet yleiselle tielle (paineakun käytöstä katso kohtaa 6.4.1). Käännä ennen yleiselle tielle ajamista yhdistelmäventtiili kuljetusasentoon (katso myös kohtaa 6.1.2.).

Kun ajat yleisellä tiellä ilman työlaitetta, nostovarret on taitettava kuljetusasentoon. Noudata tältä osin kohdan 6.1.3 ohjeita. Monissa malleissa työntövarren voi asettaa kuvien 6.10 ja 6.11 mukaan. Muissa malleissa työntövarsi pitää poistaa, kun ajetaan ilman työlaitetta.



Kuva 6.10: Malli 1

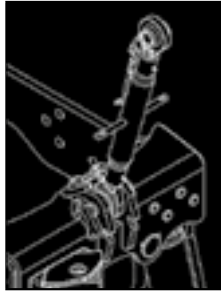

Kuva 6.11: Malli 2

6.3 Edessä olevat käyttölaitteet

Monissa nostojärjestelmissä traktorin edessä on normaalit käyttölaitteet. Näiden käyttölaitteiden avulla työlaitteen voi kytkeä ja irrottaa helpommin.

Edessä olevia käyttölaitteita saa käyttää vain kun traktorin seisontajarru on päällä!



Varmista edessä olevia käyttölaitteita käyttäessäsi, että käyttäjälle on tarpeeksi tilaa niin, ettei vaarallisia tilanteita pääse syntymään. Jos epäilystä ilmenee, älä käytä edessä olevia käyttölaitteita vaan käytä ohjaamossa olevia normaaleja käyttölaitteita.

6.4 Paineakku ja painemittari

Järjestelmän mukana voi hankkia lisävarusteena paineakun ja/tai painemittarin. Paineakku ja painemittari on asennettava myyjälle toimitetun asennuskäsikirjan ohjeiden mukaisesti.

Paineakussa on suuren paineenalaista kaasua ja öljyä. Ennen kuin irrotat akun ja/tai huollat sitä, poista paine koko hydraulikasta, johon paineakku on kytketty.



Jos traktoria ja/tai etunostolaitetta ei käytetä pitkähköön aikaan, tai jos traktorin moottori sammutetaan, laske etunostolaite alas. Jotta paineakku ei vaurioituisi, traktoria EI saa pysäköidä nostojärjestelmä yläasennossa ja paineakku paineistettuna.

Käyttäjän pitää ottaa huomioon, että paineakun vaimennusteho on sitä heikompi, mitä painavampi taakka etunostolaitteessa on.

6.4.1 Paineakku ja ajaminen yleisellä tiellä

Kun kuljetat työlaitetta paineakulla varustetun etunostolaitteen varassa, älä nosta nostolaitetta ylimpään asentoon (jätä muutama millimetri löysää). Se takaa, että paineakku toimii ihanteellisesti.

6.5 Käyttö

6.5.1 Käyttötarkoitus

Hankkimasi etunostolaite tarkoitettu yksinomaan seuraaviin tarkoituksiin:

Sellaisten koneiden ja laitteiden nostamiseen, jotka on tarkoitettu asennettaviksi etunostolaitteeseen - mutta vain ja yksinomaan silloin, kun etunostolaite on asennettu traktoriin, jota varten se on suunniteltu, ja taakoilla, jotka ovat sallittua, tunnistekilvessä ilmoitettua maksimikuormitusta pienempiä.

6.5.2 Luvaton käyttö

Kaikki muu kuin kohdassa 6.5.1 mainittu käyttö katsotaan luvattomaksi, ja on siksi ehdottomasti kiellettyä.

Sopimatonta käyttöä ovat myös:

- Muiden ajoneuvojen, työntäminen, vetäminen tai hinaaminen nostovarsilla
- Minkään esineen nostaminen käyttämättä nostojärjestelmän kolmea nostopistettä oikealla tavalla.
- Henkilöiden nostaminen tai kuljettaminen etunostolaitteella tai sen varassa olevalla laitteella.
- Nosturin käyttö etunostolaitteessa.

6.6 Valojen säätö

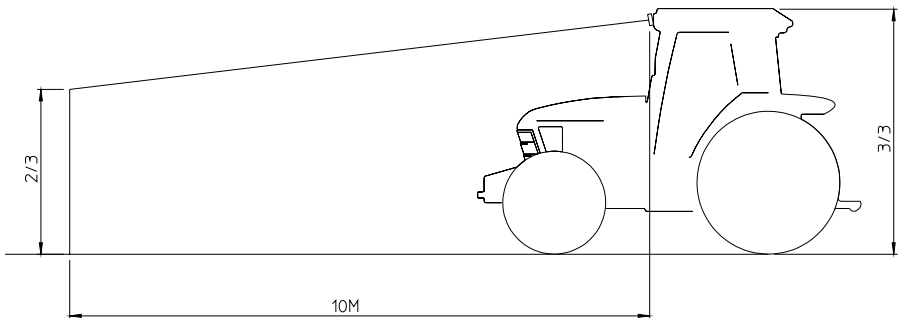

7 Huolto

- Kun etunostolaite on uusi tai kun sitä on korjattu, tarkista 5 - 10 käyttötunnin jälkeen, että kaikki pultit ja mutterit ovat edelleen tiukalla ja että hydraulikkajohdoissa ei ole vuotoja.
- Tarkista 450 käyttötunnin välein, että kaikki pultit ja mutterit ovat tiukalla ja että hydraulikkajohdoissa ei ole vuotoja. Tarkista myös järjestelmän kuluvien osien (laakereiden jne.) kunto.



Oikeat tiukkuusmomentit on ilmoitettu myyjälle toimitetuissa asennusohjeissa.

7.1 Etunostolaitteen kunnossapito

Rasvaa nostosylintereiden ja nostokehyksen nipat (katso kuvaa 7.1) 1 - 3 kuukauden välein käytöstä riippuen. Käytä hyvälaatuista yleisrasvaa.



Poista ja käsittele ylimääräinen rasva ympäristöystävällisellä tavalla.

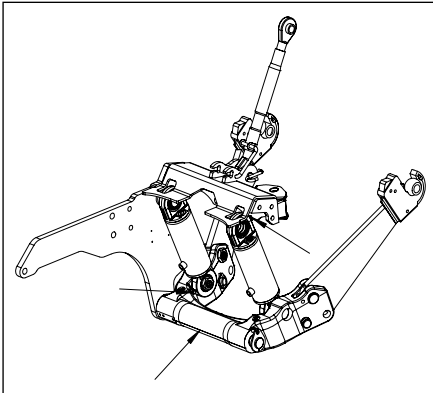

Kuva 7.1: Rasvattavat kohdat

Viat ja korjaukset

Jos etunostolaitteeseen tulee vika ja se on korjattava, ota aina yhteys sen myyjään. Korjauksia saavat suorittaa vain riittävän koulutuksen saaneet henkilöt.

8 Varaosien tilaaminen

Kun tarvitset varaosia, ota yhteys etunostolaitteen myyjään. Varaosatilauksessa tulee mainita seuraavat asiat:

1. Traktorin tyyppi
2. Etunostolaitteen ja/tai etuvoimanoton sarjanumero
3. Myyjälle toimitetun varaosaluettelon mukainen osanumero

9 Ympäristön suojele ja jätteiden käsittely



Poista ja käsittele ylimääräinen rasva ympäristöystävällisellä tavalla. Hävitä öljy ympäristöystävällisellä tavalla.

Jos etunostolaite pitää irrottaa traktorista, noudata kaikkia asennuksesta ja käytöstä annettuja ohjeita. Irrotuksen aikana kaikki öljy on otettava talteen ja käsiteltävä ympäristöystävällisellä tavalla.

Jos irrotettu järjestelmä on tarkoitus asentaa myöhemmin takaisin, kaikki hydrauliiikaputket ja -letkut on tulpattava niin, ettei järjestelmään pääse likaa.

Ellei irrotettua järjestelmää ole enää tarkoitus käyttää, kaikista osista peräisin oleva hydrauliiikkaöljy ja rasva on hävitettävä ympäristöystävällisellä tavalla. Kaikki osat on irrotettava ja käsiteltävä ympäristöystävällisellä tavalla.

10 Vaatimustenmukaisuusvakuutus

ZUIDBERG

FRONTLINE SYSTEMS

EY-vaatimustenmukaisuusvakuutus

"Alkuperäinen EY-vaatimustenmukaisuusvakuutus"

Tämä vakuutus koskee yksinomaan konetta sellaisena kuin se saatettiin markkinoille, eikä se kata loppukäyttäjän siihen jälkeempään lisäämiä osia ja/tai tämän koneella suorittamia operaatioita.

Valmistaja

Yritys : Zuidberg Techniek BV
Käyntiosoite : Buitenveld 5
Postinumero ja paikkakunta : 8307 DE ENS
Maa : Alankomaat
Edustaja : J.E. Zuidberg

Tuotteen kuvaus

Tuotteen nimi : Etunostolaite
Etunostolaitteen kuvaus : Etunostolaite on tarkoitettu asennettavaksi traktoriin. Etunostolaite on suunniteltu yhteensopivien koneiden ja osien kytkemiseen sekä nostamiseen kolmipistenostolaitteen avulla.
Tyytit : 6 kN, 8 kN, 10 kN, 13 kN, 16 kN, 18 kN, 22 kN, 28 kN, 32 kN, 35 kN, 42 kN, 50 kN ja 60 kN.

Etunostolaitteen valmistaja vakuuttaa omalla vastuullaan, että kone, jota tämä vakuutus koskee, on yhteensopiva **konedirektiivin 2006/42/EG** kaikkien määräysten sekä seuraavien standardien kanssa:

- NEN-EN-ISO 14121-1.
- NEN-EN-ISO 14121-2.
- NEN-EN-ISO 12100-1 (12 / 2003).
- NEN-EN-ISO 12100-2 (12 / 2003).
- NEN-ISO 8759-1 (03 / 1998).

Päivämäärä : 18-04-2011
Paikka : Ens
Valmistajan puolesta : J.E. Zuidberg
Toimitusjohtaja

Allekirjoitus:



ZUIDBERG
FRONTLINE SYSTEMS

Buitenveld 5
8307 DE Ens, the Netherlands
T +31 527 253 550
info@zuidberg.com
www.zuidberg.com